

Beskrivelse og kommunikation

Kapitler af beskrivelsens psykologi

Af I. K. MOUSTGAARD

With an English Summary pp. 275-293:

Description and Communication

Aspects of the Psychology of Description

Det Kongelige Danske Videnskabernes Selskab
Historisk-filosofiske Meddelelser 50:2



Kommissionær: Munksgaard
København 1981

DET KONGELIGE DANSKE VIDENSKABERNES SELSKAB
udgiver følgende publikationsrækker:

THE ROYAL DANISH ACADEMY OF SCIENCES AND LETTERS
issues the following series of publications:

Bibliographical Abbreviation

Oversigt over Selskabets Virksomhed (8°) <i>(Annual in Danish)</i>	Overs. Dan. Vid. Selsk.
Historisk-filosofiske Meddelelser (8°)	Hist. Filos. Medd. Dan. Vid. Selsk.
Historisk-filosofiske Skrifter (4°) <i>(History, Philology, Philosophy, Archaeology, Art History)</i>	Hist. Filos. Skr. Dan. Vid. Selsk.
Matematisk-fysiske Meddelelser (8°) <i>(Mathematics, Physics, Chemistry, Astronomy, Geology)</i>	Mat. Fys. Medd. Dan. Vid. Selsk.
Biologiske Skrifter (4°) <i>(Botany, Zoology, General Biology)</i>	Biol. Skr. Dan. Vid. Selsk.

Selskabets sekretariat og postadresse

The address of the Academy is:

*Det Kongelige Danske Videnskabernes Selskab |
The Royal Danish Academy of Sciences and Letters,
H. C. Andersens Boulevard 35,
DK-1553 Copenhagen V.
Denmark.*

Selskabets kommissionær

The publications are sold by the agent of the Academy:

*MUNKSGAARD,
Export and Subscription Service,
35, Nørre Søgade,
DK-1370 Copenhagen K.
Denmark.*

Beskrivelse og kommunikation

Kapitler af beskrivelsens psykologi

Af I. K. MOUSTGAARD

With an English Summary pp. 275–293:

Description and Communication

Aspects of the Psychology of Description

Det Kongelige Danske Videnskabernes Selskab
Historisk-filosofiske Meddelelser 50:2



Kommissionær: Munksgaard

København 1981

Synopsis

The significance of achieving adequate descriptions both in everyday life and in scientific undertakings is obvious. This is not reflected in a corresponding interest in the psychology of the activity of describing.

This text aims at defining and discussing the main problems relevant to a *psychology of description* regarded as the systematic study of the whole sequence of descriptive processes. These include impressive processes, processes of cognitive clarification via subjective verbal identification, and expressive processes. The psychology of description is thus considered to be a central issue in the psychology of *language*.

The potentiality for expression of that expressive system which is mastered by the describing individual is affecting the whole course of the description and not only expression itself. Generally speaking subjective identification is always to some degree also an intersubjective identification whether or not the description is part of an actual communication.

The first part of the text (chapters I-III) defines description as that specific linguistic activity which has the clear cognition and adequate expression of the intended object as its aim. In this part the phase of clarification is emphasized.

The next part (chapters IV and V) relates the psychology of description to the broader field of *cognitive psychology*.

Various influences from the system of expression in use are explored in chapters VI and VII and in chapter VIII is concluded that description and communication must be studied as mutually dependent activities.

In chapter IX various aspects of descriptive creativity are discussed and the final chapter (X) establishes the status of human psychology as a science based partly upon observations of the behavior of the subjects and partly upon communication with these subjects.

I. K. MOUSTGAARD

Professor dr. phil.

Psychological Laboratory

University of Copenhagen

Njalsgade 94, DK-2300 København S

Indhold

Forord	7– 8
INDLEDNING Hvad er beskrivelsespsykologi?	9– 22
<i>Ensidige studier af beskrivelsesprocessen</i>	9– 12
<i>Beskrivelsens genstand, forløb og resultat</i>	12– 14
<i>Perceptionsprocessen som paradigma i beskrivelsesforskningen</i>	14– 16
<i>Beskrivelsespsykologi og objektiv videnskab</i>	16– 20
<i>Beskrivelse og kommunikation</i>	20– 21
<i>Beskrivelsesprocessens psykologiske dynamik</i>	21– 22
KAPITEL I: Beskrivelse – nøjere betragtet	23– 30
<i>Tankestrømmen og beskrivelsen</i>	23– 28
<i>Sproglig aktivitet og beskrivelse</i>	28– 30
II: Beskrivelsesprocessen. Forløb – struktur – dynamik	31– 57
<i>Beskrivelsesprocessens forløb</i>	32– 40
Et ukompliceret beskrivelseksperiment	34– 35
Kommentarer til beskrivelseksperimentet og dets resultat	35– 40
<i>Beskrivelsesprocessens struktur</i>	40– 46
Fig. II, 1: Beskrivelsesforløbets delprocesser i en perceptuel situation	42
Struktur og funktion. Kommentar til diagrammet over beskrivelsesprocessens struktur	41– 46
<i>Beskrivelsens dynamik</i>	46– 57
Afklaringsforløbet	46– 51
Beskrivelsesformål	51– 57
III: Beskrivelse og klarhed	58– 89
<i>Om to hovedformer for beskrivelse</i>	60– 67
<i>Opmærksomhed og beskrivelsesmæssig klarhed</i>	67– 77
Om opmærksomhedsbegrebets cirkulære anvendelse ..	67– 70
Det beskrivelsespsykologiske opmærksomhedsbegreb ..	70– 74
Kommentarer til punkterne 1–4	70– 72
Eksempel fra autokineseforskningen	72– 74
Betydende variable og deres bevidsthedskorrelater ..	74– 77
<i>Beskrivelsessituationens pres i retning af en analytisk indstilling</i>	77– 86
Børns tegnesprog – et eksempel	81– 86
<i>Kriterier for valg af udtryk</i>	86– 89
IV: Beskrivelse, kategori og virkelighed	90–111
<i>Diskrimination og kategorisering</i>	91– 97
Kommentarer til eksemplerne a til g	93– 97
<i>Kategori og virkelighed</i>	97–111

V: Erkendelse, begreber og beskrivelse	112-148
<i>Kategori og begreb</i>	112-119
<i>Begrebsmæssige strukturer</i>	119-126
<i>Strukturen i vor begrebsmæssige viden og denne videns udnyttelse i</i>	
<i>tænkningen</i>	126-133
<i>Erkendelse og kontrol</i>	133-138
Handling og kontrol	135-138
Faser af beskrivelses- og adfærdskorrektion	137-138
Videnskabelig erkendelse og kontrol	138-148
Observation og beskrivelse	140-144
Beskrivelsessnit	144-146
Enkelhedens princip	146-148
VI: Det sproglige udtryks betydning for beskrivelsesforløbet	149-173
<i>Kommunikationseffektivitet («Codability»)</i>	150-154
<i>Udtryksmulighedernes indflydelse på beskrivelsesprocessens forløb –</i>	
<i>egne eksperimenter</i>	154-160
<i>»Sprogets magt over tanken«</i>	160-168
Sproglydenes indflydelse på tanken	162-163
Formdannelsens betydning	163-165
Syntaksens betydning	165-166
Ordforrådets betydning	166-168
<i>Hæffdings paradoks</i>	168-170
<i>Sapir-Whorf hypotesen</i>	170-173
VII: Identifikation og udtryk	174-208
<i>Tankeforløbets »materiale«</i>	174-178
<i>Beskrivelsesniveauer</i>	178-187
Nogle karakteristiske træk ved menneskets »højeste«	
<i>beskrivelsesniveau</i>	181-187
<i>Beskrivelsesmæssige indstillinger</i>	187-189
<i>Om at »komme på« det dækkende udtryk</i>	189-203
Den aktive, vilde »kommen på«	193-199
Afgrænsende og perspektivgivende identifikation	199-202
Vygotskys analyser af afklaringsforløbet	202-203
<i>Udtrykkets forhold til det lingvistiske system</i>	203-208
VIII: Beskrivelse og kommunikation	209-228
Fig. VIII, 1A: Den perceptuelle dyade	210
Fig. VIII, 1B: Den perceptuelle dyade som	
del af »total kommunikationen«	211
Fig. VIII, 2: Samvær, interaktion, kom-	
munikation og beskrivelse	212
<i>Intersubjektiv identifikation («Taler vi om samme sag«?)</i>	212-217
<i>Kontrol af meningsformidling</i>	217-228
Dyadisk symmetri	224-228

IX: Den skabende beskrivelse	229–253
<i>Princippet om de naturlige sprogs universalisme – beskrivelses-</i> <i>psykologisk betragtel</i>	230–232
<i>Beskrivelsens kilder – hvorfra kommer fornyelsen?</i>	232–244
<i>Forsømte beskrivelsesområder</i>	244–253
X: Psykologien mellem de eksakte videnskaber og tolkningsvidenskaberne	254–268
<i>Observation af det enkelte individ og dets psykologiske processer</i>	255–260
<i>Observation af grupperinger af individer (herunder dyaden)</i>	260–261
<i>Den psykologiske testsituation</i>	261–264
<i>Den pædagogisk-terapeutiske situation</i>	264–266
<i>Slutning</i>	266–268
Referencer	269–274
Summary	275–293

Forord

Ifølge sin natur må psykologien som fag i særlig grad bygge på en dækkende sproglig formidling mellem mennesker. Ja, man kan udtrykke dette så stærkt, at fagets kvalitet direkte afhænger af, om der kan sikres en sådan formidling mellem medmenneske og psykolog, hvadenten kontakten gælder et terapeutisk forhold eller er led i mere kontrollerede, videnskabelige undersøgelsessituationer.

Denne bog har taget sit udgangspunkt i disse beskrivelses- og formidlingsproblemer af faglig betydning. Disse problemer er dog af så almen en karakter, at de i mangt og meget minder om de mellem menneskelige formidlingsproblemer, vi alle møder i dagligdagen. Det er derfor mit håb, at bogen også vil finde interesserede læsere uden for psykologers kreds.

Beskrivelse – med dette begrebs mange facetter – har så gennemgribende en betydning for hver af os, at vi i det daglige kan være tilbøjelige til at overse den.

De problemer af beskrivelsesmæssig art, vi møder, f.eks. når vi en sjælden gang ikke synes, vi bliver forstået af modparten i en samtale, eller når vi må lede efter dækkende udtryk under formuleringen af et brev, er ofte så små, at heller ikke de kan fremkalde nogen dybere interesse for beskrivelse.

Måske vil en og anden mene, at man da blot skal glæde sig over, at alt forløber så glat i det daglige sproglige samkvem med medmennesker, og så lade den sag skøtte sig selv. Her må man dog ikke lade sig bedrage af skinnet. Under den blanke overflade skjuler sig ofte alvorlige problemer om svigtende forståelse mellem mennesker og om en stadig mere udbredt følelse af isoleret ensomhed. Det glatte forløb er ingen garanti for gyldig formidling – ofte tvært imod.

De berørte problemer og mange andre med dem er så komplicerede, at de vil kræve lang og ihærdig indsats af kyndige for at blive løst. De er imidlertid så alvorlige i deres videre konsekvenser, at man ikke blot passivt kan afvente eksperternes indsats. Man må selv yde sit bidrag, og det er en afgørende betingelse for at få løst disse problemer, at interessen for sproglige formidlingsprocesser bliver langt mere udbredt og klart koncentreret om de sider af disse processer, som er afgørende, når det gælder en sand formidling af mening mellem mennesker.

Tiden er præget af et stort udbud af stærke budskaber, men det er ikke tilstrækkeligt at have noget på hjerte for at blive forstået. Man må også kende det udtryksmæssige instrument – dets styrke såvel som dets begrænsning – for at kunne formidle sit budskab på bedste måde.

Denne bog ønsker at bidrage til at udbrede en sådan aktiv interesse for sproglig formidling, idet dens tema er *beskrivelse og beskrivelsens psykologi*. Den kan dog kun have et stærkt begrænset sigte i forhold til dette omfattende tema. Det er mit håb, at læseren ikke vil lade bogens begrænsning være sin egen begrænsning, men selv søge nye perspektiver i sagen.

Jeg har forsøgt at forme bogen, så den kan være den aktive læser en hjælp i så henseende. Det har betydet, at den på intet punkt har fået lærebogens præg. Kan dens formuleringer blot virke afklarende – i tilslutning eller opposition – på læserens egne tanker, har denne bog fuldtud nået sin hensigt.

Indledning

Hvad er beskrivelsespsykologi?

Navnet *beskrivelsespsykologi* finder man som bekendt ikke blandt de etablerede psykologiske discipliner.

Det ville være glædeligt, om dette simpelthen skyldtes, at udforskningen af de problemer angående beskrivelse, en sådan disciplin må beskæftige sig med, i forvejen varetages tilfredsstillende på andre forskningsområder – lingvistiske såvel som psykologiske.

Således forholder det sig imidlertid ikke.

Trods en udbredt enighed om, at beskrivelser i enhver form har en gennemgribende betydning for snart sagt alle dele af vor tilværelse, trods videnskabsmænds aktive interesse for deres fags beskrivelsesproblematik gennem århundreder og trods ihærdige, men spredte, forsøg på direkte at studere de processer hos mennesket, der leder frem til udtrykte beskrivelser, ved vi dog i dag forbavsende lidt om selve *beskrivelsesprocessen*, dens genstande, forløb og resultater.

Studiet af beskrivelsesprocessen i alle dens faser er beskrivelsespsykologiens hovedtema.

Indledningsvis vil jeg her skitsere et udvalg af dette forskningsområdes enkeltproblemer med henblik på at demonstrere, hvor sporadisk og mangelfuld vor viden er på området, og også for at give læseren lyst til en aktiv indsats – et eget forskningsprojekt – på et område, hvor erfaringskilderne er udtømmelige, og hvor enhver interesseret har fri og lige adgang til at øse.

Ensidige studier af beskrivelsesprocessen

Forståeligt nok er mange forskere veget tilbage fra at studere beskrivelsesprocessen i dens fulde kompleksitet.

Beskrivelsen af selv det simpleste sagforhold forudsætter jo nemlig forløbet af en lang sekvens af delprocesser af såvel impressiv som ekspressiv art, og enhver af disse processer har sin særlige indflydelse på resultatet af beskrivelsen.

En udtømmende karakteristik af alle disse delprocesser må hente sit materiale fra en lang række specialvidenskaber, og dette bidrager stærkt

til at vanskeliggøre den enkelte forskers overblik over beskrivelsesprocessen som en helhed.

Visse detailprocesser i beskrivelsesforløbet har været studeret intensivt af generationer af filosoffer og psykologer under navne som sansning, perception, forestilling, tænkning etc., og en redegørelse for beskrivelsesprocessen bør derfor tappe disse erfaringsområder for viden om beskrivelse til sidste dråbe.

Men det er ikke gjort hermed. Man når ikke frem til en dækkende beskrivelsespsykologi blot ved at summere erfaringsbidder fra de nævnte og en række andre discipliner. Jeg skal anføre et par væsentlige grunde hertil: For det første afgrænses disse psykologiske underområder strengt taget ved tilfældige snit i ét sammenhængende forløb, og deres erfaringselementer har derfor kun psykologisk realitet og mening ved at ses indvævet i strukturer, hvis nøjere natur vi i de fleste tilfælde kun aner konturerne af med vor nuværende beskrivelsespsykologiske viden.

For det andet beroede kvaliteten af en sådan detailpræget erfaring om beskrivelsesprocessens faser i sin tilblivelse for en stor del netop på indsigt i beskrivelsesprocessens helhedsprægede natur. Eksempelvis må forskning angående perceptuelle processer forankres såvel i en uafhængig karakteristik af stimulussituationen (givet af forsøgslederen) som i forsøgspersonens udtrykte beskrivelsesresultater, verbale som ikke-verbale (Se Kap. II og fig. II, 1 s. 42).

Denne principielle vanskelighed må vi senere tage op til behandling. Her skal jeg omtale endnu nogle uhensigtsmæssige måder at angribe beskrivelsesproblematikken på.

*

Svarende til, at beskrivelse i daglig tale oftest blot betyder *resultat* af beskrivelse og endda tiest går snævert på verbale beskrivelsesresultater, har andre ensidige, men langvarige og ihærdige, angreb på beskrivelsesproblematikken været rettet mod studiet af selve *det sproglige udtryk*, således som det kan foreligge i konserverede beskrivelsesresultater, tidligere kun som skrevne og trykte tekster, nu også som akustiske registreringer på bånd, etc.

Skønt enige om strengt at holde sig til foreliggende tekster og dem alene har der blandt sprogforskere og psykologer af omtalte observans været divergerende opfattelser af, hvorledes tekster mest dækkende kunne karakteriseres.

Disse opfattelser kan i meget grove træk overskues ud fra den rolle, der tildeles sprogbrugeren. De tilnærmelser til studiet af tekster, der er

fjernest fra at have beskrivelsespsykologisk interesse, forekommer mig at være forsøgene på konsekvent at karakterisere teksten som et konglomerat af fysisk registrérbare elementer i varierende fordeling. Grunden til en sådan sprogvidenskabs ringe interesse for beskrivelsespsykologien er, at den fuldstændig negliger det forhold, at formålet med at skabe sproglige udtryk så godt som altid er at formidle *mening*.

De meget magre resultater af sådanne tilnærmelser til studiet af sprog var derfor at forvente.

Så vidt jeg ser, smugler alle andre opfattelser mere eller mindre forædelt sprogbrugeren ind i billedet. Det er blot sjældent, man gør sig dette klart. (Se dog Chomsky (1965, p. 3–4)).

Jeg tænker dog ikke på naturtro sprogbrugere som De og jeg. Vi ville lave alt for megen ravage på scenen. Nej, der er tale om *den idealiserede sprogbruger*: Den person, der bruger sit sprog efter reglerne, entydigt og konsekvent, ledet alene af sit intellekt, og uden at subjektive forhold som personlige ønsker, værdier og følelser får lov at interferere hermed.

Ved en sådan idealisering fjerner man sig dog samtidigt fra forefundne forhold, for nok fungerer vi således i ny og næ, men en meget stor del af vore beskrivelser må siges at være af en ganske anden art.

Det sagte skal naturligvis ikke forstås som et forsøg på at underkende værdien af de »rene« lingvistiske videnskabers resultater. For beskrivelsespsykologien vil deres betydning dog forblive den at danne modpol til dette forskningsområdes stærke betoning af empirisk forefundne forhold.

Svarende hertil har logikken, læren om den følgerigtige slutten, fungeret som modstykke til tænkningens psykologi og derved på samme måde bidraget til at afgrænse og præcisere denne disciplins problemområde.

Så vidt jeg skønner, har de normativt prægede videnskaber om menneskets sprog og tænkning (f.eks. lingvistik og logik) stærkt fremskyndet brugen af beskrivelsessystemer, hvor de subjektive træk, som sprogbrugere normalt forlener beskrivelsesresultater med, er stærkt reduceret eller endog helt fjernet. Dette har medført, at de såkaldt objektive videnskaber er nået langt i henseende til entydighed i kommunikation af beskrivelsesmæssige data.

En følge af bestræbelsen på at opnå objektive (subjekt-uafhængige) data i naturvidenskaberne har været, at man har måttet tilstræbe at simplificere observationsbetingelser og -metoder mest muligt.

Som objektiv videnskab i ovennævnte betydning må psykologien selv tilstræbe en sådan udvikling i retning af at kunne bortse fra subjektive indflydelser såvel fra den beskrivende som fra den modtagende part i den

faglige kommunikation. Ingen bør dog underkende vore forskningsgenstandes overordentlig sammensatte karakter, og store områder af den psykologiske forskning vil sikkert i meget lang tid frem have karakter af *tolkningsvidenskab* i den forstand, at netop den beskrivendes præg på beskrivelsesresultatet er en nødvendig betingelse og et udgangspunkt for denne forskning.

Dette illustreres måske klarest, hvis man som eksempel tager differentialpsykologisk testning. Testpsykologien baserer sig på beskrivelsesmæssige udtryk og ved en sammenligning af disse fra person til person i standardiserede situationer konstaterer psykologen, hvilke aspekter der er rent subjektive beskrivelsespræg. Disse præg tages som udtryk for personens mere varige personlighedsstrukturer.

At denne vigtige del af psykologien for tiden er i miskredit – også langt ind i faglige kredse – skyldes sikkert, at mange af dens specialister ikke har gjort sig dens erkendelsesmæssige status klart, men har handlet, som var den en strengt objektiv disciplin.

Dette tema skal senere behandles mere dybtgående i forbindelse med en drøftelse af psykologiske datas erkendelsesmæssige stilling i det hele taget (Kap. X).

Beskrivelsens genstand, forløb og resultat

Som tidligere berørt er sprogbriken i forbindelse med begrebet 'beskrivelse' ikke klar, så det har været nødvendigt at foretage visse præciseringer (Kap. I).

Jeg har i det følgende brug for at sondre mellem beskrivelse forstået som henholdsvis den *aktivitet* at beskrive og som et *resultat* af denne beskrivelsesaktivitet.

Dette fører i første omgang til en terminologisk tredeling, hvis første led må være beskrivelsens *genstand*, hvis andet led er beskrivelsens *forløb* og hvis tredje led er beskrivelsens *resultat*. Til afklaring af disse betegnelser og for at indføre visse andre præciserende navne vil jeg nu nærmere analysere disse tre led.

Udtrykket *beskrivelsens genstand* vil jeg anvende i en langt videre betydning end sædvanligt. Ethvert »noget«, som jeg kan forholde mig aktivt undersøgende til, vil jeg kalde genstand for beskrivelse, uanset hvad årsagen til denne undersøgende aktivitet måtte være, og uden at der i beskrivelsessituationen behøver at foreligge nogen observerbar omverdensgenstand og/eller noget materialiseret beskrivelsesresultat.

Genstande for beskrivelse kan altså være omverdensting i traditionel forstand, men kan f.eks. også være vore medmennesker, deres intentioner, handlinger og følelser, vore egne stemninger og følelser, vore forestillinger og tanker o.s.v.

Kort sagt: Alt, hvad vi mennesker bevidsthedsmæssigt kan søge at afklare, er – eller kan blive – genstande for vor beskrivelse.

Beskrivelsen forestået som *forløb* bliver hermed også meget mere omfattende end sædvanligt. Den kommer til som delforløb at omfatte, hvad traditionelt har været kaldt sensoriske processer, perceptuelle processer af diskriminativ og kategoriseringsmæssig art, forestillingsmæssige og tankemæssige processer – alle led i den impressive side af beskrivelsesprocessen, og verbaliseringsmæssige samt udtryksmotoriske processer på den tilsvarende ekspressive side. (Se fig. II, 1 s. 42).

Det ville måske have tjent bestræbelsen på at vinde indsigt i beskrivelsesprocessen anskuet som en helhed, hvis en række traditionelle opdelinger kunne have været undgået. Da jeg, som nævnt, ønsker i størst mulig udstrækning at udnytte den tidligere høstede erfaring, har det dog vist sig nødvendigt i vid udstrækning at benytte gængse navne på tidligere benævnte delforløb. Det er dog vigtigt at holde sig klart, at beskrivelsesprocessen for den beskrivende selv sjældent har karakter af en leddelt sekvens af velmarkerede delprocesser, der spiller sig af i tur og orden. Beskrivelsen foregår heller ikke på en i øvrigt »tom scene«, men synes tværtimod altid at være intimt forbundet med den beskrivendes motivationelle liv, med følelseslivet, stemninger, overvejelser o.s.v., o.s.v.

For at sikre en rimelig og praktisk afgrænsning af beskrivelsespsykologien i forhold til psykologien i det hele taget er det nødvendigt her at betone forskellen på at besidde en følelse og at beskrive den, at tænke et tankesæt og at give en beskrivende karakteristik af dette, at dvæle i en stemning og at analysere den o.s.v.

Vi berører her ikke alene et definatorisk spørgsmål, men også det beskrivelsespsykologiske problem, at selve beskrivelsesaktiviteten ofte ændrer arten af beskrivelsens genstand, og vi vil senere få lejlighed til at drøfte dette problem mere detaljeret (Kap. III).

Også, hvad angår beskrivelse opfattet som *resultat*, må der her fastlægges en sprogbrug, som adskiller sig en del fra den sædvanlige.

Beskrivelsens resultat kan således foruden naturligvis at referere til samtlige materialiserede udtryk af verbalt-sproglig art også være ikke-verbale udtryk.

Når resultatets oprindelige form og indhold søges konserveret ved i henholdsvis verbalt og ikke-verbalt formuleret tilstand at erindres, ved at

nedskrives, at udtales og optages på bånd o.s.v., vil jeg i det følgende tale om, at beskrivelsesresultatet er *registreret*.

Den betydningsudvidelse, der sikkert vil virke mest provokerende på mange læsere, består i, at der ikke nødvendigvis skal figurere et materialiseret udtryk, for at jeg vil benytte betegnelsen 'beskrivelsesresultat'.

Jeg må lægge forholdsvis ringe vægt på de udtryksmotoriske processer i beskrivelsespsykologisk sammenhæng, og derfor kan resultatet af en beskrivelse ligeså vel foreligge blot som en fuldt afklaret – eventuelt verbaliseret – tankesæt hos den beskrivende. Ved denne måde at afgrænse på kan det naturligvis ikke fastslås rent mekanisk og »udefra«, om eller hvornår der foreligger et beskrivelsesresultat for den beskrivende, og såvel afgørelsen heraf som en eventuel bestemmelse af beskrivelsesresultatets meningsmæssige indhold må bero på kommunikation med den beskrivende.

Dette kunne i første omgang synes uhensigtsmæssigt og måske endda tage sig ud som en hindring for nogensinde at gøre beskrivelsesforskningen til en objektiv videnskab, men nøjere beset, fører en række vægtige forhold til, at det er uomgængeligt at studere beskrivelsesprocessen baseret på sproglig formidling mellem mennesker. En nøjere redegørelse for disse forhold er et af formålene med denne bog.

Det definitive krav til et tankesæt, for at det i min sprogbrug skal kunne kaldes et beskrivelsesresultat, er da, at det har opnået en sådan *grad af klarhed*, at det umiddelbart vil kunne udtrykkes, om ellers dækkende udtryk er til rådighed for den beskrivende – eventuelt i verbalsproglig form.

Her skal der ikke argumenteres yderligere for de præciseringer, jeg har foreslået angående betegnelserne 'beskrivelsens genstand', 'forløb' og 'resultat'. De følgende kapitler skulle klart demonstrere det hensigtsmæssige heri.

Perceptionsprocessen som paradigma i beskrivelsesforskningen

Min interesse for beskrivelsesforskningen skyldes for en stor del de beskrivelsesproblemer, jeg er stødt på i perceptionspsykologiske eksperimenter. Dette vil sikkert præge min fremstilling i nogen grad bl.a. ved, at mine eksempler ofte vil være hentet fra dette fagområde. Jeg har dog et langt videre sigte med mine studier end blot dette at søge løsninger på perceptionspsykologiens problemer om beskrivelse og kommunikation.

For mig at se, har den eksperimentelle situation i undersøgelser over perceptionsprocessen imidlertid en række karakteristiske træk, som gør den velegnet som model for eksperimentel beskrivelsesforskning. Dette skøn beror ikke på, at jeg anser perceptuelle processer som særligt betydningsfulde i forhold til andre psykologiske processer.

Perceptionsparadigmets styrke i beskrivelsespsykologien skal derimod søges i følgende træk:

1) Det kan tjene som eksempel på et »normalt« beskrivelsesforløb.
2) Det er egnet til at danne basis for empiriske undersøgelser af beskrivelsesprocessen.

3) Det muliggør studiet af beskrivelsesprocessen i dens tilblivelse.

Hvad angår *det første af de nævnte træk*, viser det sig at være formålstjenligt under studiet af beskrivelser hele tiden i tankerne at have et »normalt« beskrivelsesforløb, med hvilket ethvert faktisk forløb kan sammenlignes med henblik på at påvise ligheder og forskelle. Paradoksalt udtrykt, beror hensigtsmæssigheden derpå, at der meget sjældent forekommer sådanne »normale« beskrivelsesforløb i det daglige.

Når jeg til eksempel sidder her og slås med min tankegang for at afklare den i en sådan grad, at den kan udtrykkes med et rimeligt håb om at blive forstået, så savnes jo i første omgang påvirkningssiden af forløbet. Dette til trods, vil jeg følge den tidligere fastlagte sprogbrug og sige, at jeg giver en beskrivende karakteristik (en beskrivelse) af mit tankesæt resulterende i et skriftligt udtryk.

Netop når talen angår normale beskrivelsesforløb, er der grund til straks at advare mod et forenklet billede af beskrivelsesforløbet. Selvom det i visse tilfælde i forbindelse med vor perception kunne tage sig ud, som om beskrivelse bestod af en ganske bestemt endimensional sekvens af delprocesser, hvor den ene i tur og orden afløser den anden, må man dog snart gøre sig klart, at med så forenklet en opfattelse, trænger man ikke dybt i problematikken om beskrivelse.

Jeg skal senere vende tilbage til en analyse af beskrivelsesprocessen i dens mange varianter og dér forsøge at belyse det meget komplicerede samspil af delprocesser, den består af, og hvor bl.a. antagelsen af tilbagegribende indflydelser fra de mulige sproglige udtryk på de tidligere faser i processen synes uomgængelig.

Hvad angår *det andet træk* ved den perceptuelle situation, beror dens egnethed til empiriske beskrivelsesundersøgelser kort udtrykt på, at beskrivelsesforløbet lader sig *gentage* med samme genstand for beskrivelsen.

Det vil i mange tilfælde være forholdsvis enkelt at sikre sig, at

påvirkningssituationen ikke ændrer sig mærkbart fra forsøg til forsøg. I streng forstand kan beskrivelsessituationen i sin helhed dog ikke gentages uændret bl.a. på grund af den erfaring, den beskrivende får i forsøget, og som vil medbetinge udfaldet af følgende forsøg.

Blandt mange andre er det en vigtig opgave for beskrivelsespsykologien at undersøge, hvordan en sådan erfaring giver sig til kende i alle beskrivelsens led.

Hvad endeligt angår *det tredje træk* af de ovenfor nævnte, gælder det, at på områder af vor tilværelse, hvor vi er godt hjemme, og hvor sproglige udtryksmidler så at sige står i kø for at være til vor rådighed, kan der ofte komme et præg af automatik over vore beskrivelser. Selve det forhold, at så komplicerede processer synes at kunne automatiseres uden derved at blive papegøjeagtige, er et interessant beskrivelsespsykologisk problem, som senere skal drøftes. I nærværende sammenhæng vil jeg blot pege på, at automatiserede beskrivelsesforløb *ikke* er velegnede som genstand for studier, hvis man ønsker at studere, hvordan de beskrivelsesmæssige udtryk bliver til, hvordan de »står sig« in statu nascendi o.s.v.

Her er beskrivelsen af ret ukendte forhold at foretrække. Ja, måske kan det endda være hensigtsmæssigt at konfrontere den beskrivende med fænomener, der for ham er aldeles ukendte og fremmedartede. Menneskelivet er så rigt og facetteret, også hvad angår mulige nye indtryk, at der selv for voksne kan findes adskillige sådanne fænomenområder. Tillige er der stor forskel på de enkelte sansedområder (syn, hørelse, smag etc.), hvad angår deres kategoriers grovhed og deres udtryksmæssige rigdom. Også dette forhold må dels udnyttes i beskrivelsesforskningen dels som et problem virke som en spore på dens udøvere.

Beskrivelsespsykologi og objektiv videnskab

I den skikkelse, jeg her anskuer beskrivelsespsykologiens problemområde, er der ikke plads for de traditionelle og ofte ganske misvisende fejder om beskrivelse, der har været udkæmpet mellem visse opfattelser og skoler i psykologien.

Dette skyldes, at nøjere beset vil enhver tilnærmelse til psykologiens *hele* forskningsområde møde de samme sæt af beskrivelsesproblemer, omend i forskellig orden.

Forskelle mellem faglige skoler, manifesteret i den enkelte forskers måde at angribe sin videnskabs problemer på, udspringer af forskellige *valg* af de kravsæt, der stilles til faglige data (registrerede beskrivelsesresultater).

Hvis man meget stærkt betoner et krav om subjektuafhængighed (objektivitet) og dermed entydighed i den faglige kommunikation, nødes man som tidligere nævnt til kun at anvende forenklede observationsmetoder (herunder såkaldt måling) og derfor at opsøge sådanne problemfelter af faget, der med rimelighed kan udforskes hermed. Lykkes det på denne måde strengt at opbygge enkeltområder af den psykologiske erfaringsverden, vil forskeren i så tilfælde møde sine største problemer, når han skal gå videre i bestræbelsen på at formulere en helhedsopfattelse af mennesket – en opfattelse, der også kan karakterisere menneskets søgen efter sammenhæng og mening i sin tilværelse, dets stræben efter mål af såvel åndelig som materiel karakter og så fremdeles.

Udtrykt modsætningsvis, møder den forsker, der i første omgang renoncerede på eksakthed i udtrykket til fordel for en mere indlevende og tolkende karakteristisk, til gengæld sine tungeste beskrivelsesproblemer, når (eller hvis) hans forskningsresultater skal gives en sådan form, at de entydigt kan kommunikere erfaring og viden til andre, som eventuelt har helt andre forudsætninger og holdninger, f.eks. kommende generationer af fagfæller.

Som sagt, må valget af forskningsobjekt og dermed også observationsmetoder og -situationer afhænge af de krav, der stilles til forskningsresultaternes formulering. Divergenserne mellem psykologiske skoler og forskere vil derfor på et mere overfladisk niveau give sig til kende som forskelle i valg af de faglige problemområder, de faktisk udsætter for videnskabelige angreb.

En mere dybtgående debat om rækkevidden af de forskellige psykologiske metoder og disse metoders indflydelse på forskningsresultaterne ville betyde langt mere for psykologiens udvikling end en fortsat gold strid mellem skoler.

Man møder alt for mange eksempler, forekommer det mig, på anvendelse af ganske inadækvate metoder i psykologien, og disse uheldige eksempler synes at fordele sig ligeligt blandt forskere uanset deres skolemæssige tilhørsforhold. I beskrivelsesforskningen finder man således såvel forkert anbragte og ensidigt anvendte oplevelsesbeskrivende (»fænomenologiske«) metoder som ueffektive fysikalistisk prægede, adfærdsregistrerende metoder anvendt langt uden for deres naturlige gebet.

En blot nogenlunde dækkende karakteristisk af beskrivelsesprocessen i alle dens aspekter kræver som vist samvirke af en lang række videnskabers beskrivelsesmetoder og terminologi. Det vil dog være klart, at denne karakteristisk ikke kan sammenstykkedes af disse hjælpevidenskabers data alene. Den beskrivende persons egne analyser er et nødvendigt led i

sammenhængen. Disse analyser har man traditionelt anset for at være fundamentalt forskellige fra andre beskrivelser, og man har af den grund givet dem en særlig benævnelse f.eks. introspektive analyser, fænomenologiske beskrivelser o.lign.

Jeg skal ikke gå nøjere ind på de talrige og efter min opfattelse mislykkede forsøg på at afgrænse denne bestemte kategori af beskrivelser. Dette problem vil senere i fremstillingen blive taget op til overvejelse. Her skal jeg blot pege på, at enhver beskrivelse i »naturtilstanden«, d.v.s. før fagenes bestræbelser på at opbygge konsekvente og entydige udtrykssystemer gjorde sig gældende, er »fænomenologisk« i den noget trivielle forstand, at den er den beskrivendes sproglige redegørelse for karakteren af de fænomener, han forholder sig aktivt undersøgende til.

Dette gælder, hvadenten beskrivelsens genstand er min tandpine eller min stol, for nu at benytte et par klassiske eksempler. Der vil dog erfaringsmæssigt være store forskelle på, hvor vanskeligt det er at opbygge sådanne entydige og konsekvente udtrykssystemer, f.eks. vil dette ofte være betydeligt mere krævende, når beskrivelserne angår såkaldte private fænomener (tandpinen), end når de angår såkaldte offentlige fænomener (stolen). Dette beror på vanskeligheden med at gennemføre den systematiske, sproglige kommunikation, der skal fastlægge en intersubjektiv identifikation for vedkommende beskrivelsesgenstand, når denne er et privat fænomen.

Jeg mener dog, det er uberettiget at anse denne forskel for at være af principiel art, og ser ingen basis for af den grund at sondre skarpt mellem to typer af beskrivelse. I intet tilfælde kan andre individer nemlig få direkte adgang til *mine* fænomener, eller jeg til deres. og det er disse fænomener, der som genstand i mine beskrivelsesprocesser meddeterminerer mine beskrivelsesresultater.

Det er denne kendsgerning, Jørgensen (1946) har udtrykt bl.a. på følgende måde:

»At undersøge fænomener qua fremtrædelsesformer for bevidsthedslivet er en af psykologiens opgaver, sideordnet med undersøgelser af bevidsthedslivets andre fremtrædelsesformer, men uden prioritet i forhold til disse sidste undersøgelser. Hvis man derimod ved »fænomenologi« vil forstå analyse og beskrivelse af fænomenerne, uanset hvad de repræsenterer, så er fænomenologiske undersøgelser primære i forhold til enhver anden videnskab« (p. 681).

Når dette skitserede træk ved vore beskrivelser fremtræder mindre klart i en række eksakte fag, skyldes det naturligvis, at disse forlængst har fjernet sig langt fra denne naturtilstand bl.a. ved at basere fagenes

beskrivelser på så elementære observationer, at der ikke er levnet plads for individuel indflydelse, og dermed er *den enkeltes* »analyse og beskrivelse af fænomenerne« blevet fagene uvedkommende.

Meget få – om overhovedet nogen – af psykologiens områder er nået så langt som de eksakte naturfag i henseende til konstruktionen af sammenhængende systemer af beskrivelsesresultater, der uhindret lader sig videreføre, videreudvikle og entydigt kommunikere fra forskergeneration til forskergeneration. Dette betyder, at ønsker man overhovedet at udforske en række af psykologiens uomtvisteligt mest betydningsfulde områder, må man beskedent erkende, at det forskningsarbejde, der kan gøres, vil have karakter af pionérarbejde og antagelig vil bevare dette præg langt ind i fremtiden. En ensidig anvendelse af observationsmetoder hentet fra eksakte fag vil ikke gavne psykologien i dens nuværende udviklingsfase. Tvært imod har det vist sig, at en sådan pseudoeksakthed ofte kan være til stor skade ved at tilsløre de egentlige problemer af beskrivelsesmæssig art.

Denne karakteristik gælder også i udpræget grad beskrivelsesforskningen, der trods sin fundamentale betydning for al videnskab endnu befinder sig på et uudviklet trin.

Hovedmidlet i andre forskningsgrenes bestræbelser på at rense forskningsresultaterne for subjektafhængige træk har igennem århundreder været en systematisk *kontrol* af beskrivelsesmæssige data.

I avancerede videnskabsgrene er den systematiske anvendelse af metodiske kontrolforanstaltninger så kompliceret en foreteelse, at det ville kræve såvel mere plads som en dybere indsigt, end jeg er i besiddelse af, at redegøre herfor. Beskrivelsespsykologien har imidlertid sine egne kontrolproblemer, og dem vil jeg forsøge at belyse mere indgående senere i denne bog. Når jeg berører sagen allerede her indledningsvis, skyldes det, at jeg gerne straks vil minde om, at psykologien ofte er nødsaget til at forske i så sammensatte og slet definerede observationssituationer, at disse situationer ikke lader sig gentage i streng forstand.

Dette skyldes naturligvis ikke de psykologiske forskeres mangel på ihærdighed, men dels, at situationerne ifølge deres natur kan være så kompliceret, at end ikke mobiliseringen af alle tænkelige hjælpevidenskaber og deres registreringsmetoder ville kunne føre til en dækkende karakteristik og dermed til muligheden for en veldefineret gentagelse, og dels, at mange observationssituationer er principielt ugentagelige, fordi forsøgspersonerne som tidligere nævnt præges af selve observationssituationen på en hidtil ukendt måde.

Visse vigtige og gængse kontrolforanstaltninger, der bygger på den

forudsætning, at den eksperimentelle situation i streng forstand kan gentages, er derved udelukket fra at komme i anvendelse i beskrivelsespsykologien, men dette betyder lykkeligvis ikke, at enhver form for kontrol er forhindret. Tilbage vil være en række mulige kontrolforanstaltninger i selve den eksperimentelle situation.

Kvaliteten af de forskningsmæssige resultater i form af forsøgspersonens beskrivelser må siges at være afhængig af styrken af den kontrol af meningsformidlingen, der har kunnet gennemføres i sådanne enestående situationer. Herom har jeg mere på hjerte, og temaet vil derfor blive taget op senere.

Her vil jeg blot, i kort udtryk, fremhæve, at omtalte kontrolforanstaltninger bygger på det princip, at *de individuelle beskrivelsesforløb* (forsøgspersonens og forsøgslederens) *indlejres i en mere eller mindre systematisk gennemført kommunikativ proces* (herom nærmere i Kap. VIII).

Beskrivelse og kommunikation

Jeg føres hermed hen til en kort omtale af forholdet mellem beskrivelse og kommunikation, således som dette forhold tegner sig i min version af beskrivelsespsykologien.

Beskrivelse og sproglig kommunikation er for mig overordentligt nært sammenknyttede processer.

Dette beror på det ovenfor berørte vedrørende kontrol af meningsformidling, på det banale forhold, at vi jo lærer vort sprog i formidlingsprocesser i en social sammenhæng, men først og fremmest på det langt mere basale, at beskrivelsesmæssige kategorisystemer synes at være en *nødvendig betingelse for vor psykologiske eksistens*.

Jeg tænker her både på sådanne systemers betydning for forløbet af normale erkendemæssige processer (perception, forestillingsvirksomhed, tænkning etc.) og på den mulighed for orden og struktur i et individs verden, de medbetinges.

Det har længe været kendt, at varige, ustrukturérbare sansemæssige påvirkninger har en opløsende virkning ikke alene på de kognitive processer i snæver forstand, men også på dybere personlighedsmæssige strukturer og processer. Tilsvarende kan man formode, at mangelen på adækvate sproglige kategorisystemer eller svære forstyrrelser af disse kan få en fatal virkning på personlighedens enhed.

Vor sikre viden herom er ifølge sagens natur stærkt begrænset, bl.a. fordi der naturligvis ikke har kunnet udføres konsekvente deprivationseksperimenter på dette felt.

Beklageligvis udfører naturen og inhumane samfundsforhold dog sine »eksperimenter« med mennesket, og samlet overskuet tyder megen empiri på, at ikke alene indlæringen af kategorisystemerne, men også deres uhindrede vækst og funktion er betinget af et stadigt sprogligt samkvem med medmennesker.

En *for* stærk betoning af det sociale milieus betydning for sprogindlæringen og af det sproglige udtrykssystemets gennemgribende indflydelse på et menneskes hele tankeliv og personlighed fører på den anden side til vanskeligheder med at forstå sproglige nyskabelser både i deres kreative oprindelse, og når de senere skal videregives i den sproglige socialiseringsproces. En grundig diskussion og nærmere undersøgelse af disse problemer må selvsagt være et vigtigt anliggende for beskrivelsespsykologien og vil blive påbegyndt i det følgende.

Beskrivelsesprocessens psykologiske dynamik

Til slut blandt disse indledende bemærkninger skal jeg kort omtale det vigtige problem om, hvad der er beskrivelsesprocessens psykologiske drivkræfter.

Vor dagligdags verden har ofte et ganske vagt og uartikuleret præg og grænser endda til tider mod at være ubevidst. Dette svarer til, at vi i dagligdagen ofte er beskæftigede med tilvante og automatiserede aktiviteter, hvis styring ikke stiller store krav til de kognitive processer om præcision og klarhed. I sådanne situationer vil vi karakteristisk nok ikke bemærke, at vi faktisk *ser os for*, når vi eksempelvis skal over gaden, eller når vi med cyklen slår et slag til venstre for at undgå kantstenen til højre.

Vi vil også vanskeligt bagefter kunne beskrive de *overvejelser*, vi gjorde, før vi gik over gaden. Heller ikke *beslutningerne*, vi traf, før vi handlede, vil vi bagefter kunne redegøre for på anden måde end i formen: Jeg må jo have set mig for, overvejet og besluttet, for her er jeg – intakt – på den anden side af gaden.

Krav om klarhed og præcision opstår, når det mere eller mindre automatiserede handleforløb pludseligt brydes. Dette kan ske på mange måder og af mange årsager, som senere skal drøftes. Foreløbigt sagt, skyldes det ofte, at en målrettet handling blokeres af en eller anden form for hindring, og for at individet skal kunne omgå eller bryde barrieren og fortsætte sin målrettede handling, må de kognitive processer spille sig af på »højere niveauer« end før (jævnfør kap. VII, s. 178 ff.)

Den form for præcisering og afklaring, handlingslivet påtvinger de kognitive processer i sådanne såkaldte frustrationssituationer, er efter al

sandsynlighed nært beslægtet med den, der i beskrivelsesprocessen fører frem mod det udtryk, der er parat til at blive materialiseret f.eks. i et verbalt-sprogligt udtryk.

Hermed er dog ikke givet en fuldstændig redegørelse for beskrivelsens dynamik. Tilbage står mange interessante, men komplicerede problemer, jeg i anden sammenhæng skal behandle mere detaljeret.

*

Det kaleidoskopiske indtryk, der sikkert har præget sig hos læseren i løbet af denne indledning om beskrivelsespsykologiens problemer, svarer godt til dette forskningsområdes nuværende tilstand, og jeg har ikke søgt at markere nogen skarpere struktur på feltet, end der er faglig dækning for.

Valget af temaer, der skal behandles i de kommende kapitler (jævnfør indholdsfortegnelsen), har af samme grund ikke kunnet ske på basis af nogen streng systematik, men er simpelthen sket, fordi jeg har fundet dem af central betydning, og de bringes i den orden og sammenhæng, der forekommer mig at være mest organisk.

Det er naturligvis mit håb, at læseren vil have samme opfattelse, men først og fremmest håber jeg, at man vil betragte mine overvejelser og undersøgelser blot som en anledning og en inspiration til selv at forske videre i vort fælles projekt: **DET BESKRIVENDE MENNESKE.**

Kapitel I

Beskrivelse – nøjere betragtet

En nøje afgrænsning af den aktivitet *at beskrive* i forhold til andre psykologiske aktiviteter af enten sproglig eller ikke-sproglig art viser sig at være en vanskelig sag.

Problemerne hermed angår både sondringen mellem sproglige og ikke-sproglige aktiviteter og blandt de sproglige afgrænsningen af den specielle mængde, der kan kaldes beskrivelsesaktiviteter.

Det er ikke muligt at løse disse definitionsproblemer på streng vis, for den kategorisering, som skarpe definitioner skulle bygge på, lader sig ikke selv foretage absolut. Dette skyldes først og fremmest, at vi har at gøre med fænomenområder, der ubrudt går over i hinanden.

Dette fritager dog ikke fra en forpligtelse til at præcisere, hvad man taler om og tænker på med ordet 'beskrivelse'. Præciseringen må dog få karakter blot af en gradvis tilnærmelse.

Hovedtrækkene af en sådan skal gives i dette kapitel.

Tankestrømmen og beskrivelsen

I en afslappet stund kan man gøre den lærerige erfaring at give sig sine tanker i vold, lade tankestrømmen forme sig uden tvang fra bestemte tankemæssige opgaver og blot med så megen koncentration, at iagttagelser kan gøres. Det ubundne forløb vil af og til blive afbrudt af kortere eller længere passager, hvor tankestrømmen af en eller anden grund får en bestemt retning og samtidig afklares i sin form. Man kommer f.eks. i tankerne til at strejfe en bestemt person, man skulle have haft talt med, og det bliver nu en opgave at erindre sig hans telefonnummer, eller det kan være en ydre forstyrrelse, der midlertidig stiller krav om løsning af småproblemer; men få øjeblikke efter er man igen tilbage i det frie tankeforløb.

Denne situation er jo yderst banal, og dog er den en af de allervigtigste kilder til vor viden om de basale processer i beskrivelsesforløbet. Jeg vil derfor i det følgende ofte referere til iagttagelser, enhver kan gøre i denne situation.

Lad os begynde med kort at opregne nogle vigtige iagttagelser, som

har betydning for en afgrænsning først af sproglige aktiviteter i det hele taget og dernæst af beskrivelse:

a) Enhver del af vor tankeverden synes at være eller kunne blive forbundet bevidsthedsmæssigt med enhver anden del af denne verden. Beskæftiger jeg mig således med en bestemt del af et tankemæssigt materiale, vil et dermed forbundet materiale umiddelbart gøre sig gældende i tankestrømmen.¹

En stor part af vort tankemæssige materiale synes at være forbundet på en mere *stabil* måde, så der danner sig kortere eller længere, faste sekvenser i tankestrømmen.

b) Det tankemæssige materiale varierer fra del til del og i tidens løb med hensyn til klarhed i fremtræden og struktur. Yderpunkterne i denne variation er til den ene side sådanne bevidsthedsmæssige situationer, hvor der næppe kan siges at foreligge et struktureret materiale for mig, men snarere blot råder en slags ureflekteret »forholden sig til« eller »indstilling mod« et »noget« af tankemæssig art. Det andet yderpunkt er markeret af situationer, hvor der foreligger et så klart struktureret tankeindhold, at det umiddelbart lader sig udtrykke, om udtryksmidler da er til rådighed.

Klarheden af det tankemæssige materiale synes bl.a. at afhænge af, hvorvidt dette skal indgå i personens løsning af problemer, og hvor engageret denne er i disse problemløsningsforsøg.

c) Det tankemæssige materiale er snart ikklædt en verbalt sproglig (eller anden direkte kommunikerbar) form, snart er det ikke præget i en sådan form. I første tilfælde er dette ofte forbundet med en høj grad af oplevet klarhed. En markant klarhed er dog ikke betinget af sproglige udtryk men kan også forekomme i tilfælde, hvor der ikke er nogen mulighed tilstede for at give verbalt sprogligt udtryk.

*

Før vi tager fat på at analysere disse iagttagelser nærmere med henblik på en nøjere bestemmelse af den aktivitet, det er at beskrive, er der to bemærkninger, der må gøres:

Først vil jeg bede læseren bemærke den tendens, der i vort sprog er til at »tingsliggøre« forhold, som ligger klart uden for tingsverdenen. Talen om f.eks. tankestrøm og tankemateriale illustrerer denne tendens, der i visse tilfælde kan være ganske vildledende. Dernæst må det præciseres, at

1: Denne iagttagelse er ligeså gammel som psykologien selv. Dens betydning for sprogpsykologien er bl.a. fremhævet af Vygotsky (1974, II, p. 403).

mine formuleringer her er rent deskriptive og ikke sigter mod at forklare træk ved vort bevidsthedsliv.

*

Den iagttagelse, at vort bevidsthedsliv bortset fra ekstreme tilfælde er præget af sammenhæng, er – hvor banal den end kan tage sig ud – grundlaget for en forståelse af, hvori menneskets sproglige aktiviteter består. Sprogets psykologiske basis er nemlig den grundejendommelighed, at vort bevidsthedsliv har en henvisende, en repræsenterende karakter: Samtidig med eller umiddelbart efter, at vi beskæftiger os tankemæssigt med et bestemt delindhold af vor bevidsthed, føres tanken »som af sig selv« hen mod et andet delindhold.

Selvom det er vanskeligt at formulere på dækkende vis, er det vigtigt at betone dette almene træk for at markere en opfattelse i opposition til mange forskere, der i tidens løb har søgt at udelukke et område af stærkt subjektive og/eller meget ustabile tankemæssige henvisninger fra sprogets verden. Samtidig har man villet fremhæve de processer, som ligger bag »ægte« sproglige henvisningsrelationer, som noget ganske særligt. Visse har endda villet forbeholde betegnelsen sproglig aktivitet til de processer, på basis af hvilke såkaldte *symboler* på systematisk og fikseret vis repræsenterer dele af den ikke-sproglige virkelighed med henblik på sproglig kommunikation. I litteraturen kan man finde en stor mangfoldighed af overvejelser om den såkaldte symbolfunktion, der tænkes at være ansvarlig for menneskets mulighed for at skabe faste forbindelser mellem sproglige elementer og ikke-sproglige.

Jeg tror ikke, det er muligt, endsige hensigtsmæssigt, at foretage en sådan skarp afgrænsning af et særrområde af henvisningsrelationer inden for tankelivet.

En klar afgrænsning hindres bl.a. af den førberørte kendsgerning, at bevidsthedslivet er præget af sammenhæng. Såvel m.h.t. stabilitet af tankemæssige bånd, som hvad angår graden af henvisningernes privat-præg, finder vi i konkrete tilfælde eksempler strækkende sig fra henvisninger med klar sproglig funktion til henvisninger af en så flygtig og privat karakter, at de af vedkommende person opleves som tilfældige og måske endda som ganske bizarre.

At jeg ikke finder omtalte afgræsningsbestræbelser hensigtsmæssige skyldes, at jeg anser »det private sprog« for at være meget vigtigt for vor forståelse også af sproget i dets verbale og kommunikative form.

Selvom det måske kunne se sådan ud at dømme efter de formuleringer, der har været budt på i det foregående, er en opfattelse af bevidsthedsliv

vet som en tankemæssig manipulation af skarpt afgrænsede og uforanderlige elementer fjernt fra psykologiske realiteter. Det kan enhver forvise sig om på kort tid, hvis sagen ikke allerede forekommer afgjort. Man kan ganske vist nærme sig en sådan funktionsmåde i visse situationer, hvor der finder en halvautomatisk og glat, verbal kommunikation sted mellem parter, der behersker samtalens tema ganske rutineret.

I alle andre situationer vil opfattelsen være misvisende.

At konstatere dette er dog betydeligt mindre krævende end den opgave at give en dækkende karakteristik til erstatning for en elementaristisk opfattelse. Mange filosoffer og psykologer har i tidens løb viet deres kræfter til denne opgave, og det må være en vigtig opgave for denne bog at redegøre for disse bestræbelser og tillige om muligt at bidrage konstruktivt hertil.

Her, hvor sagen gælder afgrænsningen af det at beskrive, vil det indledningsvis være tilstrækkeligt at fremhæve de tilfælde, hvor vi f.eks. i en indgående samtale eller under formulering af et vigtigt skriftligt materiale kan være i den vanskelighed, at det, vi ønsker at udtrykke, står uklart for os samtidig med, at der heller ikke byder sig acceptable udtryk til. Vi må i så tilfælde for os selv ligesom have redet det mønster af henvisninger ud, som dette »noget« er indvævet i, *før* vi har nogen mulighed for tankemæssigt at aktivere udtryksforslag. Undertiden sker dette som bekendt ved tentativt at formulere sig om hele sagen eller måske blot om de aspekter heraf, der er afklarede, og undertiden må man have afklaringsforløbet afsluttet helt, før der gøres forsøg på at nå et udtryk.

Måden, hvorpå sådanne afklaringsforløb foregår, er meget nødtørftigt studeret indtil nu, og vi ved vel strengt taget blot, at en mangfoldighed af faktorer er med til at bestemme dette forløb, uden at det er lykkedes nogen at redegøre systematisk herfor.

Det vigtige i nærværende sammenhæng er den iagttagelse, at det er en nødvendig betingelse for at give et tankemæssigt materiale et sprogligt udtryk, at det til en vis grad *er afklaret*. Det er måske ikke overflødigt at bemærke, at afklaring af tankeindholdet dog ikke er en tilstrækkelig betingelse for, at udtryk kan gives. Dette vil vi bl.a. vende tilbage til i forbindelse med diskussionen af grundprincippet om de naturlige sprogs såkaldte universalisme (se s. 230 ff.)

Her i denne bog skal betegnelsen *at beskrive* altså omfatte alle de aktiviteter, der er nødvendige for at udtryk kan gives, lige fra de kort berørte afklaringsforløb over den beskrivendes valg af udtryk (verbale såvel som ikke-verbale, kommunikérbare såvel som rent private) til selve

udtryksmotorikken og fremstillingen af det registrerede beskrivelsesresultat.

Jeg må anse kendskabet til *afklaringsforløbet* for så afgørende for vor forståelse af såvel sproglig aktivitet i bred forstand som for beskrivelsesprocessen og dens øvrige faser, at jeg også vil kalde dette delforløb en beskrivelse, blot der for den beskrivende kommer til at foreligge så *klart* et tankeindhold, at det umiddelbart vil kunne lade sig udtrykke, forudsat adækvate udtryksmidler er til rådighed.

Den klarhed i tankegangen, der altså er en nødvendig, men ikke altid tilstrækkelig, betingelse for, at et beskrivelsesresultat kan udtrykkes, bliver, som det ses, af afgørende betydning for beskrivelsens psykologi såvel i formel –(definitorisk) henseende, som hvad angår forståelsen af forefundne beskrivelsesprocesser. Der må derfor i det følgende gøres en kraftig indsats for at karakterisere denne kvalitet ved et tankeindhold, for at søge oplyst, hvad denne oplevede klarhed afhænger af, og for at undersøge, om der kan formuleres en række præcise kriterier på, at klarhed foreligger for den beskrivende.

Her skal jeg nøjes med at pege på nogle vanskeligheder, som møder den, der ønsker at benytte et sådant klarhedsbegreb. Den mest åbenbare vanskelighed er nok, at man let forledes til at tænke cirkulært om klarhed, hvis man søger at fastlægge denne tilstand ved ensidige kriterier. Hvis man eksempelvis ensidigt vil benytte det kriterium, at personen faktisk *udtrykker* sig beskrivende, til en afgørelse af, om og hvornår der for ham foreligger klarhed, vil man ikke samtidigt kunne referere til klarhed som en *forudsætning* for, at personen kan udtrykke sig. Personens egen rapport om oplevet klarhed er naturligvis – ensidigt anvendt – ligeså ufyldstgørende, bl.a. fordi den senere kan vise sig at være illusorisk.

Kort udtrykt, kan klarheden kun fastlægges i en kommunikationssituation, hvor dens tilstedeværelse kan udsættes for kontrol i de beskrivelsesmæssige delprocesser, vi kalder subjektiv og intersubjektiv identifikation, og som senere skal analyseres nærmere (Kap. VIII).

En anden vanskelighed består i, at der i mine formuleringer kan ses en tendens til at ophæve den tidligere indførte sondring mellem en beskrivelses genstand og dens resultat. At dette ikke er hensigten, må stærkt fremhæves.

I en række tilfælde lader denne sondring sig ganske vist ikke iagttage, som situationen tager sig ud fra den beskrivendes side. Dette kan være tilfældet, hvor processerne forløber helt eller delvis automatiseret, men en automatiseret beskrivelsesproces er jo netop karakteriseret ved, at der intet afklaringsforløb finder sted – eller, anderledes sagt, at der ingen

identifikationsproblemer er tilstede. Det tankemæssige materiale, der »melder sig« for den beskrivende, har straks udtrykkets form, og tilbage af beskrivelsesprocessen er blot en vis udtryksmotorik, hvis der da foreligger krav om udtryk i pågældende situation.

Den mest afgørende grund til så stærkt at fremhæve afklaringsforløbet i beskrivelsesprocessen, også selvom det må erkendes, at den ofte spiller en ringe rolle i vor dagligdags sproglige aktivitet og samkvem, er, at der netop i dette forløb gør sig den række indflydelser gældende, som det er beskrivelsespsykologiens vigtigste opgave at studere. Et eksempel på en sådan indflydelse har man i den gennemgribende betydning, udtryksmidlet har også for beskrivelsesprocessens tidlige faser.

Min betoning af klarhed kunne eventuelt misforstås og tages som tegn på, at jeg kun regner sådanne beskrivelser for ægte, som finder sted i, hvad man kunne kalde en analyserende bevidsthedstilstand. Det ville dog efter min opfattelse være særdeles uhensigtsmæssigt med en sådan afgrænsning af beskrivelsesaktiviteten, og den er da heller ikke følgen hverken af min tankegang eller sprogbrug.

Afklaringsforløb er nødvendige i enhver sproglig aktivitet, bortset fra de mest automatiserede, hvadenten denne aktivitet foregår i den ene eller den anden bevidsthedstilstand og har det ene eller andet kommunikative formål. Den er derfor ikke en for beskrivelsesforløb særegen proces, blot er den af særlig stor betydning for beskrivelse.

Man har nok tidligere i den vestlige kultur lagt for megen – og næsten ensidig – vægt på beskrivelsen, som den forekommer i den sindstilstand, Høffding (1910) karakteriserer som styret af den klare tanke. Denne ensidighed bør brydes og er også ifærd med at blive brudt. Mange forskere ser dog ikke ensidigheden blot begrundet i udbredte intellektualistiske holdninger, men i det helt principielle forhold, at selve de gennem årtusinder udviklede sproglige udtrykssystemers former og strukturer »binder« os til ikke alene bestemte måder at udtrykke vor tankegang på, men også til bestemte måder at *erkende* på.

Denne problematik vil senere blive behandlet indgående (kap. VI s. 149 ff.).

Sproglig aktivitet og beskrivelse

Med fare for, at jeg her kommer til at skære en hæl og klippe en tå, må *beskrivelse* nu mere præcist placeres i den større sammenhæng, der udgøres af sproglig aktivitet i det hele taget. (Se også fig. VIII, 2).

Som antydet, finder jeg det fra et psykologisk standpunkt mest

hensigtsmæssigt at anskue *sproglig aktivitet* meget bredt som alle de psykologiske processer, der bygger på den grund-egendommelighed ved vort bevidsthedsliv, at det er repræsenterende: Enhver bevidsthedsmæssig enkeltdel viser hen til – eller kan bringes til at vise hen til – enhver anden del.

Hvis en sådan enkeltdel (A) for et individ med stor sandsynlighed fører tanken hen på en anden enkeltdel (B), kan A for individet siges at repræsentere B, eller B kan siges at være A's mening (eller »repræsentative mening«, Jørgensen (1946, p. 459)) for vedkommende individ.

Ofte vil det da også forholde sig således, at B med ligeså stor sikkerhed leder tanken hen på (repræsenterer) A for individet, og kun i de egentlige udtrykssystemer (de verbale sprog og andre sådanne systemer) er der den manglende symmetri mellem A og B, der berettiger til at fremhæve og benævne A som B,s symbol eller lignende.

Flygtige repræsentationer, der blot momentant sammenknytter dele af tankestrømmen falder hermed klart udenfor området *sproglig aktivitet*, således som jeg anskuer sagen, men det er som nævnt ikke muligt i kontinuet fra de allermest flygtige til de allermest indarbejdede repræsenterende relationer at lægge et absolut snit til afgrænsning af sproglig (varig) repræsentation overfor ikke-sproglig tankeaktivitet.

Et individs hele nuværende samling af varige repræsentationer kan siges at være vedkommendes sprog i denne den mest omfattende betydning af dette begreb. Kun en meget begrænset del af dette (private) sprog aktiveres imidlertid nogensinde i et sprogligt samkvem med medmennesker, og den resterende del har derfor ofte været betragtet som sprogpsykologien uvedkommende.

Efter min opfattelse begår man derved en fejl svarende til, om man i synsforskningen kun interesserede sig for det såkaldt centrale syn.

Frem af den komplicerede baggrund af relativt uklare tankemæssige sammenhænge hæver sig for den sprogligt aktive de henvisninger, der er egnede til yderligere undersøgelse og afklaring. I tilfælde, hvor den sproglige aktivitet skal føre til kommunikérbare udtryk i samtale og skrift, må en maksimal prøvelse og afklaring finde sted på samme vis, som når vi aktivt undersøgende fikserer et »noget« i vort synsfelt for at konstatere dets identitet og placering så nøje som muligt.

Sproglig aktivitet kan dog finde sted på mangfoldige klarhedsniveauer afhængigt af den funktion, denne aktivitet skal opfylde i tjeneste hos individets øjeblikkelige stræben og handlen.

Beskrivelse adskiller sig da fra øvrig sproglig aktivitet først og fremmest derved, at den har den klareste mulige erkendelse af den intenderede

genstand som sit mål, og derfor bliver afklaringsfasen (identifikationen) i beskrivelsesprocessen af en særlig betydning.

Det er næppe muligt og heller ikke nødvendigt på dette sted at nå nærmere mod en karakteristik af beskrivelse.

I næste kapitel skal beskrivelsesprocessen i dens hele forløb skildres nøjere. Dette vil antagelig føre til en klarere bestemmelse af beskrivelsesaktiviteten, end hidtil er sket.

Kapitel II

Beskrivelsesprocessen

Forløb – struktur – dynamik

Det er ofte med god grund blevet fremhævet, at vor sproglige aktivitet for en stor dels vedkommende i dagligdagen foregår ganske glat – næsten automatisk. Dette svarer, som nævnt, til, at vi i dagligdagen netop er beskæftigede i handlingsmæssige situationer, der til den mindste detalje er os bekendte. Vi bygger så at sige vor aktuelle målrettede handling på det erindrede lager af resultater fra tidligere identifikationsprocesser.

I så tilfælde oplever vi emnerne »givet i og med de oplevede ord og sætninger« siger From (1953, p. 64) meget rammende, og han fortsætter: – »de kan fremtræde ret umiddelbart, så vi ligesom har med selve sagen at gøre i dens sproglige fremtrædelsesform, uden at der i oplevelsen normalt er givet nogen egentlig dobbelthed, et sprogligt emne og det emne, der henvises til«.

Som det gælder for sprog i det hele taget, gælder det også i beskrivelsesaktiviteten: Beskrivelsens genstand smelter sammen med beskrivelsens resultat, og der bliver intet tilbage af en oplevet »dobbeltthed«.

Ønsker man imidlertid at blottlægge beskrivelsesprocessen mest muligt med henblik på en nøje redegørelse for de direkte oplevede aspekter heraf, er det nødvendigt at søge at »brede processen ud« rent tidsmæssigt, så dens faser lettere lader sig karakterisere. Til dette formål må man fremfor de tilvante opsøge sådanne beskrivelsesmæssige situationer, hvor den beskrivende møder ukendte genstande for sin beskrivelse og måske endda tillige stilles overfor en mere eller mindre udtalt mangel på karakteriserende udtryk. En sådan bestræbelse på at brede de undersøgte processer ud er tidligere anvendt med held i studiet af tænkningens og problemløsningens psykologi.

I dette kapitel skal nu først tales bredt om beskrivelsesprocessens *forløb*, således som dette tager sig ud fra den beskrivendes hold.

Dernæst skal der redegøres for de *iagttagelige faser* i dette forløb og for de vekselvirkninger, der kan påvises disse faser imellem med henblik på opstillingen af et foreløbigt skema, der vil kunne ændres, udbygges og suppleres i lyset af den videre fremstilling.

Endelig skal tilsidst i kapitlet beskrivelsens *dynamik* diskuteres og en oversigt gives over de mange forskellige formål, beskrivelser kan have for os.

Beskrivelsesprocessens forløb

Når man betænker de betydelige resultater, der er opnået inden for problemløsningens psykologi ved eksperimenter, der ganske enkelt lod forsøgspersonen gå aktivt igang med løsningen af dertil egnede problemer, samtidig med at vedkommende havde den opgave in mente at observere de i problemløsningen involverede processer, kan man undres over, hvor lidt denne angrebsmetode har været anvendt i beskrivelsesforskningen. Megen forskning er her tilbage at udføre.

Som tilfældet er med problemløsning, kan den beskrivende ganske vist kun observere de sider af og led i processen, der for ham har bevidsthedskorrelater i den øjeblikkelige situation, men det er efter min mening også først og fremmest disse aspekter, vi ved altfor lidt om. Dermed hindres for det første en systematisk registrering af beskrivelsens neurofysiologiske faktorer og følgelig også for det andet konstruktionen af teoretiske modeller, der er eksperimentelt prøvbare under beskrivelsesaktiviteten.

Her i denne fremstilling er neurofysiologiske faktorer m.m. med forsæt forsømt i erkendelsen af den noget trivielle – men alligevel oversete – sandhed, at man må kende de psykologiske funktionsmåder, tænkning, sansning, stræben etc. i deres fænomenale fremtræden, før forklarende modeller med held kan opstilles.

Sagt med andre ord, må de teoretiske overvejelser føje sig efter en dybtgående og dækkende oplevelsesmæssig karakteristik og ikke omvendt.

Det er beklageligt let at finde eksempler på forsyndelser mod dette princip. Jeg skal her nøjes med at nævne det ene eksempel hentet fra beskrivelsesforskningen, at mange forskere endnu fortsætter med i deres teoretiske overvejelser alene at sigte på at forklare den sproglige aktivitet som en art tankemæssig manipulation med uforanderlige elementer, selvom analyser, som enhver let og frit kan gøre efter og bekræfte, har vist, at således foregår sproglig aktivitet meget sjældent – om nogensinde.

Som illustration vil jeg gerne i det følgende anvende et konkret eksempel på et beskrivelsesforløb strækkende sig fra på den ene side perceptionen af en genstand til på den anden side et udtrykt beskrivelsesresultat.

Eksemplet som i dets mange varianter kan – og bør – gøres til mål for systematiske eksperimenter skal opfylde følgende krav:

- a) Beskrivelsens genstand skal for den beskrivende foreligge nogenlunde *konstant* under beskrivelsen.
- b) Den beskrivende skal have *fri adgang til at observere* genstanden under beskrivelsesforløbet.
- c) Beskrivelsens genstand skal være *ukendt* for den beskrivende på forhånd.
- d) Der må *ikke* straks være *et kendt* og umiddelbart anvendeligt *udtryk til rådighed* for den beskrivende.
- e) Den beskrivende må have *akcepteret* den *opgave* at arbejde sig frem mod det bedst muligt dækkende, kommunikative udtryk.

Leder man efter eksempler på indtrængende beskrivelser i den perceptionspsykologiske litteratur, finder man dem forståeligt nok i forbindelse med redegørelser for fænomener, man har anset for overraskende eller endog mærkværdige sammenholdt med den øvrige (fysiske, fysiologiske o.s.v.) karakteristik af den perceptuelle situation. Illusionsfænomenerne er således i mange tilfælde ret veibeskrivne. Fremfor at vælge et sådant eksempel vil jeg her vælge et, som læseren selv meget let kan gentage og gøre selvstændige erfaringer med nemlig *smagen af en af de mange fremmedartede frugter*, som man nu, i tider med udbredt handelsmæssig samkvem, har rig lejlighed til at eksperimentere med.²

Eventuelt kan man under læsningen dog blot betragte eksemplet som et *tanke-eksperiment* og under den videre læsning søge at erindre sig tilsvarende situationer, man selv har oplevet.

Erfaringsmæssigt er det en vanskelig dobbelt opgave for den utrænede såvel at involvere sig fuldt ud i selve perceptionen af beskrivelsens genstand og samtidig – eller vekslende hermed – at observere de oplevelige processer, der korrelerer hermed.

Vanskeligheden indrømmet, kan jeg dog ikke anse den dobbelte opgave som invaliderende for metoden, hverken når sagen gælder problemløsning eller her beskrivelse.

De mere principielle problemer, der måtte klæbe til omtalte metode skal drøftes i det følgende kapitel.

For bedst muligt at fastholde beskrivelsesopgaven er det klogt at give

2: Af praktiske grunde er konserver af vedkommende frugt at foretrække, fordi der ret let foregår smagsmæssige ændringer fra gang til gang med frugten in natura, hvis man ikke holder den dybfrossen.

den en konkret udformning, f.eks. som den opgave at forfatte en tekst, der på etiketten bedst muligt ville karakterisere frugternes smag for andre, som heller ikke på forhånd kendte denne.

*Et ukompliceret beskrivelseksperiment
(Uddrag af forsøgsprotokol)*

Når jeg tager en bid af den fremmedartede frugt i munden, tygger den, bearbejder det tyggede med tungen og lader saft og mos brede sig over gane og i mundhule, er *smagningen* i virkeligheden forlængst begyndt. Den begynder nemlig allerede ved synet af frugten, ved læbernes berøring med den, ved dens eventuelle duft.

Det er forbavsende, så meget synet fortæller mig om forhold, der strengt taget først kan prøves nøjere senere under smagningen. Det vi kalder frugtens konsistens er ét eksempel på en sådan kvalitet – dens grad af saftighed et andet.

Også duften (eller en eventuel mangel på en sådan) forbindes straks intimt med andre kvaliteter og er som disse knyttet til frugten som et hele på trods af, at dette hele er meget ufuldstændigt givet for mig.

Når jeg beskæftiger mig ganske jævnt med *smagen* uden iblanding af tanke på problemer om, hvilke sensoriske processer der ligger til grund for denne eller hin kvalitet, fremtræder den allerede hurtigt ved allerførste smagning som *omkranset* af fænomener, der mere eller mindre intimt hører den til såsom konsistensen, duften, varmegraden, saftigheden, farven, formen etc.

Smagen som sådan bliver ikke nøjere bestemt (identificeret) derved, men den bliver lettere at fastholde i bevidstheden som mål for min undersøgende aktivitet.

Efter første smagning føler jeg hurtigt trang til at smage påny. Intensiteten af oplevelsen skal holdes på et optimalt niveau. Bliver den for svag, er oplevelsen vanskelig at fastholde, bliver den for stærk, overdøver den de omkransende fænomener, hvilket også er til skade for den fremadskridende identifikation.

I denne fase af smagningen kan jeg selv kontrollere min koncentration. Jeg kan beskæftige mig koncentreret med de enkelte omkransende fænomener efter for godt befindende, og jeg kan koncentrere mig varigt om dette ukendte noget – selve smagen. Denne større kontrol over koncentrationen fører ikke straks til en nøjere identifikation. Det, der sker, er snarere, at smagens ukendte sider kommer til at stå klarere for mig, og – beskrevet i spørgsmålets form – kunne jeg sige, at jeg nu kan koncentrere

mig om at søge svar på spørgsmålene: Hvad er mig bekendt om og ved smagen, og hvad er mig ukendt?

De gængse smagskvaliteter med samt deres benævnelser figurerer ikke for mig her under de indledende smagninger. Jeg foretager ikke straks en slags smagsmæssig analyse, hvor jeg først søger at konstatere indholdet af sødt i helheden, dernæst surt o.s.v., men febrilsk leder jeg i tankerne efter mulige sammenligninger med mit repertoire af kendte smagsmæssige helheder.

En eller anden svag mindelse om hindbær får mig til at dvæle ved denne sammenligning nogen tid. Jeg ville ønske, jeg også havde hindbær her, for så kunne jeg jo sammenligne direkte. Det er, som om den tilstedeværende sammenligningspart er for dominerende i forhold til den blot erindrede. Sammenligningen ender dog med, at jeg kan konstatere, at der *er* noget hindbæragtigt ved smagen, men denne karakteristik dækker kun en enkelt side af sagen.

Den aktuelle smag er en langt mere sammensat helhed – en fyldigere smag – end hindbær, der i min erindring virker noget intetsigende.

I det refererede tilfælde, gik jeg nu over til en række andre sammenligninger, der gav mindre resultat end hindbærsammenligningen, men også dette, at jeg for mig selv konstaterer: ikke som det – og ikke som det, o.s.v. – synes for mig at føre nogen afklaring med sig.

Ved gentagne smagninger inden for den første timestid kommer smagen til for mig at stå som en klart afgrænselig helhed, der frembyder visse strukturer, som i enkelte tilfælde nærmere kan karakteriseres, som for eks. hindbæragtig sødt, men som i sin større fylde ikke kan karakteriseres kommunikativt. Jeg synes efterhånden, at komplekset af kvaliteter er mig ganske nøje bekendt, og jeg forudser, at jeg ville kunne genkende den blandt andre i påkommende tilfælde, men det får jeg ikke nogen lejlighed til at demonstrere i mit fordringsløse eksperiment. Denne formodning bygger på, at jeg i løbet af de sidste smagninger har kunnet konstatere en stigende stabilitet i oplevelsen.

Det meget pauvre resultat af min beskrivelsesopgave var at forvente, og man er så vant til intetsigende udtryk, når man ser te, vin kaffe m.m. karakteriseret smagsmæssigt i reklamer, at jeg finder det rimeligt at foreslå følgende tekst på etiketten: Denne frugt har en karakteristisk og fyldig smag, der kan minde en del om hindbær.

Kommentarer til beskrivelseseksperimentet og dets resultat

Mange vil nok mene, at jeg har misbrugt betegnelsen 'eksperiment' ved at kalde disse uhøjtidelige og lidt trivielle smagsprocedurer og overvejel-

ser således. Dette er dog sket med velberåd hu for at få lejlighed til at demonstrere, hvor lidt vi faktisk *ved* om beskrivelsesprocessen, selv når den angår noget så betydningsfuldt for os som smagen af vore levned- og nydelsesmidler.

Den psykologiske faglitteratur rummer ganske vist en del overvejelser om delprocesserne i beskrivelsen, særligt hvis man går tilbage til litteraturen udgivet i slutningen af forrige og begyndelsen af dette århundrede, men den skæmmes af den holdning, at man snarere har interesseret sig for, hvordan forholdene burde være, end for, hvordan processerne i konkrete tilfælde faktisk forløb.

Jeg tror, det er nødvendigt i beskrivelsesforskningen at betone en ubønhørlig empirisk holdning, der sigter på en minutøs analyse og karakteristik af beskrivelsen i alle dens iagttagelige faser.

Selvom den enkelte forskers egne observationer er et uundværligt og vigtigt led i en sådan systematisk forskning angående beskrivelse, er det farligt at lade disse stå alene og uimodsagt. De fænomener, der på vort felt kan iagttages og forsøges beskrevet, er ofte så sårbare og bøjelige, at de følger sig let efter forhåndsindstillinger opstået som følge af rent teoretiske overvejelser om, hvordan den menneskelige erkendelse *må* fungere for at passe i mønstret af, hvad man betragter som faglige kendsgerninger.

*

I rapporten fra mit beskrivelseksperiment beskæftiger jeg mig først med de fænomener, der ligesom »omkranser« selve smagen. Jeg tror, dette er et ganske alment træk i en sådan situation, hvor jeg står overfor et relativt ukendt fænomen-kompleks, men der skal naturligvis mere indgående studier til for at prøve denne formodning.

Medens ret systematiske sammenligninger mellem beskrivelsens genstand (smagen) og helhedsprægede kendte smagskomplekser (eksemplet hindbærsmag) synes at spille en stor rolle i forsøgene på en nøjere identifikation, figurerer de klassiske gustatoriske kvaliteter slet ikke eller i hvert fald meget sent i beskrivelsesprocessen. Smagningen bevarer sin helhedsprægede karakter længst muligt. Det forekommer mig at være en meget vigtig iagttagelse, som i høj grad fortjener nøjere prøvning, at begrebet *sans* i sansefysiologisk betydning giver sig så lidt til kende under beskrivelser givet med en dagligdags og uanalyserende indstilling. Iagttagelsen er imidlertid en bekræftelse på, hvad psykologer, hvoriblandt Rubin, tidligere har peget på. Som påvist af Rubin (1949, p. 35 ff.) føres man ind i en paradoksalsk måde at udtrykke sig på, hvis man ikke

strengt adskiller mellem en sansefysiologisk karakteristik af enkelte sansers specifikke funktionsmåder, og en *modalitetsbetragtning*,³ der karakteriserer de kvaliteter af synsmæssig, høremæssig, smagsmæssig (etc.) art, der foreligger for den person, der beskæftiger sig aktivt perciperende med genstanden uden tanker på sansefysiologiske kendsgerninger.

Det er derfor helt i overensstemmelse med dagligdags forhold ikke at forsøge en kunstig isolation af sanserne i beskrivelsesforsøg, som det her omtalte smageksperiment.

Rubin foreslår i omtalte artikel, at man til præcisering af sprogbrugen sonderer mellem *gustatoriske kvaliteter* (de fire sansefysiologiske klassikere: sødt, surt, salt og bittert) og *smag*, som bredt er alle »properties of food (or other substances) as they are experienced mostly during, but sometimes before, their treatment in the mouth« (p. 47).

Et sted i samme arbejde konstaterer Rubin, at – : »A detailed investigation into the important problem of the structure of the concrete taste experience belongs to the future« . . . (1949, p. 46), og man må som interesseret med beklagelse konstatere, at disse indgående undersøgelser endnu 40 år efter artiklens offentliggørelse »hører fremtiden til«.

På en række områder har det praktiske livs krav som bekendt medført sådanne undersøgelser gjort af beskrivelses-specialister (ernæringsspecialister, professionelle vinkypere, te- og kaffesmagere o.s.v.). Den almene beskrivelsespsykologi er dog indtil nu kun i ringe grad blevet inspireret heraf, fordi der ikke har været noget udstrakt samarbejde mellem perceptionspsykologer, interesserede i beskrivelsesproblematikken, og de professionelle sansere. Man må meget håbe, at et sådant naturligt samarbejde vil udfolde sig i fremtiden.

↙ Også, hvad angår et andet vigtigt træk, er der overensstemmelse mellem Rubins erfaring og resultaterne af vort fordringsløse smageksperiment: Smagningen har for den smagende et klart præg af forløb i tiden. »We might speak of a taste sequence« siger Rubin således, og han fortsætter med at illustrere dette med hele forløbet af »smagningen« af en drue – mundens følen af frugtens glathed, rundhed og kølighed,

3: Modalitetsbegrebet synes at være indført af Helmholtz (1867, p. 584). Modalitet defineres af Brandt (1943) ganske jævnt som *sansearten*. »Ved sansemodaliteten forstås sansarten. Begrebet sansemodalitet er rent psykologisk, ikke fysiologisk. Uden fysiologisk viden om, hvordan sansning kommer i stand, kan man mere eller mindre sikkert inddele sanserne efter modalitet. At se noget, at høre noget, at smage noget, etc. er modalitetsforskellige sensuelle oplevelser. Forskellen mellem modaliteterne er som oftest så stor, at en tvivl om en given sansnings modalitet er udelukket. Ingen vakler m.h.t. om det sansede er en lyd, en smag eller en farve« (p. 94).

sprængningen af skindet, udstrømningen af frugtsaften, mens den endnu er kold o.s.v., o.s.v.

Af min anførte forsøgsrapport fremgår det, at den oplevede intensitet er af afgørende betydning for, hvor let det er at fastholde beskrivelsens genstand (smagen) under den indledende beskrivende aktivitet. Meget tyder på, at beskrivelsesforløbet går bedst for en vis (optimal) intensitet, idet en meget *svag intensitet* medfører, at genstanden ikke kan fastholdes, indtil den har opnået den tankemæssige stabilitet, der er nødvendig for, at udtryksforsøg kan sættes i værk, og en meget *kraftig intensitet* kan virke så overdøvende, at dette ligesom går ud over muligheden for genstandens afgrænsning over for de omkransende fænomener. De – her blot antydede – sammenhænge, der er mellem fænomenets identitet og muligheden for at opnå en vis nødvendig stabilitet af beskrivelsens genstand, trænger, som man kan se, i høj grad til en nøjere udforskning. Vi skal allerede i næste kapitel om opmærksomhed og beskrivelse vende tilbage til sagen.

Efterhånden, som den aktive beskæftigelse med beskrivelsens genstand skrider frem, giver den vundne erfaring sig tilkende for den beskrivende ved en større sikkerhed i kontrollen med den selektive koncentration om snart ét aspekt ved denne genstand snart et andet.

Så længe genstanden står for én som et ustruktureret – og måske endda heller ikke velafgrænset – hele, kan en sådan udvælgende koncentration ikke få begyndt. En vis svag grad af »sensemæssig forarbejdning« (From 1953, p. 88 ff.) synes at være en nødvendig forudsætning for at komme igang med en selektiv koncentration af opmærksomheden om enkeltaspekter ved genstanden, og denne koncentration vil så i sin tur bidrage til en styrkelse af struktureringen af genstanden for pågældende beskrivelsesbestrebelse.

Når mange forskere, som vi senere skal se, har fundet det nødvendigt og dækkende at sondre mellem to poler for beskrivelsesmæssige indstillinger nemlig en ekstremt analyserende og en ekstremt syntetisk (global), skyldes dette sikkert for en stor del den store forskel, man som beskriver kan iagttage fra beskrivelsessituation til situation på den mulighed, der er for kontrol med opmærksomhedsfordelingen spændende lige fra en checklisteagtig afprøvning af aspekt efter aspekt til en forholde sig til et globalt og ukendt noget.

Der er klare forskelle mellem modaliteterne, hvad angår tilbøjeligheden til at anlægge en analytisk indstilling, og dermed er der også forskelle på, hvor righoldigt et udstyr af sproglige skelnebetegnelser der er til rådighed inden for modaliteten. Dette forhold kræver imidlertid mere indgående overvejelser bl.a. af problemet om, hvorvidt den sproglige

fattigdom, vi f.eks. finder på smagens område, er *årsag* til manglende muligheder for at drive den diskriminative analyse vidt på området, eller om det omvendt er træk ved modaliteten og dens sensoriske basalprocesser, der har ført til en sproglig udtryksfattigdom på området.

For tydelighedens skyld må det allerede her fastslås, at en såkaldt sansemæssig forarbejdning ikke foregår uafhængigt af sproglige kategorier. Den er derfor samtidig en indordningsmæssig forarbejdning (for igen at benytte et af Froms udtryk), blot betjener den sig af sansemæssigt givne (modale) kategorier. Jeg tror, man kan undgå den uklarhed, der kan ligge i sagen, hvis de to vigtige forarbejdningsformer, From har peget på, kaldes henholdsvis *diskriminativ forarbejdning* (eller blot diskrimination), hvor det er relevante *sondringer* mellem fænomener og fænomenaspekter (på basis af såvel modale som andre kriterier), der er på tale, og *kategorimæssig forarbejdning*, (eller blot kategorisering), hvor det er *sammenfatningen* af fænomener og disses aspekter (ligeledes på basis af såvel modale som andre kriterier) der finder sted. Nærmere herom s. 94 ff.

Ejendommeligt nok kan selv for en syntetisk beskrivelsesindstilling, og før enkelte aspekter af genstanden klart kan udsondres, fænomenet være givet med større eller mindre *fylde*. Dette synes at være et alment træk, der kan genfindes fra modalitet til modalitet. Selvom betegnelsen leder tanken hen på noget rumligt, behøver denne kvalitet ikke at referere til rum. Denne kvalitets modsætning på smagsområdet dækkes måske bedst med fad eller ved låneord som intetsigende og tynd i smagen.

Som allerede tidligere berørt, finder jeg betegnelsen *klarhed* såvel velegnet som nødvendig for at karakterisere den måde, hvorpå beskrivelsens genstand i stadig stigende grad kommer til at foreligge under den beskrivelsesmæssige identifikation. Kort og foreløbigt sagt, synes beskrivelseseksperimentet at vise, at den oplevede klarhed afhænger af:

- a) hvorvidt en vis afgrænsning af beskrivelsens genstand i forhold til omkransende fænomener har kunnet finde sted –
- b) hvorvidt en vis strukturering af beskrivelsens genstand har fundet sted, så aspekter ved denne selektivt kan trækkes frem i opmærksomheden, og
- c) hvorvidt beskrivelsens genstand har opnået en vis stabilitet over tid for den beskrivende.

Det synes derimod ikke at være en nødvendig betingelse for en høj grad af oplevet klarhed, at genstanden for beskrivelsen kan benævnes – endsige benævnes kommunikativt. Dette betyder dog ikke, at fællesmenneskelige, sproglige kategorier er af ringe betydning for den oplevede klarhed.

Antageligt vil i de fleste tilfælde, hvor beskrivelsens resultat tillige kan udtrykkes i sproglige kategorier, den beskrivende opleve størst mulig klarhed i tanke og udtryk.

Beskrivelsesprocessens struktur

Under overskriften *beskrivelsesprocessens forløb* har vi nu karakteriseret og overvejet en række træk ved denne proces, således som den tager sig ud fra den beskrivendes standpunkt, umiddelbart oplevet. Foruden denne vigtige kilde til vor viden om processen og dens faser findes der, som tidligere nævnt, en lang række andre. På basis af en integreret erfaring fra alle hidtidige erfaringskilder er det muligt at skitsere det totale forløb som bestående af en række væsentlige delforløb eller faser i beskrivelsen. Hensigten med en sådan skitse af processens struktur er på ingen måde at give det udseende af, at vor viden er udtømmende og dækkende. Tværtimod vil skitsen kun være egnet, hvis den kan være udgangspunkt for nye overvejelser og empiriske undersøgelser, så vi i heldigste fald kan ændre – eventuelt blot supplere – den oprindelige skitse og dermed komme igang med en tilnærmelse mod en egentlig model for beskrivelsesprocessen.

Som grundlag for skitsen er benyttet et fuldstændigt beskrivelsesmæssigt forløb nemlig en perceptuel situation med krav om et udtrykt beskrivelsesresultat strækkende sig fra de processer af fysisk og kemisk natur, der påvirker den beskrivendes sansemæssige receptorer, til de processer af udtryksmotorisk art, der resulterer i et materielt foreliggende beskrivelsesresultat.

Den enkleste mulighed for organisationen af beskrivelsens delprocesser falder straks i øjnene: Den kunne være en sekvens af delprocesser, hvor enhver del er nødvendig for det samlede forløb, og hvor hver proces skal afsluttes fuldt ud, før næste proces i tur og orden kan tage sin begyndelse.

Selvom det ikke altid kommer klart frem i den enkelte forskers skrifter, er versioner af sekvensmodellen meget udbredt. Ved en umiddelbar betragtning af en sådan model er der i og for sig heller ikke noget bestemt træk, der straks viser sig forfejlet. Den kunne for så vidt være gyldig, og hvad mere er, den kan siges at blive bekræftet af tilfælde, hvor beskrivelsen netop synes at foregå som et sådant slavisk forløb. Der er dog efterhånden en række sikre kendsgerninger, som taler hårdt imod at bevare sekvensmodellen som en generel model.

Vygotsky er en af de beskrivelsesforskere, som har udtrykt sig klart til fordel for denne sekvensopfattelse. Det sker bl.a. med ordene: »I den

sproglige tænknings levende drama er denne bevægelse modsat rettet – fra motivet, der afføder tanken, til selve tankens formning, til dens middelbarhed i det indre sprog, og derpå til det ydre sprogs betydninger – og endelig til ordene« (1974, II p. 408).

Vygotsky modificerer dog straks denne opfattelse, idet han kort efter siger, at i virkeligheden »er alle de mest forskelligartede direkte og omvendte bevægelser mulige, – vi har blot ikke med vor nuværende viden været i stand til at opregne dem« (Ibid. Jævnfør også kap. VII, s. 189 ff.).

Medens jeg altså må være uenig med Vygotsky og andre, hvis de hævder en fikseret organisation af beskrivelsens delprocesser i en sådan endimensional sekvens, er jeg stort set enig i de »snit«, der lægges i forløbet. I de fleste tilfælde er der blot tale om terminologiske forskelle.

Som et middel til at komme bort fra den simple sekvensopfattelse hen imod en mere dækkende forståelse af organisationen af beskrivelsens delprocesser vil jeg på skematisk vis opregne de delprocesser, der med vor nuværende viden er faglige grunde til at skelne imellem. I samme skema, der kan anskues som en slags »flowdiagram« kan tillige aflæses de »tilbagegribende« indflydelser og de »vekselvirkningsforhold«, der har kunnet konstateres empirisk. Disse tænkes foregå via overordnede processer som erindren, tænken, forestillen m.m.

Endelig vil jeg allerede i dette kapitel anføre en række kommentarer til dette skema og de enkelte processer i beskrivelsesforløbet.

Struktur og funktion Kommentar til diagrammet over beskrivelsesprocessens struktur

Der består naturligvis altid den fare, når man skematiserer tingene stærkt, at det forenklede billede, der derved opnås, kommer til at dominere såvel forfatterens som læserens tankegang alt for stærkt. Jeg iler derfor med igen at fortone billedet med en række komplicerende kommentarer.

På figuren illustrerer ruderne I–VI de vigtigste af de delprocesser, der forekommer i en perceptuel situation, spændende fra det tidspunkt, hvor individet aktivt observerer en bestemt genstand (A) med henblik på at karakterisere den sprogligt og til det tidspunkt, hvor der foreligger et materialiseret udtryk i form af skrift, båndoptagelse m.m. (B).

Som illustreret ved den stiplede linie mellem A og B vil beskrivelsen ofte i første omgang være tentativ, og udtrykket, således som det foreligger, vil selv blive gjort til genstand for iagttagelse og fortolkning

Fig. II, 1. Beskrivelsesforløbets delprocesser i en perceptuel situation

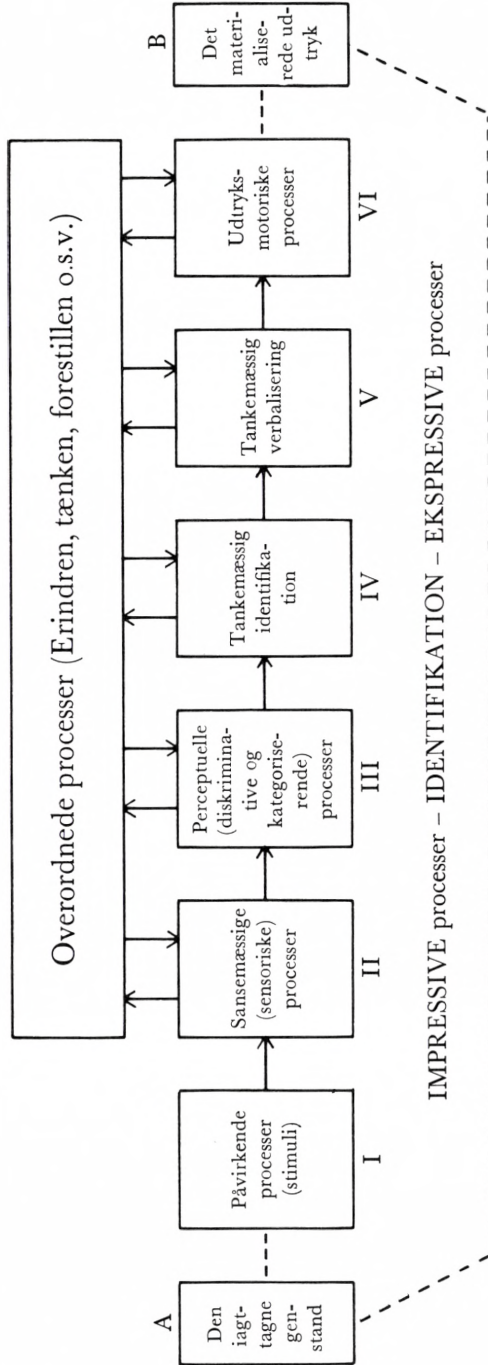

efterfulgt af eventuelle korrektioner. De vigtigste korrektioner finder dog tiest sted i de tidligere faser af beskrivelsesprocessen, endnu før de udtryksmotoriske processer er begyndt.

Pilene, som mellem ruderne peger mod højre i diagrammet, illustrerer det tidlige forløb af processerne. Eksempelvis må visse sensoriske processer såvel i det perifere sanseapparat som i højere centre have fundet sted, før perception og identifikation kan tage sin begyndelse.

Allerede på dette sted må man dog forestille sig tilbagegående indflydelser via overordnede processer, hvis nøjere natur er ret ukendte.

Tilpasningen af det sansemæssige apparat, så det f.eks. er orienteret hensigtsmæssigt i forhold til den observerede genstand, er et eksempel på en sådan tilbagegribende indflydelse. I dette tilfælde sker tilpasningen via den grovere motorik. I andre tilfælde som for eksempel under akkomodation af øjelinserne og blikkets fikstation er tilpasningen baseret på et overordentligt fint sensomotorisk samspil.

De sensoriske processer ligesom de stimulerende processer er i alt væsentligt studeret ved hjælp af fysiske, kemiske, sansefysiologiske og perceptionspsykologiske metoder, og det er et ret uafklaret problem, hvorvidt visse sider af disse processer kan være den beskrivende bevidst.

Jørgensen (1946, p. 241) benytter betegnelsen *reciperen* om sådanne processer, der »fremtræder som primære ikke-repræsenterende fænomener«, men han fremhæver selv, at de forekommer sjældent hos det voksne og mentalt sunde individ. Jeg er helt enig heri og mener at have gjort den erfaring, at først når en begyndende kategorisering – i sensoriske kategorier – finder sted, opnår fænomenerne en sådan klarhed og sluttethed, at jeg kan beskæftige mig bevidsthedsmæssigt med dem. Man må her igen betænke, at den allerførste og mest primære kategorisering oftest sker i sensoriske kategorier (jvnf. s. 39).

Disse forhold er overordentligt vanskelige at undersøge nærmere, fordi en tilbageskuende analyse ofte vil få karakter af en konstateren af, at sådan og sådan *må* forløbet have været. Til eksempel så jeg for kort tid siden en sortbroget kat liste af sted uden for vinduet til venstre for mit skrivebord – men hvad så jeg egentlig talt allerførst? – en kat? Næppe! Nej, nu mindes jeg svagt, at mit første indtryk blot var et »noget«, som ikke engang havde et helt klart enhedspræg, skråt ude til venstre i mit synsfelt. I langt de fleste tilfælde vil en sådan receptiv fase (med indtryk af form, farve, bevægelse etc.) enten slet ikke gøre sig gældende eller også være fuldstændig glemt, når kategoriseringen er fuldført, in casu når *katten er perciperet*.

Som tidligere fremhævet, kommer man sjældent ud for et beskrivelses-

forløb, hvis struktur tegner sig så fuldstændigt og klart som afbildet i diagrammet. Ofte vil beskrivelsen foregå ganske glat, og dækkende udtryk vil foreligge, før man så at sige har tænkt sig om. Man må da spørge med hvilke faglige begrundelser, tanken om et forløb af delprocesser alligevel opretholdes.

Dertil har før været bemærket, at det fuldstændige perceptuelle forløb kan tjene som en standard, hvormed faktisk forekommende beskrivelsesforløb kan sammenlignes med henblik på at konstatere forskelle og ligheder. Her kan tilføjes et par andre begrundelser.

Meget taler for, at beskrivelsesforløb på basis af tænkte og forestillede beskrivelsesgenstande, af følelser, stemninger o.s.v. neurofysiologisk set er af samme natur som det perceptuelle forløb. Blot er der i disse tilfælde ikke tale om nogen stimulerende genstand (stimulus) i sædvanlig forstand.

Tillige er at bemærke, at diagrammet er tænkt at afbilde beskrivelsens delprocesser, således som de kan observeres ved *alle kendte* beskrivelses- og registreringsmetoder (»beskrivessnit« i forløbet). Selv under automatiserede forløb, falder der sandsynligvis ikke delprocesser bort, men de afspiller sig blot meget hurtigt og ubevidst. Visse problemer om beskrivelsesforløbets automatisering skal senere tages op til en grundigere behandling.

Går vi nu længere mod højre i diagrammet, bliver vekselspillet mellem delprocesserne mere kompliceret. Også her kunne man måske betvivle nytten af at differentiere mellem III, IV og V, når det vitterligt er således, at vi i flertallet af dagligdagens situationer ikke oplevelsesmæssigt kan opretholde sondringerne. Man må også her betænke, at diagrammets funktion ligefuldt er opfyldt, hvis det kan tjene til blandt et vist antal mulige forløb at udskyde de tilfælde, som *ikke* er realiserede i vedkommende tilfælde.

Den tankemæssige identifikation, som er en forudsætning for verbalisering og tildeling af udtryk, er selv afhængig af de forudgående perceptuelle processer og under stærk indflydelse fra de mulige udtryk af verbal eller anden art.

Denne delproces er beskrivelsens vigtigste. Når den er bragt til en (eventuelt blot foreløbig) afslutning, er de afgørende dele af forløbet overstået, og overensstemmende hermed foreligger der da efter den tidligere fastlagte terminologi et *beskrivelsesresultat*, også selvom der af en eller anden grund ikke kommer til at figurere et materialiseret resultat. En klassisk beskrivelsespsykologisk afhandling, som senere skal omtales udførligt, kalder ligefrem det mulige sproglige udtryks indflydelse på den

tankemæssige identifikation for »sprogets magt over tanken« (Tegnér, 1922).

Når eller hvis den beskrivende i sit verbale repertoire kan finde et dækkende udtryk for det beskrivelsesresultat, der allerede foreligger tankemæssigt, går verbaliseringen glat, og et verbalt udtryk vil hastigt kunne gives og eventuelt registreres. I et sådant lykkeligt tilfælde vil det *udtrykte* beskrivelsesresultat altså tilfulde svare til den mening, den beskrivende lægger i sit udtryk, og forudsat, der heller ingen tolkningsproblemer er for modtageren af beskrivelsen, vil man have et tilfælde af glat meningsformidling. Heldigvis foregår sproglig kommunikation ofte således. Det er imidlertid en utilladelig generalisering at hævde, at den altid foregår således, og ved at sætte beskrivelsens resultat *lig med* de foreliggende materielle udtryk, afskærer man sig fra at studere netop de interessante processer III, IV og V, der i deres vekselspil er beskrivelsens kerneprocesser.

Her foregår billedligt talt, den kamp mellem meningen, der vil udtrykkes, og det dominerende udtryk, der vil underkue tanken.

Der er her grund til at advare mod de forenkledte og ensidige opfattelser, der groft og modsætningsvist formuleret til den ene side lader tanken sejre fuldstændigt og anskuer det sproglige udtryk som et mærke, der til kommunikationsbrug hæftes på den tankemæssige mening uden i ringeste måde at påvirke denne mening, og til den anden side lader udtrykket sejre og fuldstændig underkaste tanken dets dominans.

En af følgerne af at søge en i psykologisk henseende mere dækkende løsning på disse problemer er, at jeg som beskriver ikke kan afgøre præcist, hvor i forløbet oplevelsen af den observerede genstand er afsluttet eller med andre ord, hvornår beskrivelsens resultat foreligger endeligt. Jeg kan som beskrivende undertiden konstatere en vis bølge frem og tilbage mellem mening og udtryk. Dette sker undertiden på områder med udtryksfattigdom og i situationer, hvor meget afhænger af, at jeg når et dækkende og befriende udtryk.

Til andre tider foregår disse udviklede processer som nævnt påfaldende glat, og jeg har opfeattelsen af at udtrykke mig klart og præcist – ja, har måske endda råd til at interessere mig for udtrykkenes æstetiske kvaliteter.

Den anden yderlighed kender jeg dog også: Oplevelsen af at besidde min beskrivelse, struktureret og klar, og samtidig at vide med mig selv, at jeg ikke har nogen mulighed for at udtrykke den hverken i dag eller om år, hvor den forunderligt nok i sin afklarethed stadig kan stå for mig i sin oprindelige friskhed.

Det er endnu uvist, hvor tæt en forbindelse der funktionsmæssigt består mellem udtryksmotorikken og den beskrivendes tankeliv (Jævnfør Sokolov (1972)).

Beskrivelsens dynamik

Som følge af den måde, hvorpå beskrivelse her er afgrænset fra anden aktivitet, må man i en redegørelse for dens dynamik søge dybere end blot til de oplevede hensigter, den beskrivende måtte have med den verbale kommunikation, hvori beskrivelsesresultaterne indgår. Jeg skal derfor først overveje det fundamentale problem om, hvilke der er drivkræfterne bag beskrivelsesprocessens vigtigste led – afklaringsforløbet – såvel i perceptuelle som i andre situationer og til sidst i kapitlet skitsere en oversigt over *beskrivelseshensigter*.

Afklaringsforløbet

I indledningen gjorde jeg kort rede for, hvorledes menneskets kognitive processer står i dets handlingers tjeneste.

Er de øjeblikkelige handlinger vanepregede og automatiserede, synes der ikke at være brug for, at disse processer foregår på et højt niveau, og dette giver sig, som alle ved, tilkende ved, at man ofte uden skade kan »tænke på noget andet« end den handling, der foregår. Jeg omtalte også i forbifarten eksempler på brud i denne handlingskæde for at illustrere, hvordan en eller anden form for en handlingsmæssig hindring kan være årsag til, at der pludselig stilles maksimale krav til perception og tænkning, hvis handlingen skal kunne fortsættes. Denne såkaldte *frustrationssituation* viser altså, at afklaringsforløbet kan være intimt dynamisk forbundet med de behov, der må tænkes at være i funktion som handletendenser i pågældende handlesituation.

Hermed er vel så helt generelt gjort rede for afklaringens og dermed beskrivelsesforløbets dynamik, kunne man mene.

Jeg mener det dog ikke, for dette ville forudsætte, at man udvidede begrebet 'handling' ud over dets rimelige grænser til at omfatte enhver aktivitet – motorisk såvel som rent tankemæssig – måske lige med undtagelse af reflektoriske bevægelser og stærkt automatiserede tankeforløb, og det tror jeg af flere grunde ikke er hensigtsmæssigt at gøre.

For at benytte betegnelsen 'handling' vil jeg forudsætte muskulære bevægelser af en eller anden art og tillige klart fraregne reflektorisk og anden fuldt automatiseret muskulær aktivitet.

Nøjere betragtet, er der dog stadig store problemer med en klar

afgrænsning af det psykologiske handlingsbegreb, fordi det i konkrete tilfælde er særdeles vanskeligt at afgøre, hvorvidt sådanne muskulære bevægelser forekommer, og fordi det som nævnt stadig er et uafklaret problem, om der eksisterer den af nogle psykologiske forskere postulerede nøje forbindelse mellem muskulær motorik og tænkning (Selz (1922), Jørgensen (1946, p. 346) og Sokolov (1972)).

Man ser ikke sjældent vendingen »handling på det indre plan« anvendt om tænkning og forestilling. Jeg har ikke noget at indvende mod dette udtryk som metafor betragtet, men jeg tror ikke, det siger noget væsentligt om tankeprocessernes natur og dynamik.

Til præcisering, har problemer om afklaringsprocessens dynamik to sider nemlig dels de tilfælde, hvor afklaringen indgår som en nødvendig forudsætning for et handleforløb og derfor »låner« af dette handleforløbs øvrige dynamik, dels de tilfælde, hvor afklaringen, og i det hele beskrivelsesprocessen, ikke kan anskues som forbundet med handling i dette begrebs ovenfor omtalte betydning.

De sidstnævnte tilfælde, som altså tilsammen udgør mit tankeliv i en stor del af min vågne tilværelse, foregår naturligvis ikke »af sig selv«. De har deres egen dynamik, og jeg tror ikke, det er muligt at reducere den stræben mod klarhed, de repræsenterer, til at være følger af anden motivation.

I tidens løb er mange filosoffer og psykologer kommet til det samme resultat, og med Aristoteles som forbillede har man endda anset tænksohmheden for et for mennesket særegent træk – et antropinon. I moderne jargon ville man tale om, at mennesker altså har et *behov* for at opnå tankemæssig klarhed, men man må gøre sig klart, at en sådan påstand ikke adskiller sig principielt fra påstande om andre antropina, og den har som disse ingen forklarende værdi, hvis det empiriske grundlag, på basis af hvilket den er formuleret, er det samme og ligeså snævert som det område, der ønskes forklaret.

Psykologen Goldstein, som på basis af sin store erfaring med behandling af hjerneskadede patienter under og efter 1. verdenskrig opstillede sin såkaldte »organismiske« personlighedsteori, anskuede den personlighedsmæssige dynamik som en kamp mellem individets bestræbelser på at »realisere sig selv« og omgivelsernes krav til individet. Det sunde individ vil være i stand til at bevare en balance mellem disse kræfter og opretholde *orden og system* i sin adfærd trods ændrede ydre betingelser. Den hjerneskadede patient vil derimod ikke kunne mobilisere energi nok til at skabe nye, omstrukturerede ordningssystemer, og hans adfærd vil kunne bryde sammen eller indsnævres til så begrænsede områder, at de

kan overskues. Den »overdrevne« ordensans, som udviklede sig hos hjerneskadede personer, f.eks. med hensyn til deres få ejendele i de tildelte små skabe på behandlingsinstitutionen, så Goldstein som personens bestræbelse på dog at bevare overskueligheden omend på et meget begrænset felt (Goldstein, 1942).

Goldstein var for tilbøjelig til at anskue patienternes reaktioner som udtryk for bevidste overvejelser: Personens bevidste anvendelse af beskyttelsesforanstaltninger for at undgå belastende situationer, hvor vedkommendes ressourcer ikke ville slå til over for omgivelsernes krav.

Træthed anskues eksempelvis således som en »beskyttelsesforanstaltning«, men selvom en sådan tolkning ikke kan afvises, vil det i langt de fleste tilfælde være forfæjlet at betragte symptomet som en bevidst »foranstaltning«. Den samme kritik kan rejses imod at betragte tendensen til perseveration (i beherskede tankebaner) som et bevidst forsøg på at undgå ukendte situationer.

Et af argumenterne for at tildele tendensen til at skabe oversigt og orden status af *behov* er den aggression, det ofte rejser at »forstyrre en persons cirkler«. Fra beskrivelsespsykologisk hold må man bestræbe sig på helt at undgå en normativ betragtningsmåde over for medmenneskets »cirkler«, for der er ikke nogen iøjnefaldende sammenhæng mellem den videnskabelige lødighed af disse ordningssystemer og den trofasthed, hvormed mennesker må gå ind for (ja, måske ofre sig for) sine forståelses- og erkendelsystemer.

Det er tidligere berørt – og også erkendt af enkelte psykologer – at kommunikationen med medmennesket er af afgørende betydning ikke alene for indarbejdelsen af sådanne ordningssystemer men også for deres *bevarelse*. Efter alt at dømme kan mennesket som *person* ikke overleve en langvarig og fuldstændig social isolation, idet denne vil medføre disintegration af de etablerede personlighedsstrukturer. Betragter man autismen i dette lys fremtræder den som et tveægget sværd, der nok kan beskytte personen mod omverdenens og medmenneskets belastende krav, men som samtidig i det lange løb angriber hendes sjæls inderste.

Den terapeutiske virkning, som snart sagt alle terapiformer synes at have på tværs af deres mange – og undertiden modsatte – teoretiske synsmåder, er efter al sandsynlighed en effekt af det jævne forhold, at nogen kerer sig om patienten og inddrager denne i en ægte kommunikativ situation (den være sig verbal eller ikke).

Ifølge Lise Østergaard (1962, p. 57 f.) er Cameron (1954) en af de første forskere, som påpeger, at *opretholdelsen* af det opnåede psykologiske funktionsniveau er afhængig af en fortsat mulighed for social kontakt med

medmennesker via indgående meningsformidling. Østergaard kritiserer dog Cameron for at interessere sig for ensidigt for de (manglende) *logiske* strukturer i patienternes tænkning.

Den samme kritik kan i nogen grad rettes mod en anden forsker, som tydeligst af alle har talt om menneskets tendens til at strukturere sin verden klart, nemlig Wertheimer. I dennes kendte arbejde »Productive Thinking« (1945) omtales denne tendens som en bestræbelse på at nå til tydelig og *logisk* erkendelse af tilværelsen (p. 244).

Noget mindre kritisk kan Wertheimers opfattelse ses som en optimistisk tiltro til menneskesindets muligheder i henseende til erkendelse af faktiske forhold udtrykt på et tidspunkt, hvor mange vil mene, netop Wertheimer som flygtning fra nazistisk forfølgelse ikke havde megen grund til en sådan optimisme.

Under det seminar, Wertheimer ledede ved »The University in Exile« i slutningen af 30'erne (Se Luchins & Luchins, 1970, I-II) udviklede og betonede han dog igen denne opfattelse.

Beskrivelsens område er efter mit skøn rigt på eksempler på denne menneskets trang til oplevet klarhed. Det fælles træk ved alle disse eksempler er imidlertid langt vanskeligere at karakterisere end at erkende.

For at have en betegnelse for denne trang i dens mest almene, udbredte og overordnede form vil jeg tale om stræben mod *forståelse*. Dette ord har ganske vist i forvejen en række snævrere betydninger, som jeg vil bede læseren se bort fra i denne anvendelse, men jeg finder det alligevel rimeligt dækkende for det, jeg har villet udtrykke herved.⁴

Meget foreløbigt sagt, er den opnåede forståelse med hensyn til et større eller mindre udsnit af tankelivet karakteriseret ved sammenhæng og enhed, men i den almene form ikke nødvendigvis ved konsistens i logisk forstand. Samtidig, og ikke i nogen modsætning til enheden, er tankematerialet struktureret og klart, således at personen ved sin egen analyserende aktivitet kan fremdrage enkelthed på enkelthed.

4: Verbet *at forstå* benyttes som bekendt ofte for at betegne, at man er i stand til at se det principielle i en sag og at placere sagen i den rette tankemæssige sammenhæng. I den pædagogiske debat benyttes ordet ofte modsætningsvis til ren indterpning af kendsgerninger. Forståelse som substantiv har ejendommeligt nok fået en mere ensidig drejning mod det følelsesbetonede. Jeg kan til eksempel have forståelse for ideer eller personer eller selv »møde forståelse hos« mine medmennesker, og der tænkes da sjældent på rent intellektuelle forhold.

Her vil jeg gerne benytte ordet mere overordnet og neutralt i forhold til modsætningen: tanke – følelse.

Den intime forbindelse, der altid er hos det sunde individ mellem tanke- og følelsesliv, viser sig her ved den oplevelse af tryghed og sikkerhed, der følger af dyb forståelse og indsigt. Hvem kender ikke fra sig selv den befriende følelse, der kan følge, når »tankerne ligesom falder til leje«, eller hvordan sagen nu kan udtrykkes – en følelse, der jo heldigvis ikke er forbeholdt forskeren i hans søgen mod de høje sandheder, men kommer til os alle selv i dagligdagens mere banale situationer.

Forståelse i denne særlige betydning møder vi i talløse varianter hos os selv og vore medmennesker. Der synes at være store individuelle forskelle m.h.t., hvor omfattende dele af livet der gøres til genstand for denne stræben mod integration, hvor store forståelseseenheder der kan opbygges, hvor stabile de er over tid o.s.v. o.s.v., men *alle* udviser forståelse.

Forståelsen må ofte støtte sig til hjælpesystemer spændende helt fra deciderede åndelige tankebygninger og til materielle former for kartotekssystemer og andet lignende. Hos os alle er det verbale sprog og dets kategori- og begrebssystemer hjælpesystemet frem for alle, og vi skal derfor senere omtale dette meget mere indgående.

Et individs samlede sum af forståelse – dets forståelsessfære – er en af de vigtigste betingelser for dets jeg-konstans. Skønt der stadigvæk foregår mere eller mindre indgående ændringer af såvel materiel som åndelig natur med enhver af os, har vi en stærk oplevelse af at være og forblive samme person. Ændringerne kan dog være så udtalte og eventuelt være kombineret med så stærke belastninger i øvrigt, at der selv for det sunde individ kan fremkomme personlighedsrystende identitetsproblemer.

Fra individ til individ og for det enkelte menneske fra tidsperiode til tidsperiode kan der konstateres store forskelle på, hvor store ændringer der kan bæres under stadig bevarelse af jeg-konstansen. Vi kender alle eksempler på, hvordan der efter markante rystelser af vore livsbetingelser kræves lange perioder af besindelse – af reorganisation af vor forståelsessfære.

Denne omtalte almene forståelse er som antydnet ikke nødvendigvis præget af logiske kvaliteter som modsigelsesfrihed og konsekvens. I virkeligheden er vor faglige viden overordentlig begrænset angående arten af menneskers forståelsessystemer, som de f.eks. er udtrykt i religiøse og livsanskuelsesmæssige systemer.

Vi kender derimod godt fra vort eget liv og gennem litterær og real erfaring med vore medmennesker, hvor ringe en rolle de logiske krav til konsistens m.m. spiller i de forståelsesformer, der ligger bag vore handlinger, også når disse er af den mest afgørende art. Dette til trods,

møder man stadigvæk underkendelse af de følelses- og stemningsmæssige aspekter ved forståelsessystemerne endog fra fagpsykologisk hold.

De største dele af den enkeltes forståelseshierarki bliver næppe nogensinde konfronteret med de realiteter – med den virkelighed – de skal dække. Hvis de nemlig ikke kommer til at danne led i tankemæssige processer bag en konkret handlen i en materiel eller social kontekst, fremtvinges en sådan konfrontation eller kontrol ikke nødvendigvis. Deres ubetvivlelighed er for den enkelte baseret på evidensoplevelser så stærke, at efterprøvning ville forkomme absurd. Descartes' krav om den principielle tvivl – »de omnibus dubitandum est« – er ikke realisabel i psykologisk forstand, og karakteristisk nok anvendte han den da også selv med henblik på at nå til sit ubetvivlelige: »cogito ergo sum«.

Så snart en større eller mindre del af vore forståelsessystemer af en eller anden grund underkastes kontrol ved at sammenstilles og sammenlignes med en virkelighed,⁵ vil jeg tale om, at der foreligger forståelsesformen *erkendelse*. Denne erkendelse kan i sin tur forekomme i mange varianter under et utal af benævnelser alt efter arten og stregheden af de kontrolforanstaltninger, der bringes i anvendelse.

Et menneskes forståelse må ikke identificeres med summen af parate verbale udtryk for forståelsessammenhænge. Ofte kan forståelsen kun stykkevis og lidet dækkende udtrykkes med fællesmenneskelige udtryk, og den kan da snarere karakteriseres som sæt af reproducerbare indstillinger, der blot vækker anelser og stemninger tillive. Det er ikke forbeholdt digteren at kæmpe en kamp med afklarings- og formuleringsproblemer, og han er heller ikke ene om i lykkelige stunder at kunne opleve et »forklarelsens lys« over sit tankeliv.

Beskrivelsesformål

Her på de sidste sider i kapitlet skal vi nu overveje de formål, der kan være med beskrivelser i situationer, hvor beskrivelsesresultaterne indgår som led i en sproglig kommunikation mellem mennesker. Det kan, sagens overvældende mangfoldighed taget i betragtning, kun blive enkelte hovedtræk af en sådan formålssystematik, der kan omtales.

Det enkleste tilfælde at analysere beskrivelsespsykologisk er nok den situation, hvor den beskrivende part ønsker at *meddele* den modtagende part en række kendsgerninger om tingsagtige genstande, som begge

5: Jeg anvender med velberåd nu denne formulering – taler ikke om *virkeligheden* men om virkeligheder. Herom nærmere i kap. IV s. 97 ff.

eventuelt kan observere samtidigt. Den lidt fjernere hensigt kan eventuelt være kontrol af, om identifikationen samstemmer.

Når man betænker, at der hen igennem beskrivelsesforløbet hos den beskrivende person (den, der tager initiativet i samtalen) finder en række indflydelser sted, som *kan* føre til en fordrejelse af beskrivelsesresultatet i forhold til beskrivelsens genstand, og, at den modtagende part i sin opfattelse og tolkning af de udtrykte beskrivelsesresultater på sin side indfører endnu en række potentielle forvrængningskilder, kunne man let få den tanke, at den sikreste »beskrivelse« ville være den at slå ud med hånden mod tingen med et: se selv!

Det er antagelig samme tanke, der ligger bag visse erkendelsesteoretikers fremhævelse af den ostentative (påpegende) definition. Denne må dog ikke betragtes som nogen universel løsning på problemet om at opnå en entydig meningsformidling. Der gives ganske vist en række beskrivelsessituationer, hvor identifikationsproblemer så godt som ikke eksisterer, fordi de bygger på de enklest mulige observationer. Her vil der sjældent for kommunikationsparterne være nogen tvivl om, *hvad* det er, man selv skal se. Så snart man forlader disse enkle situationer fra tingsverdenen, er identifikationen (den subjektive såvel som den intersubjektive) en langt mere problemfyldt affære, og resultatet af identifikationen må sættes på prøve i samtalens løb.

Den alvorligste indvending mod at betragte den ostentative beskrivelse som et universalmiddel er imidlertid, at den bygger på den antagelse, at vi mennesker kan have med tingene *direkte* at gøre – at vi på den ene side har selve sagen, tingen, på den anden side det sproglige udtryk, og at beskrivelsen skulle bestå i at finde det udtryk, der dækker kendsgerningerne bedst.

Dette er imidlertid et falsk billede af menneskets erkendesituation, og jeg er enig med f.eks. Thing Mortensen (1972), når han under sin afvisning af korrespondenteorien for sandhed kalder det en fejlagtig forestilling, at vi mennesker skulle kunne sammenligne påstande med kendsgerninger (p. 66). Jeg er derimod, som det senere skal fremstilles, ikke enig med denne forfatters videre udvikling angående menneskelig erkendelse, fordi han ved sin overbetoning af det verbalt sproglige *udtryk* havner i den anden grøft, hvor beskrivelsens genstand ingen indflydelse levnes på beskrivelsens resultat.

Mennesket som erkendende væsen kommer til sagen med sin hele forståelsessfære, sit komplicerede mønster af kategorier og begreber, verbale såvel som ikke-verbale, fællesmenneskelige såvel som private, og hvis det nogensinde kan tænkes at have med tingene at gøre fri for de

kognitive strukturers snærende bånd, må det være i dets spædste barndom, hvor vi kun kan gisne om, hvordan forståelse og erkendelse udvikles.

Den her omtalte situation, hvor beskrivelsens genstand samtidig kan observeres direkte af parterne i kommunikationen, overflødiggør altså på ingen måde beskrivelse, og den er som bekendt en overordentlig hyppigt forekommende og betydningsfuld situation, ikke alene hvad angår sprogindlæring, men også i anden undervisning. Den er som tidligere omtalt også af afgørende betydning for megen forskning. Bl.a. hviler perceptionspsykologien på kendskabet til beskrivelsesprocesserne i denne situation.

Menneskets muligheder for at opbygge systemer af forståelse og erkendelse er imidlertid ikke indskrænket til denne situation. På grund af sproget, og altså ifølge vore tidligere overvejelser på grund af vor bevidstheds repræsenterende natur, kan vi også beskæftige os aktivt beskrivende med den ikke-tilstedeværende genstandsverden. En meget almindelig form herfor består i, at vi på en eller anden måde får kendskab til (f.eks. ved læsning) tidligere givne beskrivelsesresultater i registreret form og skal danne os et tankemæssigt indtryk af den tidligere beskrivelsesgenstand.

Der er i starten af en sådan kommunikationssituation to typer beskrivelsesprocesser nemlig dels den modtagende parts processer, hvad angår perception, opfattelse og afklaring af pågældende *udtryk*, dels de på erindringen baserede beskrivelsesprocesser, hvis resultat sammenlignes med de førstnævnte beskrivelsesresultater. Den afgørende forskel på denne situation og den først omtalte er, at modtageren må bygge alene på sin erindrede erfaring i de processer af sammenligning mellem beskrivelsesresultater, der i øvrigt altid er integrerede led i enhver beskrivelsessituation, i hvert fald hvis der er krav om verbale udtryk i situationen.

En overgangsform mellem den situation, hvor beskrivelsens genstand (en tingsagtig dannelse) kan observeres direkte af begge parter i kommunikationen, og den, hvor modtageren må forlade sig på sin erindring, er situationer, hvor den modtagende part selv kan observere samme – eller lignende – genstande, som den beskrivende, blot til et senere tidspunkt.

Vi kender denne situation så godt i praksis fra f.eks. bestemmelse af planter efter en botanisk nøgle.

Den gode nøgle leder brugeren sikkert skridt for skridt igennem et forgrenet system af valgpunkter frem mod den rigtige identifikation, forudsat hun blot behersker brugen af et vist sæt af grundbegreber.

Skaberen af en sådan nøgle bestræber sig naturligvis på i identifikationsproceduren at benytte sådanne karakteristika, som er lette at udtrykke og at opfatte entydigt f.eks. antal, placeringer etc., og ofte arbejdes der kun dichotomt, så vejen frem igennem identifikationen for den, der benytter nøglen, er en række klare valg mellem to muligheder: Blomsten oversædlig eller undersædlig? – kronbladenes antal 6 eller 3? o.s.v., o.s.v., indtil identifikationen er entydigt tilendebragt, og navnet på planten kan gives til hjælp for en sammenfatning af alle disse karakteristika.

Denne systematiske fremadtrængen igennem dichotomt opstillede muligheder har af visse sprogforskere været anvendt som model for, hvorledes verbaliseringen foregår i den udtryksskabende proces. Inspirationen hertil har sikkert foruden erfaringer fra brugen af sådanne nøgler været, at visse computere er opbygget og fungerer efter dette princip.

Man må fra psykologisk hold advare mod denne model, hvis den opfattes som generel og tænkes at afbilde faktiske processer. (Hunt (1962), Hunt, Marin & Stone (1966)). Det er såre sjældent, verbaliseringen tankemæssigt former sig som sådanne valgsekvenser, og det er i virkeligheden også ret begrænsede dele af tingsverdenen, der kvalitativt kan karakteriseres udtømmende ved diskontinuerte beskrivelsestræk.

Kontinuerte kvaliteter spiller en afgørende rolle for såvel perceptionen som de udtryksmæssige processer i beskrivelsesforløbet.

I en kendt og her i huset meget skattet svampeflora (Lange & Lange, 1970) udnyttes da også en række træk fra svampenes farver, overfladestrukturer, konsistens, lugt o.s.v. i dens fortrinlige beskrivelser til gengæld for de vanskeligheder, der erfaringsmæssigt kan opstå ved identifikation på basis af kontinuerte kvaliteter. Følgende eksempel finder jeg karakteristisk for bogens metode:

»Olivengrøn, ofte med hudlapper, stok med ring og skede. Hat 7–12 cm, svagt klæbrig, oftest noget sribet, med eller uden grove løse hudflager, mørk olivengrøn, lysere olivengrøngul mod randen eller lidt olivengulgrøn, sjældnere med lidt gråligt skær. Lameller hvide eller med skær af hatfarven. Stok lysere end hatten til næsten hvid, svagt bæltet, med stor hvidlig, slap ring, knold stor og blød, hvid, med hudagtig skede, der udvendig er lidt grønlig. Kød blødt, hvidt, under overhuden grønligt, lugt svag, fad. – I løvskov mest på muldbund. Hist og her.«

Endelig følger så til sidst den passus, som sætter den træffende og smukke beskrivelse i relief og viser, hvor fatal fejltagelser i identifikationen kan være: »Dødeligt giftig«.

Svampen, der er beskrevet, er grøn fluesvamp (p. 116).

Litteraturen af nøgler er en meget interessant kilde for den beskrivelse-

sinteresserede, først og fremmest fordi den demonstrerer, hvor meget der ville kunne opnås i henseende til dækkende karakteristik, hvis områder, som traditionelt ikke skildres i nøgler, blev udsat for ligeså indgående analyser, som her. Jeg tænker på den beskrivelsesmæssige fattigdom, der råder selv på sanseområder som lugt og smag, der dog må siges at have stor betydning for os alle livet igennem. (Se videre i kap. IX).

*

De struktureringslove, som er gældende for vor perception (væsentligst figur-grund struktureringen og gestaltningslovene. Jævnfør von Fieandt & Moustgaard (1977)) synes alle at betone tingsagtige dannelser i vor verden.

Ting er givet for os som markant sluttede og afsondrede fra omgivelserne, og heri ligger forklaringen på, at netop ting blandt alle genstande for beskrivelse frembyder de færreste identifikationsvanskeligheder såvel i mine egne afklaringsprocesser som i den kommunikative, intersubjektive identifikation. Dermed er der på forhånd sikret ting en fortrinsstilling, hvad angår graden af samstemmen i identifikation og dermed også i endtydigheden under kommunikationen.

Genstandsverdenen er imidlertid *ikke* udtømmende karakteriseret som en tingsverden, og de beskrivelsesgenstande, der tilhører den ikke-tingslige del af den materielle verden, frembyder ofte ligeså store identifikationsproblemer, som beskrivelsesgenstande fra vor åndelige verden kan gøre. De første kan nemlig ligeså lidt som de sidste tages for øje i en fælles observation og beskrivelse. Dette forhold synes at være overset af erkendelsesforskere, der lægger betydelig vægt på sondringen mellem såkaldt offentlige og private fænomener og måske endda anser denne sondring som ensbetydende med adskillelsen mellem det materielle og det åndelige.

Overalt, hvor mennesker beskriver det ikke-tingslige, møder man en tendens til tingsliggørelse, som må siges at være ganske forståelig på basis af ovenstående forhold. Som et enkelt eksempel her kan jeg minde om, hvordan vi ofte, hvis vi ønsker at kommunikere vore følelser og stemninger, tyr til en beskrivelse af den ydre ramme, hvori disse opstod og afspillede sig i stedet for at tage fat på en direkte karakteristik af selve følelsen og stemningen.

Jeg skal senere vende tilbage til en nøjere redegørelse for betydningen af denne tendens, fordi den synes at have afgørende betydning ikke alene for dannelsen af vore sproglige udtryk, men også for vor tænkning og erkendelse.

Indtil nu i dette afsnit har jeg talt om det beskrivelsesformål, der oftest er i funktion, nemlig meddelelse af et sagforhold fra en person (den beskrivende) til en anden person (den modtagende).

Dels kan der være tale om ting og tingsagtige dannelser som genstande for beskrivelse dels om ikke-tingsagtige genstande for beskrivelse.

Tingsagtige genstande kan så at sige tages for øje af begge parter i kommunikation, og dette repræsenterer en meget vigtig og hyppig beskrivelsessituation, men genstanden for beskrivelsen kan også være fraværende for den modtagende part eller, som en mellemtpe af situationer, kan genstanden (eller genstande, som ligner den oprindelige) være tilstedeværende for den modtagende part blot til et senere tidspunkt end det, hvor den beskrivende først formede sit beskrivelsesresultat.

Som oftest har den beskrivende part det ønske at formidle sin beskrivelse så *dækkende* som muligt eller anderledes formuleret, så at der sker mindst mulig forvrængning af den beskrivelsesmæssige mening, han ønsker at udtrykke såvel i hans egne beskrivelsesprocesser som i modtagerens. Dette ønske gælder også i situationer, hvor de fjernere mål med meddelelsen er andre og flere end blot at oplyse et medmenneske, at berige dets viden, at udbygge dets erfaring. Jeg tænker her ikke alene på det forhold at ordren, ønsket og spørgsmålet ofte ikklædes meddelelsens form, men også på de uoverskueligt mange formål, der kan være forbundet med at skaffe sig indflydelse på andres forståelse og erkendelse og dermed også på deres handlingsliv.

Jeg skal ikke forsøge at overskue dette felt her, men blot minde om hvilke skæbnesvangre konsekvenser det, historisk set, altid har haft, når politiske systemer har skaffet sig fuld kontrol med de beskrivelsesresultater, folk har fået adgang til, og måske endda har manipuleret skruppelløst med disse beskrivelser.

I en lang række tilfælde er formålet med udtrykte beskrivelsesresultater (verbale såvel som ikke-verbale) ikke en meddelelse af sagforhold med henblik på at oplyse modtageren, men snarere at virke som en provokation eller en spore på dennes egne skabende identifikations- og udtryksprocesser. Æstetiske udtryk af enhver art lige fra den litterære kunst til den billedskabende har ofte dette formål.

Beskrivelsen har altid to sider nemlig en side, der vender ind mod den beskrivende personlighed selv, og som via hans egne identifikationsprocesser er med til stadig at vedligeholde og udvikle hans forståelses- og erkendelsessystemer og dermed også hans personlige jeg, og en anden, som er rettet udad via budskabet til kommunikation med og påvirkning af medmennesket.

Når den kunstteori, man kunne kalde resonansteorien, hævder, at formålet med det kunstneriske udtryk er at fremkalde de *samme* følelser og stemninger hos iagttageren som dem, hvormed udtrykket blev skabt af kunstneren (se eksempelvis Kuhr (1927)), har man efter min opfattelse helt overset de komplicerede beskrivelsespsykologiske forhold, der ligger bag fremkomsten og kommunikationen af de beskrivelsesresultater, vi kalder æstetiske eller kunstneriske udtryk. Denne dobbeltsidighed i indflydelsen, der udgår fra beskrivelsesforløbet, er, som det også fremgår af diagrammet over beskrivelsesprocessens struktur (s. 42), et ganske alment træk ved enhver beskrivelse. Ingen beskrivelse, om den end er nok så elementær, lader mig som beskriver upåvirket. Jeg er en anden efter end før.

Man har fra den religiøse og livsanskuelsesmæssige litteraturs domæne et udtryk, som passende kunne benyttes helt alment om denne side af beskrivelsesprocessen – den virker *opbyggelig*. Vi skal senere få lejlighed til at overveje, hvad, det er, der dag for dag bygges op i os, mens vi spiller vore stadigvæk vekslende roller som beskrivere og modtagere i meningsformidlingen med vore medmennesker.

Kapitel III

Beskrivelse og klarhed

I daglig tale kan man raskvæk sige om et foreliggende udtryk, at det er mere eller mindre klart, dækkende, træffende o.l. og endda forvente at blive forstået.

Beskrivelsespsykologisk anskuet, er en sådan udtryksmåde dog ganske misvisende, for det materialiserede udtryk som sådan kan naturligvis ikke tilskrives disse kvaliteter. Bag sprogbrugen ligger i virkeligheden en tilsvarende absolutisme, som den vi tidligere omtalte i forbindelse med den idealiserede sprogvidenskab, nemlig tanken om den perfekte sprogbruger, der *må* opfatte ord og vendinger overensstemmende med idealordbogens definitioner, følge grammatikalske regler til punkt og prikke o.s.v.

Beskrivelsespsykologien kan kun med mening benytte klarhedsbegrebet til at karakterisere enten den beskrivendes oplevelse af sit beskrivelsesresultat eller den modtagende persons opfattelse af den udtrykte mening.

Som nævnt er dette et valg, beskrivelsespsykologien må foretage for at sikre sig at komme til at arbejde med faktisk forekommende sproglig aktivitet. Dette valg medfører dog ikke blot fordele, men også metodiske problemer. Det alvorligste af disse problemer er nok, at udtrykkets kvaliteter *kun* kan fastlægges af samtaleparterne og strengt taget kun via en fortsat sproglig kommunikation herom.

En meget stor del af vor fællesmenneskelige verden er dog kommunikativt så gennearbejdet og dermed så kategorimæssigt standardiseret, at vi dér har og kan have fuld fortrøstning til en absolut glat meningsformidling, og det er vel netop af den grund, vi i dagligdagen kan gå så vidt i vor tiltro til denne meningsformidling, at vi tør foretage den omtalte »idealisering«⁶ og tale, som om meningen lå i selve udtrykket.

Som nævnt i indledningen (s. 16 f.) må bestræbelsen mod absolut

6: Denne »idealisering« sker naturligvis ikke velovervejet og klart bevidst. Den må måske snarere karakteriseres som en meget primitiv tendens til at antage, at når jeg har formuleret mit udtryk, så rummer dette min mening 100%. Vi skal senere vende tilbage til denne »formuleringsmagi« og overveje, hvorledes den kan være opstået. (Se således s. 68 og s. 241 ff).

entydighed i meningsformidlingen ofte være afgørende for en videnskabelig kommunikation, der som mål har at rense beskrivelsesmæssige udtryk for subjektive træk, der er påtrykt disse fra de beskrivende personers side.

Lykkes en sådan bestræbelse, så der faktisk – eller i det mindste som et af alle accepteret ideal – kan kommunikeret entydigt om et vist udsnit af vor verden og inden for visse nærmere afgrænsede menneskelige grupperinger (kulturer og subkulturer, videnskaber, videnskabelige skoler, livsanskuelsesmæssige grupperinger m.m.), kan man med rette nøjes med at interessere sig for beskrivelsesresultaterne og udelukkende tolke dem, som indeholdt de én og kun én mening, som det da blot er modtagerens opgave at opfatte korrekt.

Men man bør dog ikke overse, at der er bestræbelser, som er afgørende forskellige herfra. Samlingen af mulige genstande for vor beskrivelse er umådelig rig. Den indeholder som omtalt ikke blot genstande med tingsverdenens karakteristika, men også sådanne, som ikke lader sig udskille fra deres sammenhæng og så at sige stille op foran samtaleparterne til fælles beskuelse i en intersubjektiv identifikation.

Menneskelige følelser og stemninger har ofte måttet tjene som eksempler i litteraturen, men eksemplerne herpå fra alle områder af menneskelivet er i virkeligheden langt hyppigere end de egentlige »ting«, og det er ikke nødvendigt at ty til et område så personligt og subjektivt præget som følelselivet for at finde passende eksempler.⁷

Om denne del af vor tilværelse og verden skulle vi også helst frit kunne udveksle meninger uden at lade os hæmme af beskrivelsesmåder, som ikke er afpassede hertil, og som ensidigt lægger vægt på subjektuafhængige udtryk.

Enhver alvorlig beskrivelsesmæssig kommunikation stræber naturligvis mod en dækkende formidling af mening, men kun for en del søger man at opfylde dette mål ved omtalte krav om entydighed og altså i sin yderste konsekvens ved krav om en meningsformidling, der er totalt uafhængig af faktiske beskrivelsessituationer.

En anden del af menneskelig kommunikation og den, der beskrivelsespsykologisk er mest interessant, søger at opnå en dækkende meningsformidling baseret på *hele* kommunikationssituationen og går ofte vidt i sine bestræbelser på at bjerge det stærkt subjektive og personligt farvede islæt i beskrivelsessituationen sikkert over i fællesmenneskelige udtryk.

7: Vi beskæftigede os tidligere med beskrivelse af smagskvaliteter, som eksempelvis ikke fremtræder tingsagtigt. Noget andet er, at der ofte kan iagttages en tendens til tingslignelse under sådanne beskrivelser (jævnf. s. 55 ff. og s. 62 f.).

For endeligt at modificere denne tvedeling må man jo nok erkende, at mennesket til alle tider må føre en kamp for udtryksmæssige landvindinger i grænseområdet mod den »uudtrykkelige« tankeverden (herom nærmere i kap. IX).

Dette kapitel skal give en uddybende behandling af det delforløb af beskrivelsesprocessen, der tidligere blev kaldt det vigtigste nemlig *afklaringsforløbet*. Det skal forsøge at vise, at der i hovedsagen er to forskellige måder at tilstræbe klarhed på svarende til de ovenfor omtalte beskrivelsesmæssige hovedbestræbelser.

Forholdet mellem opmærksomhed og beskrivelsesmæssig klarhed er et andet vigtigt tema, og endeligt skal et afsluttende afsnit behandle den beskrivendes kriterier for valg af udtryk.

Om to hovedformer for beskrivelse

I Grundtvigs kendte fædrelandssang »Langt højere Bjerge så vide på Jord« – lovpriser et vers vort modersmål med følgende linier:

Langt højere, ædlere, finere Sprog
skal findes paa fremmedes Tunge!
Om Højhed og Dejlighed Danemænd dog
med Sandhed kan tale og sjunge;
og træffer vort Modersmaal ej paa et Haar
det smelter dog mere, end fremmedes slaar.

Den modsætning, digteren her ser, mellem sprog, som *træffer*, og sprog, som *smelter*, skal vi i det følgende overveje nærmere. Jeg tror, det sker bedst ved netop at polarisere modsætningen så stærkt som muligt, og det vil da vise sig, at Grundtvig med stor sandsynlighed sigter netop til de samme to grundformer for sproglig beskrivelse, jeg mener, der er gode grunde til at skelne imellem.

Den ene pol må da blive den maksimale entydighed i udtrykket – det *træffende* udtryk. Den kan kun realiseres i repræsentationssystemer, der er konstrueret med det udtrykkelige formål entydigt at repræsentere en vis begrænset mængde af elementer i et system af tegn og med fastlagte kombinations- og operationsregler for disse tegn.

Sådanne repræsentationssystemer, hvoraf de matematiske og logistiske er de mest kendte, tjener i deres mange udformninger mennesket i erkendelsesmæssig henseende på en lang række videnskabelige områder. Det er ikke hensigten her at redegøre nøjere for den gavn, forskellige

videnskaber kan have af at afbilde større eller mindre dele af deres erfaringsverden på f.eks. matematikken og dens subsystemer. Kun skal der peges på, at den absolutte entydighed demonstreres slående ved, at operationerne indenfor systemerne ofte kan foregå maskinelt.

Nærmer vi os fra denne ekstreme pol de langt mindre overskuelige sprogsystemer af verbalt sproglig eller anden kommunikativ art, må man spørge, hvilke der her er de vigtigste betingelser for at opnå entydighed i meningsformidlingen.

Vælger vi som illustration det simplest mulige eksempel nemlig en beskrivelse af en enkeltting fra tingsverdenen, viser betingelsen for en entydighed sig klart at være den samme som for de »kunstige« repræsentationssystemer nemlig et én-til-én forhold mellem ting og tegn i det repræsenterende system – dagligsproget. Hvis perceptionen af tingen for den beskrivende aktiverer et vist sæt af tankemæssige associationer, og det valgte udtryk aktiverer samme og kun samme sæt hos modtageren, er meningsformidlingen sket entydigt, og modtageren vil kunne identificere tingen v. hj. a. det beskrivelsesmæssige udtryk.

Entydigheden kan sættes på prøve enten ved gentagelse af beskrivelsen til samme modtager eller ved at inddrage flere modtagere i kontrollen, men i begge tilfælde kan et sådant sammenfald af tanker kun konstateres ved fortsat sproglig kommunikation parterne imellem. Dette fremhæves her, fordi man undertiden ser den opfattelse udtrykt, at samtalepartens *handlen* med tingen skulle være det eneste afgørende kriterium på, hvorvidt en intersubjektiv identifikation har fundet sted eller ej. Idealet om entydighed opnås bedst, hvis tingen kan karakteriseres ved én simpel benævnelse f.eks. *en kugle*, og de sproglige tegn (Hjelmslev (1963)) 'en kugle' hos modparten aktiverer én ganske bestemt kugle-forestilling. Men allerede ved at overveje sådanne forenkede eksempler bliver man klar over, at sammenfald i absolut forstand mellem den beskrivendes og den modtagendes tanker aldrig lader sig realisere v. hj. a. dagligsproget.

Et absolut sammenfald er da heller ikke en nødvendighed. Meget mindre kan være tilstrækkeligt.

Hvis der blot kan skabes et vist fællesområde af aktiverede forestillinger, er der tilstrækkelig basis for en entydig beskrivelsesformidling mellem den beskrivende og den modtagende part. I tilfældet, en kugle, kan det være fuldt tilstrækkeligt, at begge parter med tegnene 'en kugle' blot forbinder forestillingen om »den af en kugleflade begrænsede del af rummet« eller andet lignende. Det har måske ingen eller ringe betydning i sammenhængen, hvilket materiale kuglen er af, hvor stor dens radius er o.s.v. – og slet ingen betydning, at modtageren er vant til at bruge

udtrykket 'en kugle' også som skældsord, og at den beskrivende ved at høre ordet aldrig kan lade være med at se en spåkone for sig tryllebundet stirrende i sin krystalkugle og derfra igen kommer til at tænke på livets uforklarlige sider – og så fremdeles.

Intet sprogligt tegn eller tegngruppering vil i dagligdags situationer komme til at stå ene. Hele kommunikationssituationen vil bidrage til at præcisere den nødvendige grad af kategorimæssig differentiering eller med et udtryk fra Thing Mortensen (1972, p. 29) den *intensionsdybde*, der tilstræbes i samtalen.

Ved skildringen af disse forhold står man ikke alene i fare for at overforenkle, men der består også den risiko, at man forfalder til at anvende et misvisende sprog lånt fra beskrivelser af tingsagtige dan- nelser.

Tankelivet bliver skildret, som bestod det af isolerede elementer, (tankebrikker) der kan forbindes med (associeres til) sprogsystemets enkelttegn eller tegngrupperinger.

Hvis en sådan mærkeseddelanalogi overhovedet i noget tilfælde er træffende, må det netop være i en karakteristisk af ganske enkle beskrivelses- eller rettere – benævnelsessituationer, hvor en entydighed i meningsformidlingen fremkommer ved en fast og varig tankemæssig sammenknytning af ting med sprogtegn og sprogtegn med enkeltforestil- linger.

For at få en dybere forståelse af beskrivelsesprocessens centrale delforløb, må man søge helt at erstatte en elementaristisk tankegang, som ligger så snublende nær, med en helhedspræget opfattelse.

Dette er dog meget vanskeligt, fordi de analogier fra vor øvrige erfaringsverden, man måtte vælge til en sproglig karakteristisk af vort tankeliv, alle vil have et stærkt præg af tingslighed.

Som det ses, begyndte jeg ovenfor at tale om områder af forestillinger og fællesområder af sådanne. Jeg har hermed villet fremhæve, at der består et del-helhed-forhold mellem en enkeltforestilling eller et tankeele- ment (hvis det overhovedet er rimeligt at tale om en sådan) og det bevidsthedsliv, hvori denne tanke indgår som del. Dette skal forstås netop som, at delen kun kan snuskues som: *del – af – en – helhed*. Isoleres den i en analyse, mister den enhver psykologisk eksistens. Jeg skal senere komme nøjere ind på dette beskrivelsespsykologiske del-helheds pro- blem, som er en sand parallel til det problem, gestaltpsykologerne bragte frem til en indgående debat på det perceptuelle område.

At tale om områder frem for samlinger af enkelte associationer kan dog også være kritisabelt, selvom der måske som antydnet kan være visse

fordele forbundet hermed. Den vigtigste kritik må rettes mod den anvendte analogi for at tegne et for statisk billede af vort tankeliv.

Vore tanker er i en stadig forandring. Vi dvælede tidligere (s. 23 ff.) ved den lærerige situation, hvor man kan lade tankerne løbe, hvorhen de vil, og giver man sig tid til at gøre denne erfaring, kan man jo forundres (ja, undertiden endda foruroliges) over den tilsyneladende uorden, der kan råde. Vi bemærkede også, hvordan der i en sådan situation pludselig kan komme et vist styr over tankerne; hvordan forløbet kan få en bestemt retning imod et tankemæssigt mål, som til en begyndelse kan være overordentligt vagt givet, men netop ved en vis koncentration fra den tænkendes side kan afklares og tilsidst gøres til genstand for systematiske tilstræbelser, og måske får tankeforløbet da præg af problemløsning.

Hvordan noget sådant bedst skildres, og hvilke analogier der mest hensigtsmæssigt bringes i anvendelse, kan der være god grund til nøje at overveje for den, der er interesseret i disse beskrivelsespsykologiske basalfunktioner. Ét er dog straks sikkert: statisk er tankelivet meget sjældent.

I senere kapitler vil jeg argumentere for en måde at beskrive tankeforløbet på, der har ladet sig inspirere af problemløsningspsykologien. For at beskrivelsesmåden skal være dækkende og brugbar, må den på den ene side karakterisere tankeforløbet som stadig forandring – som proces – på den anden side må den pege på de invariante træk, der dog *må* være tilstede i vort tankeliv og danne basis for den sproglige meningsformidling, der faktisk finder sted og endda på mange af livets områder med en forbavsende grad af entydighed.

Jeg vil benytte begreberne *beskrivelsesmæssig indstilling* og *indstillingshierarkier* for at betegne de styrende instanser i tankelivet og (dermed også) i beskrivelsesprocessens afklaringsfase. Uden her at gå i detaljer vil jeg altså tale om, at den beskrivende ved hjælp af et passende valg af sproglige udtryk kan afgrænse og beherske modtagerens indstillingshierarkier og ved sit greb om hele kommunikationssituationen bestemme, hvor i et hierarki parterne skal holde hinanden fast (hvilken intentionsdybde, der skal vælges). At dette vil resultere i, at der da fremkommer et velafgrænset forestillingsmæssigt fællesområde af tilstrækkeligt omfang til, at en vis entydighed i identifikationen og meningsformidlingen kan opstå, vil jeg da betragte som en følge af omtalte beherskelse af indstillinger.

Den »træffende« beskrivelse, som jeg i det følgende foretrækker at kalde *den afgrænsende beskrivelsesform*, baserer sin klarhed på de kategorisystemer, der ligger til grund for sproglige tegn og tegngrupperinger.

Ethvert livsområde lader sig kategorisere tankemæssigt på en mangfoldighed af måder, og ethvert område vil kunne udvikles videre i retning af større kategorial opdeling og dermed til større og større muligheder for diskrimination. Denne udvikling m.h.t. såvel yderligere opdeling i underkategorier som omkalfatringer af hele kategorisystemet sker ikke i blinde. I de kommende kapitler skal principperne herfor omtales nærmere. Her blot endnu dette, at hvis kommunikationsparter har (eller under samtalen får) stort set samme kategorisystemer på de berørte områder, vil en afgrænsende beskrivelse kunne nærme sig ubegrænset til en entydig og fælles identifikation af beskrivelsens genstande.

I denne sammenhæng vil svampeeksemplet fra s. 54 sikkert være oplysende at have in mente.

*

Som modpol til denne beskrivelsesform må vel så stilles beskrivelser, der først og fremmest sigter på at gøre rede for den beskrivendes følelser i anledning af mødet med beskrivelsens genstand? Når Grundtvig bruger udtrykket smeltende, må det vel være de følelsesfulde beskrivelser, han sigter til?

Nej, så enkel er sagen ikke! Det er ikke blot den trivielle to-klang af tanke og følelse, eller intellekt og følelsesliv, Grundtvig vil anslå her. Han ønsker utvivlsomt at pege på den ganske anden beskrivelsesform, han som digter tilfulde beherskede, den form, vi i det følgende skal møde under navn af *den perspektivgivende beskrivelse*.

Foreløbigt sagt, vil den skabe meningsmæssig samstemmen mellem kommunikationsparter ved at betone temaets *tankemæssige forbindelseslinier* til parternes øvrige bevidsthedsliv. Udtrykt i et sprog, der anvender indstillingsbegrebet, fremhæver og kontrollerer denne beskrivelsesform de overordnede indstillinger, der producerer temaet som del af større bevidsthedsmæssige helheder.

Mange vil sikkert straks mene, at denne form strengt taget er den eneste, der er i nøje overensstemmelse med det menneskelige tankelivs natur, for er der nogen enkeltkvalitet, der mere end andre karakteriserer dette tankeliv, er det *sammenhæng*.

Jeg tror, alle ud fra egen erfaring vil tilslutte sig denne karakteristik som særdeles dækkende, men man må ikke glemme, at vort bevidsthedsliv *kan* få en anden karakter netop under beskrivelsesmæssige *analyser*. Man kan altså ikke hævde enten en absolut sammenhæng i tankelivet eller en elementaristisk opfattelse i slægt med den klassiske

associationslære. Bevidsthedslivet kan beherskes af begge tendenser til forskellige tider og i forskellige situationer. (Se videre herom s. 77 ff.).

Høffding diskuterer i sit værk »Den menneskelige Tanke«, hvad der da kan siges at være tankelivets grundnatur, og han viser i et historisk overblik, hvorledes psykologiske og filosofiske forskere er kommet i vanskeligheder ved at hævde ensidige opfattelser. Eksempelvis førte *Humes* opfattelse til, at han, som det hedder, måtte »opløse Sjælelivet i absolut selvstændige Elementer, og konsekvent derfor fandt en uløselig Gaade i al Enhed og Sammenhæng i Bevidstheden«, og Kant »gik ud fra det modsatte Synspunkt, at det netop er det Sammenhængsløse, det Isolerede og indbyrdes Uafhængige, der er os uforstaaeligt baade i Psykologien og hvor vi ellers møde det« (Høffding 1910, pp. 15 og 16).

Vi skal senere i anden sammenhæng fremstille og diskutere Høffdings egen opfattelse, der i mangt og meget stemmer overens med nærværende fremstillings synspunkter. Her kan vi nøjes med at fastslå, at begge måder at skildre tankelivet på kan være træffende for hver sine situationer.

Hvert meningsbærende tegn, et (voksent) menneske måtte møde, vil aktivere ikke alene en enkelt forestilling, men sfærer af forestillinger. I heldigste tilfælde vil forestillingssfæren have en bestemt *kerne*, hvorfra hele tankesystemet udstråler, og overensstemmende med den intention, beskriveren havde med sit udtryk, og styret af de aktuelle indstillinger, vil denne kerne snart indgå i én sammenhæng snart i en anden.

Derved bliver selve denne meningskerne mere og mere bestemt og klar.⁸ Den perspektivgivende beskrivelsesform sigter således som andre beskrivelser mod klarhed og dækkende meningsformidling, men den betjener sig af bevidsthedslivets muligheder for forløb af stadige sammenfatninger og adskillelser, reetableringer af sammenhæng og efterfølgende adskillelser af tankelivets delområder o.s.v.

I denne strøm af variationer i vekslende kombinationer af tankematerialet bevares på grund af de overordnede indstillinger visse invariante træk, som netop er beskrivelsesresultatets mening.

Lykkes en sådan beskrivelse fuldtud, vil modtageren såvel som den beskrivende opleve en lysende klar meningsformidling, og de dele af

8: Dette forhold blev allerede fremhævet af Treschow (1810) med ordene: »Al Udvikling og Opløsning af Begreber, al Sættelse og Forbindelse af de samme tjener kun til at gøre Bevidstheden ganske klar, sætte os i Stand til at gøre os fuldkommen Rede for os selv« (p. 235).

bevidsthedslivet, der traditionelt kaldes følelser,⁹ vil tillige spille en afgørende rolle og heraf kommer, at beskrivelsen kan virke befriende og »smeltende«.

Den perspektivgivende beskrivelse må ikke betragtes som en form, der i modsætning til entydigheden og klarheden i den afgrænsende beskrivelse er mangetydig og diffus. Den tilstræber og opnår ligeså fuldt klarhed, men da den søger at inddrage så store dele af bevidsthedslivet som muligt under de af beskrivelsen skabte perspektiver, bliver oplevelsen af klarhed i højere grad integreret i kommunikationsparternes hele bevidsthedsliv. Dette forhold er sikkert forklaringen på, at den afgrænsende beskrivelses klarhed ligesom kan virke »tør« »indsnævret« o.l. og lidet befriende sammenholdt med den af den perspektivgivende beskrivelse skabte klarhed og meningsmæssige fylde.

Jeg tror ikke, Grundtvig har ret i, at der skulle være afgørende forskelle mellem sprogene i henseende til »finhed« og »ædelhed«, hvis dermed menes andet og mere end, at der kan være betydende forskelle – også *inden for* sprogsystemerne – hvad angår de kategorisystemer, der er lagt ned over erfaringsverdenens delområder. Fra sprog til sprog vil så det ene erfaringsområde så det andet være bedre eller dårligere forsynet med udtryksmuligheder, men afgørende forskelle på sprogene som helheder er mig bekendt aldrig påvist i så henseende.

Jeg kender derimod udmærket den oplevelse af klarhed, man undertiden kan have, når man benytter et fremmedsprog i sine beskrivelser, og den, tror jeg, kan have vildledt Grundtvig. Fremmedsprog behersker vi sjældent i en sådan grad, at dets tegn og tegngrupperinger provokerer et tankeliv af tilnærmelsesvis den fylde og intensitet, vi kender fra modersmålet.

Ved brug af fremmedsprog kan den relativt ukyndige sprogbruger derfor med tilnærmelse nå det ideal om en én – éntydig sammenhæng mellem ting og sprogligt tegn, vi tidligere omtalte, fordi de af de fremmede ord skabte sfærer af forestillinger er meget fattige og måske endda indskrænket til enkelte associationer.

I et kapitel om den skabende beskrivelse (kap. IX) skal den perspektivgivende beskrivelsesform igen overvejes nøjere, men allerede her må den fremhæves som sprogkunstarnes vigtigste form.

Min personlige forståelse heraf skylder jeg for en stor del Paul la Cours

9: Det er sikkert hensigtsmæssigt at opgive – eller i det mindste stærkt modificere – den klassiske og uforligelige sondring mellem følelser og mere erkendemæssige dele af tankelivet. Herom nærmere s. 258 ff.

fine og indtrængende arbejde »Fragmenter af en dagbog«. Jeg har studeret denne poetik, som bogen jo egentlig er, fra mit beskrivelsespsykologiske synspunkt og fundet ganske forbausende fælles opfattelser. Bogens dybere mening gik dog først op for mig, da jeg indså, at La Cour foretager en med min beslægtet sondring mellem to hovedformer for beskrivelse.

Grunden til, at dette kan være vanskeligt at erkende ved de første gennemlæsninger af bogen, er, at den bruger betegnelsen 'beskrivelse' betydeligt snævrere end jeg nemlig *kun* om den form, jeg har kaldt den afgrænsende beskrivelsesform, og netop stiller denne form og dens træffende klarhed op som den absolutte modpol til den form, der i lykkelige tilfælde kan formidle poesien.

Nøgleord, som forfatteren anvender til karakteristik af poesien, er netop *sammenhæng* og *enhed*.

Det poetiske billede »beskriver aldrig« hedder det et sted (La Cour 1948, p. 52) og et andet sted endnu stærkere, at – »Beskrivelsen fornægter Digtet« (p. 110).

Beskrivelsen kaldes i anden forbindelse »et fattigt tidsfordriv«, og der spørges: »Tilfaldt det dig at føre Inventarliste for Naturen?«

Også den klarhed, der kan opnås ad beskrivelsens (læs: den afgrænsede beskrivelses) vej, har La Cour ikke nogen høj mening om, »for intet er lettere og mere betydningsløst« for digteren end at skrive klart (p. 12).

Et af de smukkeste træk ved »Fragmenter« og også et af de psykologisk mest sande er, at La Cour erkender, at poesien er et fællesanliggende mellem den beskrivende (den digtende) og den modtagende. Poesien er ikke udtrykket, men det ganske forløb.

»Digter er enhver i hvem Enheden i alle Ting lever og vidner« (p. 11), og fra sin egen smertefulde erfaring kender La Cour de næsten uoverstigelige formuleringsvanskeligheder, digteren møder:

»Med hvilken Kval betynger det os da ikke, at de Former, vi skaber, de Billeder, vi gør os, kun i sjældne, lykkelige Øjeblikke berøres af Sammensmeltningens Finger . . . (p. 15).

La Cour kan som ingen anden lære os noget væsentligt om den skabende beskrivelse, og vi vil senere vende tilbage til hans tanker herom.

Opmærksomhed og beskrivelsesmæssig klarhed

Om opmærksomhedsbegrebets cirkulære anvendelse

For et øjeblik siden, medens jeg var travlt optaget af visse formuleringsproblemer, mente jeg at høre en lyd som af barnegråd i det fjerne. Jeg har

nemlig lovet at holde øre med vor mindste, når hun vågner af sin formiddagssøvn, og det får mig til at være på vagt efter eventuelle lydige tegn på hendes opvågning.

Nu kort tid efter husker jeg tydeligt, hvordan lyden påkaldte sig min opmærksomhed, og fra at være fjern, ubestemt og uvedkommende blev den i hast nøjere observeret og klart bevidst. Den trådte i sin sluttethed frem fra baggrunden og kunne nu bestemmes og kategoriseres – – – Jeg tog dog fejl, viste det sig. Lyden var faktisk kattejammer af den slags, der så let forveksles med barnegråd.

Det ville være helt overensstemmende med sædvanlig sprogbrug at sige, at lyden blev mig klarere bevidst, da jeg rettede min opmærksomhed imod den, eller *fordi* jeg rettede min opmærksomhed imod den. Ofte vil vi i sådanne situationer have oplevelsen af noget tvingende, der ligesom udgår fra lyden (eller hvad nu signalet måtte være) og afgør, at vi *må* høre nøjere efter. I andre tilfælde, som er af større interesse beskrivelsespsykologisk, er det så afgjort mig selv, der viljesmæssigt retter min opmærksomhed mod det ukendte og nye. Videre er det vanskeligt at undgå at opleve, at *min* retten af opmærksomheden er årsagen til en koncentration om enkeltaspekter af lydkomplekset, en afklaring af dets struktur og den deraf følgende mulighed for skelnen og kategorisering – i dette tilfælde først som barnegråd derpå som kattejammer.

Beskrivelsespsykologisk, og så længe man strengt holder sig på det rent beskrivende niveau, er der intet suspekt i at anvende en kort betegnelse for den aktivitet, der består i at koncentrere sin perception, tanke- eller forestillingsvirksomhed om dele af en oplevelsmæssig helhed med henblik på at afklare denne del, f.eks. for at kunne beskrive den dækkende.

Der er tillige brug for at kunne redegøre for det faktum, at vi mennesker i udpræget grad selv kan kontrollere delprocesser i afklaringsforløb, både hvad angår de aspekter af totalsituationen, vi ønsker nøjere at observere, og med hensyn til den intensitet, hvormed processerne afspilles.

Frede Knudsen nævner i sin afhandling »Stereokinese« at »man i det attende århundrede endnu på dansk kunne bruge ordene »at opmærke« og »opmærkning« i betydningen »lægge mærke til, bemærke, iagttagelse« (Knudsen 1974, p. 43). Man kan kun beklage, at denne sproglige udtryksmåde er gået tabt. Ordet 'opmærksomhed' synes nemlig at friste til en farlig hypostasering¹⁰ af begrebet som en slags apparat i bevidst-

10: Med betegnelsen 'hypostasering' menes den udbredte tendens til at tage for givet, at et

hedslivet, som kan rettes hid og did af dets ejermand, og – som Rubin noget karikerende fremstiller sagen – ligesom en projektør snart oplyse denne snart hin del af bevidsthedsindholdet (Rubin, 1915, p. VIII).

Benyttes »opmærksomheden« i forklaringsmæssig henseende fører dette i bedste fald til ganske cirkulære forklaringer. Ser vi således på eksemplet fra før, kunne jeg i første omgang sige, at den omhandlede lyd kom til at stå klarere for mig, *fordi* jeg rettede min opmærksomhed imod den. Nøjere betragtet har jeg dog ikke andet kriterium på, at jeg »rettede min opmærksomhed« mod lyden, end den afklaring af lydkomplekssets struktur, der finder sted og eventuelt visse oplevelser af en viljemæssig styring heraf.

Det ses altså, at min påstand kan reduceres til den lidet oplysende og forklarende, at lyden blev klarere (mere distinkt af struktur), fordi den blev klarere.

Det var netop en sådan anvendelse, som begrundede Rubins meget ihærdige angreb på det misbrug¹¹ af opmærksomhedsbegrebet, som har fundet sted i en stor del af psykologiens historie.

Allerede i afhandlingen Synsoplevede Figurer (Rubin 1915) kritiserede han »dette ubestemte Kraftbegreb« og fjøede til, at det »som Regel bruges paa saadanne Omraader indenfor Psykologien, der endnu ikke er nærmere undersøgte« (p. 95).

Senere præciserede Rubin sin egen opfattelse nøjere i leksikonartiklen »Opmærksomhed« (Rubin, 1922). Det hedder her, at de forskellige former for opmærksomhed, man har opereret med i tidens løb, ikke giver nogen forklaring på individens adfærd, men kun en beskrivelse. Forklaringer skal derimod søges i den række af faktorer, som i de konkrete tilfælde påvirker individets bevidsthedsliv og adfærd, og »efterhånden som Forskningen trænger frem og faar Indsigt i de særlige Faktorer, som virker i hvert enkelt Tilfælde«, vil begrebet »Opmærksomhed« blive overflødig og forsvinde (p. 539).

sprogligt tegn (eller tegnsystem) *må* referere til noget faktisk eksisterende. Herom nærmere bl.a. s. 124 og s. 191.

11: Den erkendelmæssige struktur i den angrebne type forklaringer, som stadig er en udbredt plage i psykologien, er, at man på basis af en enkelt iagttagelsessituation eller en række beslægtede situationer postulerer eksistensen af en eller anden forklarende *agens* (en evne, en opmærksomhed, et behov o.l.), som man derefter bruger som forklaring på netop de observationer, på basis af hvilke pågældende agens blev postuleret. I Schultzers sprogbrug, begår man den fejl at have ingen eller for ringe »empirisk differens« (Schultzer, 1957, 163 ff.).

Det beskrivelsespsykologiske opmærksomhedsbegreb

Efter at have erkendt det formålsløse i cirkulære forklaringer baseret på en uhensigtsmæssig hypostasering af »opmærksomheden«, må man spørge, hvilke udtryksmæssige formål et beskrivelsespsykologisk opmærksomhedsbegreb da må opfylde for ikke at friste til godtkøbsforklaringer og dog dække faktisk forefundne forhold.

Svaret, hvis punkter senere skal kommenteres, må blive:

1) Det skal redegøre for selektionen af de stimulusaspekter (og/eller andre *betydende variable*),¹² der har bevidsthedskorrelater eller kan få sådanne i pågældende situation.

2) Det skal redegøre for den grad af *viljemæssig styring*, koncentrationen om situationens enkeltaspekter kan opnå.

3) Det skal respektere tankelivets helhed og redegøre for betydningen af udskiftningen af dens dele og/eller selektive betoning af dens enkeltaspekter.

4) Det skal redegøre for betydningen af delenes og/eller aspekternes *klarhedsgrad* for perceptets (beskrivelsesresultatets) klarhed.

Før disse punkter kommenteres, skal det igen understreges, at et sådant opmærksomhedsbegreb *kun* tjener et beskrivelsesmæssigt formål.

Kommentarer til punkterne 1-4:

Rubin nøjedes ikke med at afsløre og angribe misbrug af opmærksomhedsbegrebet. Han pegede også på, hvorledes de sagforhold, man tidligere havde henført til dette begrebs område, kunne behandles uden fare for cirkularitet. Det hedder således: »Meget af det, man plejer at tilskrive Opmærksomheden . . . bliver (da) dels Egenskaber ved oplevede Genstande,¹³ dels lovmæssige Forbindelser mellem oplevede Genstande« (Rubin 1915, Indledning p. IX).

Som det ses, rummer dette korte citat ved nøjere betragtning et program for en omfortolkning af opmærksomhedsproblemet i samme retning, hvori ovenstående punkter peger. Spørgsmålet bliver blot, om dette program er vidtspændende nok til at inddrage de problemstillinger, der er afgørende for beskrivelsespsykologien.

Hvad nu først angår punkt 1), må man spørge: Kan der redegøres for

12: *Betydende variable* kalder jeg sådanne, der kan vises at have indflydelse på perceptet (eller mere generelt: på beskrivelsesresultatet).

13: Det skal bemærkes, at Rubins udtryk 'oplevede Genstande' skal forstås bredt og næsten i samme betydning som den af Høffding indførte betegnelse 'emne' (Jørgensen, 1955).

selektionen af de betydende variable, der i situationen får bevidsthedskorrelater *alene* ved en karakteristik af arten af de »oplevede Genstande«?

Jeg mener det ikke, selvom en del kan oplyses om *sandsynligheden for*, at dette eller hint aspekt vil få bevidsthedskorrelater ud fra den stimulerende situation alene. Den eneste måde at konstatere, hvilke variable der faktisk får sådanne korrelater og disse korrelaters nærmere natur, vil være en beskrivelsespsykologisk analyse *i og af situationen*. Bestemmede for antallet og arten af bevidsthedskorrelater er foruden den stimulerende situation en række personvariable. Det synes ikke muligt at undgå en eller anden form for et *indstillingsbegreb*, selvom dette – ofte sletdefinerede – begreb har været en torn i øjet på mange forskere.¹⁴

Det træk, jeg har fremhævet, at det ofte for den beskrivende person er muligt at gribe afgørende ind i beskrivelsesprocessens forløb og resultat ved en viljesmæssig koncentration om enkeltaspekter, kan inddrages under en indstillingsvariabel, men kan ikke behandles alene ved den beskrivendes tankeindhold af »oplevede Genstande«.

Hvad angår punkt 2), er der som nævnt ofte noget tvingende ved beskrivessituationen i henseende til »udvælgelsen« af træk, som underkastes en nærmere analyse. Ved passende kombination af stimuleringens styrke og nyhed, (som vi strengt taget kun kan definere i forhold til pågældende person) kan reaktionen få et præg af orienteringsrefleks (Jørgensen 1946, p. 102). Sådanne refleksagtige situationer kan dog næppe siges at have stor interesse i beskrivelsesmæssig sammenhæng på anden måde end ved at markere den pol, forholdene kan nærme sig til under dagligdagens halvautomatiserede beskrivelsesforløb.

Hvad endeligt angår punkterne 3) og 4) er der her en iøjnefaldende overensstemmelse med det rubinske program.

I afhandlingen om synsoplevede figurer lykkes det virkeligt for Rubin at erstatte de naive opmærksomhedsopfattelser, hvormed man tidligere havde søgt at forstå figur-grund struktureringen af vor oplevede omverden (eksempelvis den omtalte projektørmodel) med indgående beskrivelser af sådanne »oplevede Genstande«, som kaldes figurer, sammenholdt med sådanne, som kaldes grund.

Jeg skal ikke gå nøjere ind herpå, men blot henvise til Rubins egne beskrivelsespsykologiske analyser i afhandlingen, som har den karakteri-

14: Begrebet 'indstilling' hører i virkeligheden til den »farlige« gruppe af terminologiske dannelser. Også det inviterer til cirkularitet (jævnfør noten s. 69).

stiske, men ofte oversete, undertitel: »Studier i psykologisk Analyse«. Det lykkes også Rubin at pege på en række vigtige træk ved påvirkningssituationen, der er medbestemmende for den sandsynlighed, hvormed et givet felt af det samlede synsfelt vil opleves f.eks. som figur. Her bliver det dog klart, at Rubin ikke kan gennemføre sit program om *alene* at holde sig til »Egenskaber ved« og »Forbindelser mellem« de »oplevede Genstande«. Også personvariable – indstillingsvariable – må trækkes ind i redegørelsen. Sandsynligheden for, at et bestemt felt opleves som figur af en bestemt person, øges således kraftigt, hvis vedkommende før har struktureret situationen på lignende måde (Denne virkning af erfaring kalder Rubin den »figurale Eftereffekt« (1915, p. 5 ff.)).

Overfor resultatet af Goldsteins analyser måtte Rubin – hvor nødtigt han sikkert ellers ville – gribe til indstillingsbegrebet for at redegøre for vekslingen mellem at opleve et bestemt felt som grund og figur: »Wenn man bei einem Feld abwechselt zwischen Figur und Grund, so sind es subjektiven Bedingungen, die da abwechseln. Dieser Wechsel ist im Grossen und Ganzen kein alltägliches Moment, er ist selbst abhändig – wie Goldstein hervorgehoben hat – von einer anderen subjektiven Bedingung, eine besondere »künstliche« Einstellung liegt vor« (Rubin 1949, p. 14).

Denne omtalte »kunstige indstilling« skal vi snart vende tilbage til. Her skal dog først gives endnu et eksempel på anvendelsen i praktisk beskrivelsespsykologisk forskning af det skitserede program.

Eksempel fra autokineseforskningen

Fæstner jeg mit blik på en lysplet, som befinder sig geometrisk set i ro i et mørkt rum, vil pletten efter kort tids forløb opleves at bevæge sig. Denne bevægelse er et enkelt eksempel fra en stor gruppe af skinbevægelser, der i mere end et århundrede har været studeret under navn af *autokinese*.

Mange læsere vil sikkert endnu mindes aftener – år tilbage –, hvor man stod spændte og iagttog stjernehimlen for at få et glimt at se af den nyeste sputnik, når den trak sin bane over himmelhvælvingen. Det hændte da ofte, at man efter at have stirret stift på en stjerne i nogen tid tydeligt så den bevæge sig og straks måtte råbe til medkiggerne: Der er den! – for dog kort efter at måtte indrømme, at man havde taget fejl. Den bevægelsesoplevelse, der narrede, var netop autokinesen i dens visuelle form – en illusorisk bevægelse så livagtig, at den vanskeligt lader sig skelne fra faktiske bevægelser.

Vil man have en demonstration af autokinesen, er det fortsat lettest

blot at afvente en stjerneklar aften, at udsøge sig en passende klar stjerne i nogen afstand fra andre stjerner og fiksere den varigt med blikket.¹⁵

Autokinesen skal ikke skildres nøjere her, idet jeg kan henvise til min fremstilling andetsteds (Moustgaard, 1963 og 1969). Jeg vil blot trække en detailundersøgelse frem, som belyser det tidligere skitserede program for en omfortolkning af opmærksomhedsbegrebet. (Se s. 70).

Iblandt mangfoldigheden af bevægelsesoplevelser forekommer for mange iagttagere et vist antal tilfælde, hvor lyspletten synes at bevæge sig hen imod eller bort fra personen. Denne bevægelsestype har jeg kaldt ad-ab typen (Moustgaard, 1969, p. 91 ff.).

Meget tyder på, at arten af de bevægelsesoplevelser, der aktualiserer sig i en klassisk autokinesesituation, hvor en genstand befinder sig isoleret i monotone omgivelser, er medbetinget af arten af det *oplevede synsfelt*, i hvilket genstanden ses.

Her i fremstillingen vil mange sikkert opponere, som mine forsøgspersoner ofte har gjort, og sige: Der er jo ingen omgivelser, for der er jo mørkt! Derfor kommer det også for de fleste som en overraskelse, når de skyder deres forhåndsindstilling til side og tager fat på at beskrive de strukturer af forskellig art, som faktisk er i deres visuelle felt også i mørke (Ibid. p. 88). Det har *ikke* været min hensigt at *undersøge årsagen* til forekomsten af disse strukturer, men derimod at konstatere deres forskellige karakter så nøje som muligt med henblik på at undersøge, om der skulle være nogen »lovmæssig Forbindelse« mellem arten af disse strukturer og forekomsten af bestemte autokineseformer.

Af en bestemt gruppe forsøgspersoner på i alt 30 personer gav 28 detaljerede beskrivelser af deres oplevede omfelter på et tidligt tidspunkt af forsøget (i en forsøgsperiode på ca. 1½ time), endnu før autokinesen var kommet på tale. 14 forsøgspersoner afgav rapporter, der kunne rubriceres som beskrivelser af *rumlige* pletomgivelser, og 14 personer rapporterede *plane* omgivelser. Det ligger nu nært for at undersøge, om de forsøgspersoner, der oplevede plettens omgivelser rumligt, havde større tendens til at opleve ad-ab bevægelser end de personer, som rapporterede plane pletomgivelser.

Hvis en sådan tendens kunne påvises og bekræftes ved mere omfattende undersøgelser, ville man med Rubins ord kunne sige, at man havde

15: Autokinesen i dens mange varianter er beskrivelsespsykologisk interessant, så det kan anbefales interesserede at undersøge fænomenområdet nærmere. En lysplet fremstilles let ved at afskærme en svagtlysende elektrisk glødelampe i en lystæt dåse, hvori er boret et lille hul i dåsens front.

fundet en »lovmæssig Forbindelse« mellem de »oplevede Genstande«, som udgøres af omtalte strukturer i omfattet og de, som udgøres af lyspletten i dens forskellige bevægelser.

Tendensen var i øvrigt klar (omend ikke statistisk signifikant), idet 11 forsøgspersoner af »rumgruppen« rapporterede ad-ab autokinese og kun 6 personer af »fladegruppen«. ¹⁶

Vi skal senere vende tilbage til en sådan beskrivelsespsykologisk forskning overensstemmende med det reviderede opmærksomhedsbegreb og gå nøjere ind på de metodemæssige vanskeligheder, en sådan forskning må overvinde.

Her kan der være grund til igen at fremhæve, at man ikke kan vide med sikkerhed, hvilke situationsvariable der vil få *direkte*¹⁷ og klare bevidsthedskorrelater i en bestemt beskrivelsessituation.

Betydende variable og deres bevidsthedskorrelater

I en bestemt – f.eks. perceptuel – situation vil der groft kunne skelnes mellem følgende tre grupper af variable efter den udstrækning, hvori de *har/kan få* direkte bevidsthedskorrelater:

- 1) Sådanne betydende variable, som *har* bevidsthedskorrelater –
- 2) sådanne, som *ikke har men kan få* bevidsthedskorrelater og
- 3) sådanne, som *ikke har og ikke kan få* bevidsthedskorrelater i situationen.

Som bekendt er det mange forskere meget imod at beskæftige sig med noget så subjektivt som bevidsthedskorrelater. Man så gerne menneskelig adfærd (herunder beskrivelsesmæssig adfærd) forklaret alene på basis af iagttagelige, ydre faktorer eksempelvis stimulussituationens faktorer og/eller neurofysiologiske faktorer. Det er imidlertid ubestrideligt, at

16: En nøjere redegørelse for dette og andre eksperimenter med tredimensional autokinese er givet i Moustgaard (1969), men er udenfor nærværende fremstillings sigte.

17: De *betydende variable* har ifølge deres definition indflydelse på beskrivelsesprocessens forløb og samlede resultat. Man kunne derfor mene, at de beskrivelsesmæssige resultater *er* de betydende variables bevidsthedskorrelater. For at undgå denne uhensigtsmæssige betydning af begrebet 'bevidsthedskorrelat' er indføjet ordet 'direkte', der præciserer, at der skal være en direkte og entydig sammenhæng mellem et stimuselement og pågældende bevidsthedskorrelat for at benævne det 'direkte'. Eksempel: Øjeaksernes grad af konvergens er betydende variabel for rumsoplevelsen i visse situationer. Denne konvergens har dog aldrig direkte bevidsthedskorrelater. For rumsoplevelsen er genstandenes »overlapping« betydende variabel. Denne overlapping er ofte klart bevidst som et direkte bevidsthedskorrelat.

(a) der kan være – og er ofte – en diskrepans mellem de aspekter af en totalsituation, en person har sin »opmærksomhed« rettet imod ifølge ydre kriterier, og de, han faktisk beskæftiger sig aktivt bevidst med,¹⁸ og at

(b) der kan være stor forskel på vægten af en betydende variabel, om den har bevidsthedskorrelater eller ej, og i bekræftende fald hvor klart foreliggende disse korrelater er.

En meget stor del af al psykologisk teoretiseringen har drejet sig om det problem, vi her berører, og der kan derfor af gode grunde ikke forventes en udtømmende behandling inden for denne bogs rammer.

Kort må på dette sted i fremstillingen betones, at beskrivelsespsykologien *ikke* kan acceptere følgende to ensidige forsøg på løsning af vort fundamentale problem:

Det første af disse løsningsforsøg vil jeg kalde *det fenomenalistiske*, idet det ikke regner andre variable for betydende end sådanne, som enten har eller kan få bevidsthedskorrelater (altså gruppe 1) og 2) af ovennævnte variable). En sådan opfattelse vil være vildledende, fordi den fører til en alt for snæver »søgemodel«, når betydende variable skal opledes. Eksempelvis vil variable uden bevidsthedskorrelater som »tonusvariable« (Moustgaard, 1975) ganske overses, og opfattelsen vil komme til kort overfor »automatiserede« forløb – således også beskrivelsesforløb i dagligdags handlesituationer.

En anden farlig ensidighed repræsenteres af en vis moderne *nykognitivism*, som mener at kunne undgå (eller omgå) opmærksomhedsproblemerne ved i et noget udvandet informationsteoretisk sprog at kalde samtlige betydende variable »information«.

Som allerede von Helmholtz demonstrerede, er der intet i vejen for at anvende de bevidste tankeprocessers induktionsagtige slutninger som model for teorier sigtende også på mere automatiserede forløb. I det sidste arbejde, von Helmholtz publicerede kort før sin rejse til Amerika og sin tragiske død, gøres det helt klart, at han ikke gjorde sig skyld i en selvmodsigelse ved at forklare en række – bl.a. perceptuelle forløb – ved henvisning til »ubevidste slutninger«:

»Ich habe früher (In der ersten Auflage meines Handbuches der Physiol. Optik, s. 430) diese Art von Inductionsschlüssen . . . als unbewusste Schlüsse bezeichnet, und finde den Namen auch jetzt noch bis zu einer gewissen Grenze zulässig und bezeichnend, da diese

18: Dette problem kaldes undertiden blot *opmærksomhedsproblemet*. Denne betegnelse er dog ikke hensigtsmæssig, for vor omfortolkning af opmærksomhedsbegrebet viste jo, at dette begreb giver anledning til flere problemer end det her behandlede.

Associationen von Wahrnehmungen im Gedächtniss in der That meistens so vor sich gehen, dass man zur Zeit, wo sie entstehen, nicht auf ihr Entstehen aufmerkt . . .« (von Helmholtz, 1894, p. 90–91).

En kognitivistisk tilnærmelse til psykologiske problemer er karakteriseret ved netop at hente sine modeller fra det klart bevidste tankelivs område. Dette fritager dog ikke fra forpligtelsen til en omhyggelig redegørelse for, hvilke variable der i konkrete tilfælde faktisk har bevidsthedskorrelater og – det endnu mere krævende: disses oplevede klarhed.

Denne forpligtelse er i sin videnskabelige og systematiske form uhyre vanskeligt at leve op til, og det kan endog være vanskeligt at finde helhjertede forsøg derpå i litteraturen. I dagligdagen er vi derimod helt fortrolige med, hvorledes vore beskrivelsesresultater afhænger af, hvilke situationsaspekter vi »koncentrerede os om«, og vi bebrejder endog ikke sjældent hinanden at have »set bort fra« dette eller hint med vilje. Et svar på en sådan bebrejdelse kan være: Nej, jeg gjorde det ikke med forsæt, men jeg så mig nok ikke rigtigt for o.l.

Man må egentlig undre sig over, hvor lidt der er forsket i denne problematik, når man betænker, hvor afgørende betydning den har for vor viden om dagligdagens psykologi.

En af grundene hertil er utvivlsomt, at den gængse (cirkulære) opmærksomhedsforklaring på de fleste mennesker virker tilfredsstillende. Den dertil svarende »bevidsthedsmodel« opererer med en analogi til synssansens område: Hvis jeg fæstner blikket f.eks. på et bestemt bogstav omkring midten af denne side, vil jeg kun være i stand til at se de bogstaver og ord klart, som befinder sig centralt i mit synsfelt. Ud mod periferien vil der herske en tiltagende uklarhed, og længst ude vil jeg kun kunne rapportere synet af bogtryk og måske end ikke engang kunne konstatere enkeltord.

Brandt (1943, I, p. 12 ff.) vedkender sig denne analogi med ordene: »Billedligt talt kan man sige, at alt, hvad man i et givet øjeblik har bevidsthed om, tilsammen danner et bevidsthedsfelt. Dette felt udgøres altså ikke blot af det, man sanser i et givet øjeblik, men også af alt, hvad der måtte være bevidsthed om tænken, følen, villen, etc., kort sagt alle oplevelser. Bevidsthedsfeltet kan man nogenlunde dele i *opmærksomhedsfeltet*, der svarer til det centrale synsfelt, og i *randbevidstheden*, også kaldet *uopmærksomhedsfeltet*, der svarer til det perifere synsfelt.«

Denne skildring og Brandts øvrige beskrivelse af opmærksomhedens funktionsmåde vil mange sikkert synes dækker deres egne erfaringer træffende, og rent deskriptivt betragtet, kan dette billede dække faktiske

forhold udmærket.¹⁹ Faren ligger – som ved det hypostaserede opmærksomhedsbegreb – i fristelsen til skinforklaringer som: Sagen blev mig klar, fordi den blev trukket ind i mit opmærksomhedsfelt o. lign.

I nyere kognitionspsykologisk litteratur kan man iagttage en genopblomstring af anvendelsen af opmærksomhedsbegrebet. Et eksempel har man i bogen »The Process of Cognition« (Blumenthal, 1977). Det er her ganske karakteristisk, at så snart begrebet søges anvendt forklarende, fremkommer straks tendensen til cirkularitet.

*Beskrivelsessituationens pres
i retning af en analytisk indstilling*

I sin artikelsamling »Atomfysik og menneskelig Erkendelse« har Niels Bohr behandlet »den belæring, som atomfysikkens udvikling har givet os . . .«. Hovedpunktet i denne belæring er efter forfatterens mening »det af virkningskvantet betingede helhedstræk hos atomare processer« (1957, p. 9) og kunne synes psykologien ivedkommende.

Bohr mener imidlertid, at denne erkendelse strækker sig til »andre kundskabsområder uden for den mekaniske naturopfattelses rækkevidde«, og i afhandlingen »Lys og Liv« (der oprindeligt blev holdt som åbningsforelæsning ved II internationale kongres for lysterapi i København, august 1932) lader han synspunktet belyse et af beskrivelsespsykologiens ældste og mest indviklede problemer: opmærksomhedens fordrejende virkning på den beskrivendes bevidsthed. Med Bohrs egne ord:

»Nødvendigheden af i atommekanikken at tage hensyn til vekselvirkningen mellem måleinstrumenterne og undersøgelsesobjektet svarer . . . nøje til de ejendommelige vanskeligheder, som vi møder i psykologiske analyser, og som hidrører fra den kendsgerning, at bevidsthedens indhold uvægerligt ændres, når opmærksomheden fæstnes ved noget særskilt træk« (Bohr, 1957, p. 20).

Den »kendsgerning«, Bohr her taler om, skal vi se lidt nærmere på i det følgende. Efter udtrykkene at dømme synes forfatteren at mene, at der ved en psykologisk analyse først eksisterer et bevidsthedsindhold i en klar og uberørt form; derpå sætter opmærksomhedens analyserende virkning ind, ved at enkelttræk fremhæves, og denne virkning fører så uvægerligt til en ændring af det oprindelige tankeindhold.

19: Jævnfør også Knudsens udtryk »central attendering« (1974, p. 268) og i det hele hans eksperimentelle arbejde med forholdet mellem fiksering og attendering.

Analogien til atommekanikken skulle da bestå i, at opmærksomhedens selekterende funktion svarer til måleinstrumentet og det oprindelige tankeindhold svarer til undersøgelsesobjektet.

Til grund for Bohrs opfattelse ligger sikkert den af alle kendte oplevelse af ikke at kunne bjerge de strukturer af forståelse og indsigt, man intenst kan føle at beherske, over på sikker udtryksmæssig grund uden at begå vold mod dette bevidsthedsmæssige indhold. Som tidligere berørt, kender jeg selv så udmærket sådanne tilfælde og endda i en version, hvor kernen i det uudtrykte beskrivelsesresultat kan bevare sin identitet gennem adskillige år.

Det er dog, som om Bohr mener at kunne generalisere sådanne beskrivelsessituationer og de træk, der er karakteristiske herfor, til at være »psykologiske analyser« i det hele taget.

Vi skal i det følgende forsøge at nå til en mere nuanceret og sandfærdig karakteristik af beskrivelsesprocessens tidlige afklaringsforløb. Dette kan ske ved at undersøge det forhold, jeg har betegnet som beskrivelsesprocessens pres i retning af en analyserende indstilling.

Handler man jævnt hen uden at være under indflydelse af bestemte opgaver i retning af at skulle udtrykke sig klart om sine hensigter, sine problemer, sit stemningsliv o.s.v., vil ens bevidsthedsliv i dagligdagen og i vante omgivelser, rutineret beskæftiget, forekomme én forbavsende strukturløs. Vi har tidligere været inde herpå og også berørt de problemer, der må rejse sig for den, der ønsker at karakterisere dette dagligdagens bevidsthedsliv – i et udtrykssystem, der er baseret på differentiering og kategorisering eller kort sagt: netop på tankemæssig struktur.

Det er lykkedes en række forskere metaforisk at indfange vigtige aspekter af denne verden. Jeg tænker på James' træffende og smukke skildring af »the stream of thought« (James, 1890, I, p. 224 ff.), på Bergsons »la durée pure«, der er tankestrømmen, når forstandsvirksomheden er stærkt nedsat (Bergson, 1913, p. 57 ff.) og – for også at nævne en dansk tænker – Høffdings karakteristik af »det uvilkaarlige Sjæleliv«, som han stiller i modsætning til det bevidsthedsliv, som er styret af »Eftertanken« (Høffding 1910, p. 7 ff.).

Også forfattere og digtere har været optaget af den fascinerende opgave, det er, at søge at skildre dette vort umiddelbare og ureflekterede bevidsthedsliv, og jeg skal i kapitlet om den skabende beskrivelse vende tilbage hertil.

Et iøjnefaldende fællestræk ved alle disse forsøg på at karakterisere vort bevidsthedsliv i dets mest helhedsprægede skikkelse er, at man

foretager en polarisering svarende til den, vi mødte i forbindelse med de to beskrivelsesformer, der tidligere (s. 60 ff.) blev gennemgået. Uden dermed at sige, at der ikke forekommer overgangsformer, finder jeg den modsætningsvise fremstilling ikke alene pædagogisk hensigtsmæssig, men også dækkende faktiske beskrivelsespsykologiske forhold.

Hos Høffding tales der klart om »en Antinomi, der hænger nøje sammen med Sjælelivets Væsen«. Antinomien råder mellem »Element« og »Syntese«, som det udtrykkes i den anvendte terminologi, og hovedresultatet af Høffdings egne overvejelser og undersøgelser blev, at – »Vi komme ikke ud over en Antinomi mellem Oplevelse og Eftertanke og tør ikke uden videre overføre paa den ene, hvad der gælder for den anden« (Høffding 1910, p. 19).

Det træk, der gør Høffdings overvejelser mest interessante i en beskrivelsespsykologisk sammenhæng, er imidlertid hans erkendelse af det verbalsproglige udtrykssystems betydning for netop den omtalte tendens til at provokere en analytisk beskrivelsesindstilling frem. Det hedder således: »Vi maa gøre os fortrolige med, at det uvilkaarlige Sjæleliv, saaledes som det forholder sig forud for Eftertankens Vaagnen, kun kan belyses og betegnes ad Analogiens Vej« og videre: »Vi opfatte det kun i Analogi med den klare Eftertanke, og Sprogets Udtryk ere gennemgaaende hentede fra Eftertankens Verden« (Ibid. p. 11).

I de følgende kapitler vil der blive lejlighed til en mere indgående undersøgelse af, hvilke træk ved det gængse verbale sprog der kan være den direkte årsag til, at dette udtrykssystem fremkalder en analytisk beskrivelsesindstilling. Her skal omtales et andet eksempel på et udtrykssystem – »*tegnesproget*« – som synes at fremkalde en ganske tilsvarende tendens.

Som baggrund for at kunne vurdere dette eksempel og se det i rette sammenhæng skal Gibsons sondring mellem »the visual field« og »the visual world« omtales nærmere. I sin kendte fremstilling af den perceptuelle synsverden – *The Perception of the Visual World* – argumenterer Gibson for at man bør skelne mellem »two kinds of seeing:

- (1) the experience of a visual world . . . and
- (2) the experience of a visual field . . . « (1950, p. 24).

Nøjere betragtet, er denne foreslåede sondring i slægt med Høffdings ovenfor omtalte og flere andre lignende her blot bragt i anvendelse på en *del* af vor oplevelsesverden nemlig den visuelt givne.

Gibson begynder sin redegørelse for den visuelle verden med at stille det jævne spørgsmål: »What actually does it look like?« (Ibid. p. 26), og når man betænker den lange periode, hvor forskere med ihærdighed har

studeret menneskers perception, skulle man forvente, at svaret lå lige for. At svaret alligevel ikke falder let, skyldes efter Gibsons mening, at der blandt perceptionsforskere har rådet en tendens til ensidigt at beskæftige sig med »the visual field«, mens »the familiar ordinary scene of daily life« (the perceptual »world«) mærkværdigvis sjældent har været gjort til genstand for en karakteriserende beskrivelse (p. 27).

Et meget illustrativt eksempel på, hvad der forstås ved »the visual field«, har man i Machs kendte tegning af synsfeltet for venstre øje (Mach 1900). Fig. III, 1.

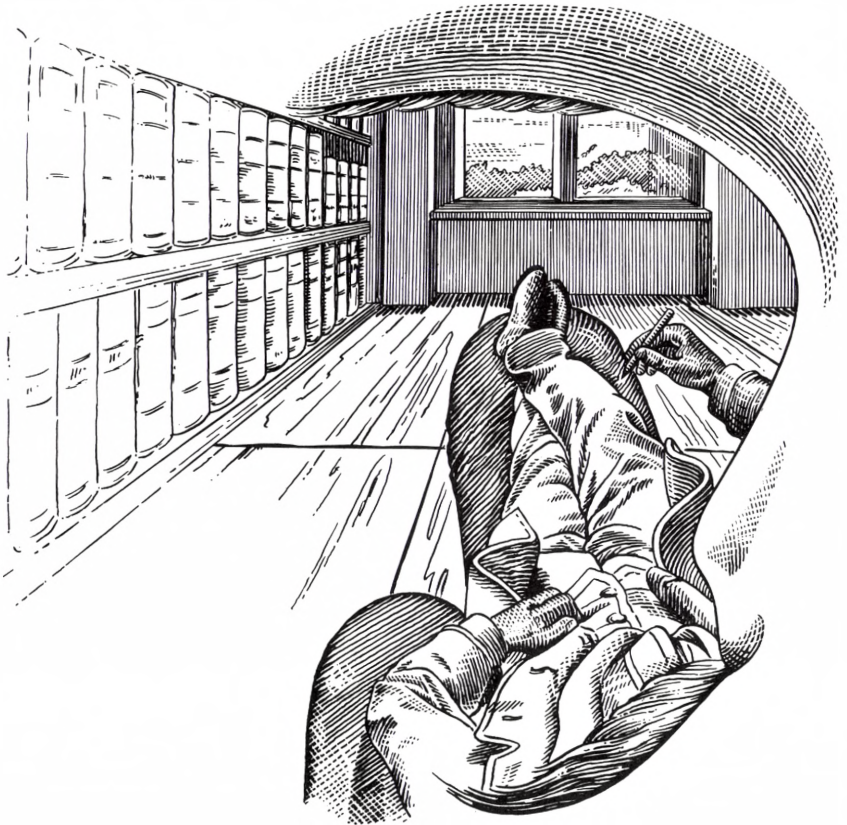

Et sådant »feltindtryk« får man kun frem »with some kind of special effort« (Gibson 1950, p. 27), f.eks. ved at forholde sig til omgivelserne, som en professionel perspektivtegner ville gøre det. Eventuelt lukker man (som Mach) sit ene øje og fikseret varigt med det andet et fremtrædende punkt i synsfeltet.

Læseren kan nu selv gøre en række interessante iagttagelser over karakteristika ved det visuelle felt og som Gibson sammenholde disse karakteristika med synsverdenen, som den er givet for os under helt dagligdags forhold.

Børns tegnesprog – et eksempel

Interessant nok anbefaler Gibson (1950, p. 27) netop tegnesituationen som middel til at fremkalde en »feltpræget« beskrivelsesindstilling.

Hvis man har lært at beherske denne indstilling og tillige behersker det traditionelle tegnesprog, f.eks. perspektivtegningens udtryksmåder, er man vel rustet til at give udtryk for – the perceptual field, hvorimod den dagligdagens verden, vi alle lever og handler i største delen af vor tilværelse, ikke lader sig gribe med dette beskrivelsesudstyr. For at dette skal blive mere end en påstand, må man interessere sig for billedmæssige udtryk fra sådanne mennesker, som (endnu) ikke er fastlåsedede i vor kulturs billedsprog.

I to tidligere arbejder har jeg vist, at de mange »fejl«, man har set i børns (og fremmede kulturers) billedmæssige udtryk, utvunget kan tolkes som udtryk for disse billedmageres

(a) manglende beherskelse af den feltprægede beskrivelsesindstilling og

(b) utilfredshed med de til denne indstilling svarende billedmæssige udtryk eller ukendskab til disse traditionelle udtryk (Moustgaard, 1962 og 1964).

Jeg skal her fremdrage nogle af de vigtigste resultater af denne omfortolkning.

*

Ligeså længe børns tegnemæssige udtryk har været studeret systematisk,²⁰ har de involverede forskere måttet undre sig over to forhold ved disse tegninger nemlig dels, at de besad visse generelle træk, som kunne genfindes fra individ til individ i grupper af børn på nogenlunde samme udviklingstrin, dels, at de ikke afbildede virkeligheden, således som denne faktisk ses.

De »fejl«, man fandt i børnetegningerne, kunne følgelig ikke skyldes tilfældige mangler og svigtende evner, men måtte bero på en slags princip

20: Foregangsmanden på dette felt regnes almindeligvis at være *Corrado Ricci* med bogen »L'arte dei bambini« fra 1887 (Tysk oversættelse, »Kinder-Kunst«, Ricci, 1906).

for afbildning forskellig fra voksne tegneres. Den formulering af dette princip, der mærkværdigvis har virket tilfredsstillende helt til vor tid, træffer man allerede hos forskningsfeltets pionerer:

Børn tegner virkeligheden, som de *ved*, den er – ikke, som de *ser* den.

Det tilfredsstillende ved denne formulering var nok, at den både kunne forklare de systematiske træk ved børns tegnemæssige udtryk, og at disse ikke var overensstemmende med den sette virkelighed.

Studiet af børns tegnemæssige udtryk er i alt væsentligt sket ved indsamlinger af tegninger uden forskerens kendskab til de situationer, hvori de beskrivelsesprocesser afspillede sig, der resulterede i disse udtryk. Som illustration skal jeg dog omtale et af de få eksempler på studier, der inddrager også tegningernes tilblivelsessituation, nemlig Katz' tidlige undersøgelser (Katz, 1906). 1906 – altså på en tid, hvor de første store arbejder om børnetegning forelå, udførte Katz en serie eksperimenter, hvis resultater blev publiceret i artiklen: »Et bidrag til kendskabet til børnetegning.«

Katz' forsøgspersoner var tre småpiger i alderen 5, 6 og 7 år. Pigerne blev placeret foran genstande fremstillet af karton. Der var både tale om plane figurer som trekanter, kvadrater m.m. og tredimensionale genstande som terninger, en skammel på fire ben, cylindre o.s.v.

Katz formandede derpå sine forsøgspersoner til på det udleverede papir med blyant og *lineal* at tegne de genstande, der stod foran dem.

De resultater, der kom ud af forsøgene i form af en række tegninger, overbeviste Katz om, at det gængse – og af ham selv fuldstændigt accepterede – forklaringsprincip var gyldigt. I Katz' version lyder det: »Barnet tegner, hvad det ved om genstanden,« og han tilføjer:

»Har man først godtaget dette princip, vil man ikke forbavses over selv de groveste fejl med hensyn til anbringelse af genstandenes begrænsningselementer på billedfladen« (Katz 1906, p. 243).

For at forstå, hvordan Katz, der dog var indstillet på at søge dybt i sin psykologiske forståelse, kan udtale sig så kategorisk og næsten fordømmende om disse vrangvillige små, som kun ville beskrive det, de vidste om genstandene, og ikke simpelthen det, de så, må man betænke den ensidighed, hvormed den tids perceptionspsykologi havde koncentreret sig om »the perceptual field«. En sand afbildning af visuelt givne genstande var for Katz og alle andre psykologer med ham en perspektivisk korrekt gengivelse af »genstandenes begrænsningselementer«. Det var en udbredt opfattelse, at den perceptuelt givne virkelighed, som er bestemt af den ydre verdens og vort sanseapparats struktur, hvad angik det visuelt givne, kunne defineres entydigt som den perspektivisk

korrekte gengivelse eller, som Bühler gør det i sin omtale af børns tegninger, (Bühler 1930, p. 286) ved den *fotografiske gengivelse*.

Hertil må man naturligvis indrømme, at man frit kan udnævne beskrivelsesresultaterne fra et eller andet beskrivelsessystem, f.eks. det fysiske, det geometrisk-perspektiviske, det fotografiske eller, hvad man nu vil, til at være »den eneste sande virkelighed«, men i beskrivelsespsykologien opnår man ret beset kun at blinde sig selv derved.

Børn tegner ikke virkeligheden, sagde man – og siger man – og den jævne forklaring er, at der ikke gives én sådan virkelighed. Der gives *virkeligheder*, og man gjorde uklogt i at tilbede »den perspektivisk korrekte« som den eneste sande. Da man nemlig kom igang med en beskrivende perceptionspsykologi, blev denne eneste sande virkelighed snart detroniseret.

En række forskere har i første halvdel af dette århundrede hver for sig bidraget til at opbygge vor indsigt i dagligdagens perception eller med Gibsons udtryk »the perceptual world«. Denne verden er blandt andet karakteriseret ved, at fænomener af den art, der angår aspekter ved genstandene, som ikke direkte afficerer vore nethinder, af os opleves med et realitetspræg, der ikke står tilbage for sansemæssigt givne fænomener. Michotte taler i den anledning om amodal perception (Michotte, 1955, p. 73).

Johansen (1959) har ved sine undersøgelser af oplevede genstande tillige bidraget stærkt til vor forståelse af dagligdagens rumspception. I vor forbindelse er det navnlig hans analyser af *fortsættelsesfænomenet*, der har interesse. Rettet imod de psykologer, der har villet beskrive vor rumspception som en art addition af dels de afgrænsningselementer, vi faktisk ser, og dels en »forventning« om en afsluttende struktur, konkluderer Johansen: »I dagliglivet er der ingen forventning om bagsider, under – eller oversider, på de genstande, der omgiver os. Man beskæftiger sig ikke synderligt med bagparterne på disse ting, fordi de er evidente . . .« (p. 192).

Lad os nu igen vende os mod Katz' overskuelige eksperiment fra før og lade ham få ordet: »For barnet er det en yderst vanskelig opgave med blyanten at tvinge dets levende oplevelse af en tredimensional genstand ned på billedfladen« siger han (Katz 1906, p. 242).

Forholder det sig, som jeg mener, at denne levende oplevelse af rumlighed er i slægt med de fænomener, der bl.a. er studeret af Michotte og Johansen, må man sandelig give Katz ret, for opgaven er jo simpelthen uløselig.

Man har betragtet børns tegninger af rumlige genstande som en slags

reportage over, hvad billedmageren vidste om tingene, men de *er* barnets forsøg på at løse den umulige opgave, det er, helt adækvat at beskrive en påtrængende rumlighed på en plan flade. Barnet må være tjent med et kompromis, hvor det selvfølgelig ikke er tilfreds med at fremstille tingenes fronter, men heller ikke kan foretage en egentlig rumafbildning. Det griber da f.eks. til at fremstille flere aspekter sideordnet. Man har taget aspekternes udfoldning i billedfladen eller denne sideordning²¹ som tegn på manglende evne til syntese fra barnets side, men tværtimod viser de hen til den globale karakter af barnets rumsoplevelser. Der er således ikke tale om, at et vist antal elementagtige aspekter forårsagede af genstandenes begrænsende fronter skal samarbejdes i en syntese. Helheden består allerede som det primære for barnet.

Katz taler om »adækvat perception«, når, som det hedder, »sanseindholdet ikke overskrides« (1906, p. 251). »Men adækvat perception forekommer sjældent«, fortsætter han, og man fristes til at tilføje: ja, heldigvis – for det ville jo i virkeligheden betyde, at vi ville være spærret inde i »the perceptual field«. Det, han nu mener, børn mangler evne til, er at præstere adækvat perception og overføre resultatet heraf til billedfladen.

Imødekommende tolket, mener Katz det samme, som jeg, at børn i den aldersklasse, der her er på tale, ikke kan lade selve tingen i dens globalitet træde tilbage i oplevelsen for derved at trække dens aspekter (»fremtrædelsesformer«) frem til analyse og afklaring.

Hvorfor mon i grunden ikke? Fordi denne manøvre kræver beherskelse af en indstilling, der er fjernt fra dagligdagens glat forløbende opleven og særegen netop for beskrivelsessituationer.

Katz gjorde i sine undersøgelser den erfaring, som enhver tegnelærer er bekendt med, at børn er forbavsede lidt interesserede i at tegne efter model. Forsøger man – som Katz – alligevel at konfrontere dem med modeller, kaster de oftest blot et flygtigt blik på tegningen og tegner så løs.

Den eneste nytte, modellen gør, er at bekræfte barnet i dets umiddelbare perception af genstanden i dens påtrængende rumlighed. Modellen tjener ganske øjensynligt *ikke* som en slags aflæselig checkliste, der kan bidrage til at sikre, at barnet får alt med, det véd om genstandene.

Hvad med børns forestillingsbaserede tegning – kunne man spørge – hvorfor tegner børn helst efter forestillingen og undgår at tegne

21: Angående illustrationer heraf henvises der til Katz' artikel eller mine nævnte arbejder, som nu er republiceret i Vejleskov, Nielsen og Jensen (1975).

modeltegning? Hertil skal kun svares ganske kort. Jeg tror ikke, det er rimeligt at sige, at børn helst undgår den levende virkelighed som model, men de demonstrerer ved deres behandling af modeller, at der for dem ikke er den væsensforskel mellem perception og forestilling, der er for de fleste voksne. Børns forestillingsliv er nemlig efter alt at dømme præget af den slags forestillinger, som Tranekjær Rasmussen (1956, p. 54) efter Hedwig Conrad-Martius har beskrevet som forestillinger om selve tingene (til forskel fra forestillinger om afbildninger af tingene).

En afgørende bekræftelse på sit forklaringsprincip mente Katz at finde i nogle afsluttende forsøg, hvor han erstattede kartonmodellerne med tegninger, der repræsenterede den sande virkelighed (altså perspektiviske ug-tegninger). Børnenes opgave var nu at tegne efter forbillede, og de tegnede med små afvigelser, som de før havde gjort. Ikke engang med korrekte forbilleder ville disse genstridige små tegne, hvad de *så*.

I det andet af mine nævnte arbejder om børns billedsprog (Moustgaard, 1964) demonstrerer jeg de såkaldte konstansfænomeners betydning for det tegnemæssige udtryk. Denne betydning ser jeg som en bekræftelse på, at den verden, barnet søger udtrykt i sit billede, er »*the visual world*«, der netop er karakteriseret ved konstansfænomenernes dominans. Jeg skal ikke her gå i detaljer med de enkelte konstansfænomeners rolle, men dvæle ved nogle mere principielle overvejelser.

Kunsthistorikeren *Gombrich* har i sit store og interessante værk »*Art and Illusion*« været inde på en diskussion af de her berørte problemer om det billedmæssige udtryks muligheder for at dække barnets oplevelsesverden. Jeg har fundet det meget værdifuldt, at *Gombrich* klart har erkendt de billedmæssige udtrykssystemer som *sprog*.

Det hedder således: »Alt peger mod den konklusion, at frasen »kunstens sprog« er mere end en løs metafor, at endog for at beskrive den visuelle verden i billeder må vi bruge et udviklet system af skemata« (*Gombrich*, 1961, p. 87). Videre fremhæver han, at billedsproget kun kan forstås, når man betænker dets vigtigste funktion nemlig at *repræsentere* oplevelser og dermed også den omgivende genstandsverden.

Ejendommeligt nok fik også *Gombrich* den idé at lade børn kopiere voksnes billeder – i dette tilfælde kendte kunstmaleres lærreder.

En 11-årig pige fik således til opgave at male en kopi efter John Constable: Wivenhoe Park (som er malt 1816). Om resultatet af pigens ihærdige møje skriver *Gombrich*: »Som ventet oversatte barnet billedet til et simplere billedmæssigt symbolsprog. Kopien er ganske vist en omhyggelig opregning af billedets vigtigste dele i særlig grad sådanne, som interesserer et barn – kørne, træerne, svanerne på søen, hegnet og

huset bag søen. Hvad der savnes, eller er meget undervurderet, er de ændringer, som genstandene undergår, når de ses fra forskellige synsvinkler eller i forskellig belysning. Huset er derfor meget større end i Constables billede, og svanerne er gigantiske. Båden og broen ses ovenfra på en måde, der fremhæver karakteristiske træk ved disse genstande. Alle træernes stammer kan ses; hegnet forløber parallelt med billedkanten et stykke, hvorpå det falder tilbage som et ubehjælpsomt kompromis mellem en perspektivisk gengivelse og en skalamodel af et hegn. Hver genstand har sin egen jævne farve. Søen er mørkeblå, plænen grøn, og de variationer, der er, skyldes snarere utålmodighed og uheld end hensigt« (Gombrich, 1961, p. 293–94).

Det lange citat er begrundet i, at det på en sjælden klar måde fremhæver netop konstansfænomenernes dominans for barnet. Det særligt interessante ved Katz' og nu Gombrichs måde at eksperimentere på består i, at der vises, at *på trods af forbilledet*, som besidder de træk, der af voksne betragtes som nødvendige for en sand repræsentation af virkeligheden, *slår barnets billedmæssige beskrivelse klart igennem* med netop de træk, Gibson og mange med ham har ment, er et særkende for dagligdagens oplevelsesverden.

Først når barnet eller den unge helt kan beherske den »perspektivtegnindstilling«, vi før omtalte, kan vedkommende nå til en fuldkommen beherskelse af voksenlivets autoriserede billedsprog (f.eks. perspektivlæren). Men denne analyserende indstilling, der er egnet til netop at udvælge aspekt efter aspekt til nærmere analyse og afklaring, fordriver »the visual world« for – med en omskrivning af Høffdings tidligere anførte udtryk – billedsprogets udtryksmidler »ere gennemgaaende hentede fra Eftertankens Verden« (»The Visual field« i Gibsons sprogbrug).

Indser man dette forhold, kastes der et nyt lys over billedkunstens umådelige variationsbredde af udtryksmuligheder, og billedsproget kommer til at stå som et klart eksempel på *beskrivelsessituationens tendens til at presse den beskrivende i retning af en analyserende beskrivelsesindstilling*.

Kriterier for valg af udtryk

»Det dunkelt sagte er det dunkelt tænkte« – mener en af vore kendte ordsproglige sentenser. Her møder vi igen denne tro på, at meningens klarhed direkte kan aflæses af det udtrykte beskrivelsesresultat. Vi får igen en påmindelse om, at dette at problematisere meningsformidlingen er dagligdagen fremmed.

Snarere synes dagligdags beskrivelsessituationer præget af en art udtryksmagi således forstået, at så snart der foreligger et udtryk, foreligger også meningen klart. Fjerner man sig af en eller anden grund fra denne oprindelige måde at forholde sig på, angribes den helt glatte meningsformidling stærkt. Overvejelser og den dermed forbundne analytiske beskrivelsesindstilling jager umiddelbarheden på flugt.

Jeg vil tro, mange læsere med mig kender den situation, hvor man ved analytisk at interessere sig for det materialiserede udtryk endog helt kan spolere meningsformidlingen, og man kan sidde tilbage og stirre på krimskrams af ord og bogstaver, som intet formidler.

Prøv selv, hvis De ikke kender situationen, at interessere Dem rent perceptuelt for dele af denne tekst, og jeg er sikker på, at tegnenes repræsentationsfunktion vil lide stærkt derved.

la Cour (1948) har antagelig ret i, at den ureflekterede, glat forløbende, beskrivelsesform er barnets form fremfor nogens. (Se videre herom i kap. IX, s. 241 ff.). »Barnet ser objektivt«, siger han (p. 98), og han mener dermed, at der hos barnet tiest er en fuldstændig sammensmeltning af *ting, mening* og meningsbærende *udtryk*.

I voksenalivet træffes denne syntese næppe fuldtud, dog måske med undtagelse af de sjældne tilfælde af levende poesi, hvor der findes en »entydig Overensstemmelse mellem Ordet og dets Betydning« (p. 88).

På den anden side kender *la Cour* selv kampen med og mod ordene for at tvinge dem til at føje sig. Han kender »den Afstand, der kan opstaa som en Kulde mellem Ord og Forestilling«, kender dette, »at Ordene pludselig mister deres Mening og bliver Lyd« –, at »Tingen, dens Definition og Ordets Lyd forgæves raaber paa hinanden« (p. 94).

Han må derfor advarende sige:

»De Ord, som upaakaldte kom til dig, skal du ikke frygte, men dem hvorefter du jager . . .

De vil vende sig mod dig og tørre dig ud. De vil lede dig bort fra dit Liv« (p. 102).

Når overskriften til dette afsnit da er »Kriterier for *valg* af udtryk«, må det på baggrund af det sagte straks slås fast, at det i virkeligheden er sjældent i dagligdagen at overveje udtryksmuligheder efter visse på forhånd afklarede kriterier og derpå at træffe et egentligt valg. Ordene kommer oftest »upaakaldte« til os.

Beskrivelsespsykologien har dog en interesse i de mere overvejende beskrivelsessituationer – en interesse, som kan siges at være større end den forholdsmæssige andel af sådanne situationer i dagligdagen. Dette skyldes væsentligst, at sådanne situationer gør det muligt at undersøge

beskrivelsesprocessen nøjere. Endelig skal man da heller ikke glemme – eller skjule –, at der forekommer beskrivelses- og kommunikationssituationer, som er fjernt fra at være glatforløbende også i dagligdagen, og ofte vil der lige under en glat overflade skjule sig alvorlige formidlingsproblemer.

Digteren og filosofen *Poul Martin Møller* har da også gjort en anden erfaring, hvad angår beskrivelsesmæssig klarhed. Han har udmøntet den i en af sine aforismer på følgende provokerende måde.

»Klarhed i Fremstillingen udspringer undertiden af Mangel paa Evne til at tænke sammenhængende« (Møller, 1826–31, Vilh. Andersen, (1895)).

Vi har her forladt den umiddelbare og glatforløbende formidlingssituation. Her reflekteres der over udtryksmuligheder, de vurderes og vejes op mod hinanden, og selv efter en sådan omhu kan udtrykket virke utilfredsstillende.

»Det er underligt, at man undertiden øieblikkeligen kan blues over en af sine Ytringer, uagtet man vel har overveiet den, inden man fremførte den« siger Poul Martin Møller i en anden af sine »Strøtanker« (1819–1836) og han fortsætter med den interessante iagttagelse, at »Dens Betydning bliver først ret indlysende, naar den kommer til udvortes Virkelighed«.

I det hele er Poul Martin Møller en skarp iagttagere, hvad angår beskrivelsespsykologiske forhold, og vi vil derfor have udbytte af at vende tilbage til hans strøtanker herom senere (Kap. IX).

I de tilfælde, hvor der med rimelighed kan tales om *oplevede kriterier* for et valg af udtryk, set fra den beskrivendes hold, viser det sig ved nøjere betragtning, at disse næppe kan kaldes enkeltkriterier, men mere træffende systemer af kriterier, der henter deres dele fra følgende områder:

- (1) Kriterier, som udspringer af den beskrivendes indsigtfulde beherskelse af de anvendte repræsentationssystemer (herunder det verbale sprog).
- (2) Kriterier, som følger af beskrivelsens hensigt, intentionsretning og intentionsdybde.
- (3) Kriterier udspringende fra den beskrivendes kendskab til modtageren/modtagerne i meningsformidlingen i henseende til repræsentationssystemer, kulturelle baggrund o.s.v.
- (4) Kriterier baseret på modtagerens/modtagernes reaktioner i kommunikationssituationen.

Det er meget begrænset, hvad vi *ved* om de enkelte kriterier og deres

relative vægt i mangfoldigheden af forskellige beskrivelsessituationer. Vi skal senere vende tilbage hertil, for dog at kaste strejllys over problemerne. Her må vi afslutte dette kapitel med at pege på, at situationer, hvor det i det hele taget er os om at gøre at give adækvate udtryk, vil valget til syvende og sidst bero på, om udtrykket *for os selv* står som klart og dækkende.

Den tankemæssige tilstand af afklarethed med hensyn til udtrykkets egnethed og kongruens vil jeg kalde *udtryksevidens*. Den er i det givne øjeblik det definitive kriterium for den beskrivende, når udtryk skal vejes og vælges, men dette betyder naturligvis ikke, at udtrykket i en eller anden forstand *faktisk* er dækkende – hverken forstået på den måde, at det er et endegyldigt udtryk for det ikke-verbaliserede beskrivelsesresultat (måske ændrer man hastigt sin opfattelse heraf, og udtryksevidensen er forduftet), at det er en dækkende repræsentation for den virkelighed, der er ønsket karakteriseret (måske viser selv den simpleste kontrol, at man har taget fejl) eller, at det af modparten opfattes i den tilsigtede mening (måske ser vedkommende aldeles uforstående ud).

De kommende kapitler skal søge at vise, at vi, disse forhold til trods, ikke er fordømt til at havne i den rene subjektivisme.

Kapitel IV

Beskrivelse, kategori og virkelighed

I indledningen til sin lille tankemættede bog, »Sproget«, siger Hjelmslev følgende meget basale om beskrivelse:

»Indsigt i sproget, kendskab til det, forståelse eller erkendelse af det når vi til ad samme vej som vi når til indsigt i andre genstande nemlig gennem en beskrivelse. Og *at beskrive en genstand kan kun betyde én ting, nemlig at gøre rede for de sammenhænge, hvori den indgår, eller som indgår i den . . .*

En forelagt genstand kan vi da beskrive på to måder: 1. ved at inddеле den i dele . . . , eller ved at *analysere* genstanden; 2. ved at indordne den i en helhed . . . , eller ved at *syntetisere* den« (Hjelmslev 1963, p. 12, min understr.).

Hjelmslev går nu videre med anvendelsen af disse beskrivelsesprincipper på det verbale sprog uden at gøre sig overvejelser om den ejendommelighed, der ellers har optaget filosoffer og erkendelsesteoretikere i generationer, nemlig det verbale sprogs mulighed for at beskrive – eller reflektere sig selv (Jævnfør Grue-Sørensen, 1950, p. 93 ff.).

Vi skal i forbindelse med en omtale af doktrinen om de naturlige sprogs universalisme (s. 230 ff.) vende tilbage til denne sprogets selvrefleksion. Her har jeg bragt citatet, fordi det giver anledning til at gå et lag dybere i analysen og undersøge de psykologiske processer, der er forudsætningen for, at vi som tænkende væsener kan redegøre for genstande i sammenhæng og for aspekter af genstande.

Også her kan det være fristende i sin analyse at blive hængende i tingsverdenen. Sker dette, bliver enhver redegørelse for omtalte processer ganske overfladisk og amputeret. Det gælder derfor om at gøre rede for rækkevidden – på tankelivets enorme vidder – af de fund, der gøres inden for det snævrere område, der består af tingsverdenen.

Første del af dette kapitel skal omhandle den beskrivelses-psykologiske betydning af diskriminative og kategoriseringsmæssige processer i beskrivelsesforløbet (jævnfør s. 39 ff og figur I, 1, s. 42).

Anden del skal redegøre for menneskets mulighed for en virkelighedsstro erkendelse og beskrivelse. Fremstillingen berører her den menneskelige tænkings mest kontroversielle problemer, og læseren må derfor være

forberedt på, at de overvejelser, der gøres, er ret summariske i forhold til det omfattende og komplicerede tema.

Diskrimination og kategorisering

For at svække det højtidelige i ovenstående faglige termer skal vi begynde med at gøre nogle erfaringer med noget absolut uhøjtideligt, nemlig – en rodekasse.

Nu er det sikkert ikke alle mine læsere, der – som jeg – er så uordentlige, at de har en sådan rode- eller brokkasse, men da den nu skal tjene faglige interesser, vil jeg bekende, at jeg har en sådan indeholdende søm, skruer, stifter, ledningsstumper, gamle kontakter o.s.v. – kort sagt hundredvis af ting af den slags, en »gør det selv«-person kan samle sammen i årenes løb.

Efterhånden har denne kasse fået større betydning end den rent praktiske, at man hurtigt kan slippe af med tingene efter en reparation, før børnene spreder dem over hele huset, eller at man har store – og stigende – chancer for i nye reparationsituationer at finde netop den dingenot, der passer eller kan tilpasses.

Børnene holder også af at få lov til at rode i kassen eller at vælte hele indholdet ud på gulvet for at »ordne« tingene, og jeg mener selv at have lært en del beskrivelsespsykologi ved dels at iagttage børnene, når de ordner, dels ved at observere min egen anvendelse af kassen.

Jeg skal i det følgende give *nogle udvalgte eksempler*, som mange sikkert vil ikke genkendende til. Efter eksemplerne vil jeg kommentere dem indgående.

(a) Tingene kan ordnes, så de danner *figurer* eller mønstre på gulvet. De kan også sættes sammen til »opfindelser« eller »nye apparater«.

(b) Ordningsprincippet kan også være en deling i to eller tre bunker efter *form*, f.eks. »lange ting« og »runde ting«, eller efter *farve* (materiale), f.eks. »ting af messing«, »ting af jern« og »ting af plastic«.

(c) Undertiden ser man barnet begynde med at rode med tingene, til der ligesom »af sig selv« fremkommer et ordningsprincip. Det kan være »små blålige ting med fladt hoved, tynde og spidse«, og måske bliver jeg spurgt: »Far, hvad hedder sådan nogen?« – og jeg kan ofte, som i dette tilfælde, give et professionelt svar: »De hedder 'små blå stifter' og de bruges meget af møbelpolstrere, fordi de ikke kan ruste«.

(d) I andre tilfælde er såvel navn som ordningsprincip givet, og barnet finder alle »messingskruer med rundt hoved« og lægger dem i en bunke

ved siden af messingskruer »med fladt hoved« og måske én bunke med alle »skrue af jern«.

Der kommer dog snart kludder i systemet, for pludselig ligger der en jernskrue, der ikke er som de andre – »den kan man da ikke bruge en skruetrækker til, for den har ingen revne i hovedet«. Jeg kan kun bekræfte opdagelsen og oplyse, at man i stedet kan bruge en svensknøgle, og kort efter opstår der en lille bunke på gulvet af »franske skrue«.

(e) Børnene holder også meget af bundne opgaver og vil f.eks. gerne finde »10 små messingstifter ligeså store som den her« – eller »et par messingskrue med linsehoved, ligesom denne her«.

(f) De vanskeligste ordningsopgaver synes at være dem, hvor princippet er tingenes brug eller funktion.

Det hænder dog, at tingene spontant ordnes som »dem der kan stikke« og »dem der ikke er spidse« selv af mindre børn, men det er nok først ved skolealderens begyndelse, at det bliver interessant at konstruere (Storm P.-agtige) apparater, og så gå på jagt i bunken efter »noget som kan passe ind i det hul og få den dér til at vippe op og ned, når jeg trækker i den ledning«.

(g) Eksempel (f) nærmede sig til den situation, som er meget karakteristisk for min egen gøren brug af rodekassen:

Jeg kommer til kassen med en ret præcis opfattelse af den funktion, tingen skal kunne opfylde for at tilfredsstille mig i min aktuelle reparationssituation. Jeg har eksempelvis to stykker rør, som begge er for korte til mit formål. De to stykker må altså sættes sammen. Min første idé er at finde en stump rør, som kan fungere som en fælles »muffe« for de to korte stykker. Jeg går til kassen, og jeg kan som så ofte før konstatere, hvordan »muffeideen« virker strukturerende på rodet i kassen. Alle mulige muffe »træder ligesom frem« af mylderet og kan afprøves m.h.t. diameter én for én.

I dette tilfælde var anstrengelsen forgæves, men pludselig kippede min tankegang til en idé om at finde en tyndere stang, som kunne passe ind i de kortere rørstykkers åbninger. Jeg tror, at den nye idé fremkom, fordi jeg under søgningen efter rørstykker også havde »langagtige ting« in mente på et mere overordnet tankeplan, og jeg fandt en sådan ting nemlig en stump jernstang, der passede smukt ind i rørene, og som jo gav en finere løsning, end den første idé ville have gjort.

Eksemplerne er mangfoldige, men jeg tror de givne er tilstrækkelige både til at animere læseren til at gå videre i egen erfaring og til at illustrere mine mere principielle overvejelser, som nu skal følge.

Kommentarer til eksemplerne a til g

Selv for det forholdsvis begrænsede univers, der består af en rodekasses genstande, kan der skabes en mangfoldighed af måder at ordne på. Der er ikke tilstræbt nogen systematisk oversigt i mine eksempler, som blot skal tjene som illustrationer. En samling af genstande, ordnet efter et vist princip, skal her kaldes en *kategori* af genstande, og den aktivitet, at samle genstandene efter dette princip, skal kaldes *kategorisering*. Sprogbrugen skal dog også anvendes om andre fænomener end genstande, således også om grupperinger af følelser, stemninger, forestillinger etc.

Mangfoldigheden af mulige kategorier følger af, at kategoriseringsprincipperne er utallige, og at materialet, der skal ordnes, synes uden grænser.

Vagt og foreløbigt sagt bygger kategoriseringen på *ligheder* mellem de i kategorien rummede genstande, og, som fremhævet af Hjelmlev: »noget ligner aldrig noget andet i almindelighed, men noget ligner noget andet i en bestemt henseende, og der kan altid, med tilstrækkelig opfindsomhed, findes et eller andet i henseende til hvilket to ting ligner hinanden, hvor forskellige de i øvrigt er« (Hjelmlev, 1963, p. 47). Dette betyder, at kategoriseringsmulighederne altså er legio, og det betyder tillige, at det *ikke* er muligt ud over de allermest simple og overskuelige tilfælde at slutte noget om en persons kategoriserings*kriterier* alene ud fra de faktisk foretagne grupperinger.²²

Kriterierne kan kun konstateres med sikkerhed gennem samtale med vedkommende person, og endda kun forudsat disse kriterier er afklarede. På en række af livets områder grupperer vi mennesker på basis af forbavsende diffuse kriterier. Jeg kan således minde om den grove opdeling af vore medmennesker i personer, vi synes om, og personer, vi ikke synes om, og som ofte sker efter næsten ubevidste kriterier. Dette fører ikke nødvendigvis til usikkerhed i kategoriseringen. Jeg skal nævne et eksempel herpå: En af mine småpiger (på 6 år) deler således mennesker i »søde« og så dem, der er så næsten uopretteligt uheldige at være »frob«. Jeg har ikke kunnet få ud af hende, hverken hvordan hun afgør, hvor folk hører hjemme, eller hvorfor kategorien af »slemme« fik denne malende betegnelse.

I mange tilfælde, hvor den voksne iagttager ikke kan få øje på et

22: Ud fra denne erkendelse er der grund til at forholde sig kritisk til en testpsykologi, der uden nøjere begrundelse mener at kunne aflæse personers kategorisystemer på basis af deres åbne klassificeringsadfærd.

kategoriseringskriterium, *kan* der altså udmærket godt for barnet være sådanne tilstede i en eller anden afklaringsgrad.

Vi skal ikke her komme ind på udviklingspsykologiske aspekter af kategorisering blot understrege, at det er meget vanskeligt at vinde en rimelig sikkerhed med hensyn netop til børns kategoriseringskriterier, fordi den samtale, på basis af hvilken kriterierne skal bestemmes, er hæmmet af manglende udtryksmæssig formåen fra barnets side.

Enkle ordningsprincipper, som de nævnte i eksemplerne b og c, er dog ret gennemskuelige, og det er tillige i sådanne eksempler let at få øje på det fundamentale træk ved enhver kategorisering, at den nok bygger på lighed, men ligeså fuldt på forskel.

Udtrykt med de psykologiske termer diskrimination og kategorisering er *kategoriseringens gruppering af hinanden lignende fænomener betinget af diskriminationens mulighed for sondring mellem forskellige fænomener*.

Denne intime sammenhæng mellem to »forarbejdningsformer« har allerede From (1953, p. 89 ff.)²³ peget på og illustreret med en række eksempler fra dagligdagen. Det hedder således: »Når nye erfaringer fører til, at påvirkninger, som tidligere gav anledning til oplevelse af samme emne, nu fører til oplevelse af to forskelligt indordnede emner, så kan det ske, at vi oplever forskelle, som før slet ikke fremtrådte; når f.eks. byboen lærer at skelne mellem kornsorterne, ser hvede, rug og byg også langt mere forskellige ud end før« (p. 91).

Også Poulsen (1973) fremhæver omtalte vekselvirkning f.eks. med ordene: »Det er en nødvendig omend ikke tilstrækkelig betingelse for at kunne finde fællestræk ved en bestemt slags emner, at man allerede er i stand til at afgrænse denne slags emner fra andre. Man kan ikke søge efter fællestræk ved f.eks. hunde eller tekopper uden allerede at være i stand til at udskille hunde fra ikke-hunde, tekopper fra ikke-tekopper« (p. 112).²⁴

Som fremhævet af Hjelmlev i citatet, vi bragte s. 90 er genstanden for vor beskrivelse, når bortses fra de allerenkleste situationer, selv en helhed med en vis aspektstruktur. Konstaringen af lighed fordrer følgelig en vis strukturering af disse aspekter byggende på diskrimination.

Det under (d) omtalte eksempel med de franske skruer, som delvis ligner delvis er forskellige fra andre skruer, er her oplysende. Det rejser dog samtidigt problemer, som udspringer af selve analysens kardinalproblem nemlig *del-helhedsproblematikken*, som vi tidligere har berørt. I

23: Bemærk den terminologiske afklaring, vi foreslog s. 38 ff.

24: Se også James (1890, I, Kap. 13–14, specielt p. 550).

hvilken udstrækning kan de aspekter, vi i den beskrivelsesmæssige analyse når til, forstås i deres isolation.

Dette problem forstærkes i de tilfælde, hvor kategorierne ikke bygger på disparate genstandstræk, men på »snit« lagte i kontinuer. Eksempler herpå er omtalt under (b), hvor der jo hurtigt for barnet kan opstå problemer med en ting, om den nu er tilstrækkelig lang til at komme i rubrikken »lange ting« eller ej.

Vi må vende tilbage til disse kategoriseringsproblemer senere (Kap. 5, s. 112 ff). Her skulle overvejelserne tjene til at begrunde, at man ikke er nået langt i sin forståelse ved at sige, at kategorisering sker på basis af lighed.

I næste kapitel skal vi også komme ind på den betydning, sproglige betegnelser kan have for kategoriseringen. Det sker ved en redegørelse for de såkaldte *begreber* og deres rolle i tænkning og beskrivelse.

Her skal vi vende os mod *funktionskategorierne*. De forekommer, som eksempel (f) viser, tidligt i børns spontane kategoriseringer, men mine eksempler siger ikke noget afgørende om hvor tidligt. Der må derfor henvises til den udviklingspsykologiske litteratur herom f.eks. Oliver & Hornsby (1966) og Stenild (1977).

Det sidst omtalte eksempel (g) tillige med eksemplerne (e) og (f) angår situationer, hvor kategoriseringen er *bundet* i den forstand, at en opgave – et eller andet mål – styrer kategoriseringen. Vi står i sådanne tilfælde, som læseren selv kan supplere med eksempler i det uendelige, over for en iagttagelse af fundamental betydning for vor indsigt i beskrivelsesprocessen, både hvad angår dens praktiske side, og hvad angår dens forklarende teori.

Iagttagelsen af, at kategoriseringen i vid udstrækning følger sig efter vore mål, er jo så let tilgængelig selv i ganske dagligdags situationer, at mange måske vil anse den for at være ganske triviel, og dog *er* den – og har ofte været – en anstødssten for spekulative teorier om tænkningens væsen. Jeg tænker her på teorier, som forsøger at anskue individets kategoriseringsadfærd *udelukkende* som følger af tidligere indlæring, således såvel klassiske associationsteorier som mere moderne versioner heraf.

En ensidig associationspsykologisk forklaring på kategorisering og tænkning møder uvægerligt det problem at redegøre for, hvorledes vi i *nye* situationer kan præstere adækvat kategorisering og formålstjenlig tænkning, hvis associationsforløbet er bestemt ved de klassiske reproduktionslove (Se Brandt 1943, II, p. 236 ff.).

Omkring århundredskiftet blev der af bl.a. forskere fra Würzburg-

skolen igangsat en eksperimentel afprøvning af de klassiske associationsprincipper. Se redegørelsen for Selz' arbejder kap. VII s. 194 ff. Dette betød i det videre løb en frigørelse fra en mekanistisk opfattelse af tænkningens væsen og en udvikling af en dynamisk erkendelsespsykologi. Som fremhævet af Rubin (1920, 1949) var der dog adskillige forløbere for en sådan dynamisk psykologi langt tilbage i historien. Også Torpe (1955) har givet en interessant historisk redegørelse for denne udvikling, der helt har omkalfatret vor indsigt i menneskers kategoriseringsprocesser og tænkning.

I nævnte arbejde af Rubin bygger han som i vort tilfælde på ganske jævne iagttagelser i en dagligdags situation. Han tog sig for at undersøge en fotografisk lukker, hvis funktionsmåde han ikke kendte på forhånd, pillede mekanikken fra hinanden, funderede over hver dels formål i helheden og gjorde i pauserne notater om forløbet.

Det vigtigste resultat heraf blev en bekræftelse netop af formålsovervejelsernes betydning for kategoriseringen af apparatets enkeltdele og dermed for en erkendelse af apparatets hele funktion (Rubin 1920, p. 66 ff). Konkluderende siger Rubin blandt andet:

Ich sah auf die verschiedenen Teile des Mechanismus ausschliesslich von Standpunkte des »Zweckes des Apparates« und des »mechanischen Problems«, alles andere, das an und für sich hätte bemerkt werden können, wie z.B. die Farbe der Lamellen, liess ich unbeachtet« (p. 73).

Til at betegne en genstands umiddelbart givne funktion brugte Rubin ordet »tjenlighedsbestemmelse« (Se From 1953, p. 28), der eksemplificeres godt med eksempel (g), hvor »muffefunktionen« (se s. 92) fik rodekassens verden af ting til at fremtræde på en anden måde end »stangfunktioner«. Selve perceptionen af tingene var altså påvirket af den overordnede indstilling (opgaven).

Hos *Duncker* i hans kendte afhandling »Zur Psychologie des produktiven Denkens« (1935) møder vi det tilsvarende – men mere almenebegreb: *funktionalverdi* anvendt til at betegne løsningsforslags betydning for løsning af et givet problem og anskuet som mere eller mindre højt organiserede opgaveindstillinger.²⁵

Vi skal vende tilbage hertil i næste kapitel, fordi *Dunckers* måde at anskue produktiv tænkning på efter alt at dømme kan bringes til også at

25: Köhlers begreb »funktionsverdi« kan anskues som et mellemlid mellem Rubins betegnelse, som alene angår perceptionen, og *Dunckers*, som sigter på de højere erkendeprocesser (Köhler 1921).

dække beskrivelsesmæssige forløb og disses styring ved hierarkier af beskrivelsesmæssige indstillinger, en sag vi allerede berørte s. 63.

Den første forsker, der viste såvel teoretisk som eksperimentelt, at en række vigtige fund i tænkningens psykologi kan anskues som følger af »psykiske kræfter«, og disse kræfter igen forstås som skabt af personens *beslutning* om at løse bestemte opgaver, var Lewin. Tranekjær Rasmussen har givet en kort redegørelse for fremkomsten af denne »kræfternes psykologi« (*dynamisk psykologi* efter det græske ord for kraft *dynamis*) (Tranekjær Rasmussen, 1960, p. 12 ff.).

Her skal kun nævnes et af Lewins dagligdags eksempler: »Man nimmt sich etwa vor, einen Brief in den Postkasten zu werfen. Der nächste Postkasten, an dem man vorüberkommt, leuchtet plötzlich auf und erinnert an die Handlung. Man wirft den Brief hinein. Die weiteren Postkästen jedoch, an denen man vorüberkommt, lassen einen völlig kalt« (Lewin 1926, p. 335). Lewin taler om, at den beslutning at udføre en bestemt handling, løse en bestemt opgave o.l., skaber et behov²⁶ (en psykisk spændthedstilstand), der bl.a. giver sig tilkende ved dets indflydelse på personens kategorisering: Samlingen af genstande med de og de karakteristiske træk (postkasser) bliver afgørende kategorier, indtil handlingen er afsluttet og spændingstilstanden udløst.

Kategori og virkelighed

Ordet 'virkelighed' vil for mange læsere referere til en mangfoldighed af erkendelsesteoretisk problematik.

Det er imidlertid ikke i nogen streng erkendelsesteoretisk ramme, jeg vil anvende ordet, og jeg agter ikke at give mig i kast med de klassiske problemer om, hvordan vi mennesker når til erkendelse af virkeligheden.

Det er derimod nødvendigt for beskrivelsespsykologien at udforske menneskers *faktiske* erkendelse med henblik på at nå til en dybere forståelse af, hvorledes *subjektiviteten overvindes skridt for skridt* i vore bestræbelser hen mod subjektuafhængige beskrivelsesresultater og systemer af sådanne resultater.

Som tidligere sagt ændrer et menneskes forståelsessystem sig til erkendelse, når vedkommende på forskellig vis underkaster systemet kontrol med henblik på at konstatere, hvilke dele der er uafhængige af

26: Lewin talte dog i sådanne tilfælde om »kvasibehov« i modsætning til de biologisk betingede, »ægte« behov.

egne beskrivelsesprocesser (Jævnfør s. 50 f). Denne måde at tale om erkendelse på indebærer en række fordele, men også visse ulemper.

Af fordelene skal her kun peges på, at man lettere end med et absolutistisk erkendelsesbegreb kan forstå og karakterisere den udvikling, vor erkendelse hele tiden er i, såvel hvad angår den enkelte, som hvad angår hele kulturers og videnskabers samlede sum af erkendelse.

Jeg vil nu knytte betegnelsen 'virkelighed' til erkendelse ved at tale om, at der for en person (eller en større eller mindre gruppering af personer) foreligger *en virkelighed*, hvis der foreligger et erkendelsessystem.

'Virkelighed' skal altså i det følgende være ensbetydende med indholdet af et forståelsessystem, som har været underkastet og har overlevet en vis kontrol.

Ulemperne ved en sådan måde at tale på er ret iøjnefaldende, men dog i vor sammenhæng af mindre vægt end fordelene. Den vigtigste ulempe er, at menneskers erkendelse af virkeligheden bliver anknyttet nogle stærkt subjektive processer i dets »indre«, hvorom der ikke synes at kunne råde anden appelinstant end vedkommendes tro eller overtro. En sådan tolkning er dog ikke dækkende for hverken min opfattelse eller min sprogbrug, og det er netop en vigtig opgave for beskrivelsespsykologien at analysere, hvorledes mennesket fra et helt subjektivt udgangspunkt via sin erkendelse har kunnet nå frem til virkelighedsopfattelser, der er fuldt tilstrækkelige såvel for dagligdagens handlingsliv, f.eks. i bytrafikken, som for dets færd mod månen, eller hvad nu dets sidste selvudfordring måtte være.

Det skal i denne sammenhæng tillige være en vigtig opgave at pege på kategoriseringens afgørende betydning for en sådan virkeligheds erkendelse.

*

Hvor tager nu erkendelsens udvikling sin begyndelse? – kunne man spørge.

I stedet for at søge svaret på dette spørgsmål generelt vil jeg tage mit udgangspunkt i en situation fra min dagligdag:

På en spadseretur ved havnen med min pige på 3½ år kommer vi forbi havneindsejlingen, og vi ser tværs henover indsejlingen mod en stenmole 25–30 meter borte.

Ind igennem indsejlingen kommer en stadig strøm af bølgetog, som forløber omtrent vinkelret på molens retning.

Efter i nogen tid at have kikket på molen siger min datter: Far, hvorfor ligger alle de store sten og sejler over mod Sveriges Land?

Jeg så også selv bevægelsen, når jeg indstillede mig derpå. Jeg kendte den tillige fra mine perceptionspsykologiske eksperimenter og studier. Men hvad skulle jeg svare? Det ville jo være ret malplaceret at gå ind på den simultane kontrastbevægelses teori og naturligvis også umuligt at tale barnligt om denne bevægelsesform.

Mit svar er karakteristisk for den måde, hvorpå mere og mere komplicerede systemer af kontrol opbygges. Jeg sagde noget lignende som: Prøv at se efter, om stenene flytter sig over mod Sveriges Land – synes du, de kommer langt af sted?

Lidt efter var kontrollen udført, og svaret blev: Nej, de flytter sig ikke rigtigt.

En lille hændelse, som snart var glemt af pigen, men for mig stod det klart, at her havde vi *en miniature* menneskets erkendesituation i sin »naturligtilstand« (Jfr. s. 18).

Fænomenerne, således som de umiddelbart foreligger for os, er erkendelsens oprindelige materiale. Men erkendelsen bliver sjældent stående derved.

Kun i forestillingen kan vi søge tilbage til et tidspunkt i vor tilværelse, hvor vi *fuldt og helt* måtte forlade os på tingenes tilsyneladelse. Om der faktisk er en sådan tid, og hvorledes den var beskaffen, er det meget vanskeligt at få nogen sikker viden om, men hypoteserne herom kan blomstre så meget desto kraftigere.

Selvom der op igennem psykologiens historie har været en heftig debat om omfanget og arten af det medfødte udstyr, barnet råder over såvel i perceptionsprocessen som i dets tænkning, så har der aldrig været nogen tvivl om, at disse erkendeprocesser for langt den overvejende dels vedkommende baserer sig på et erhvervet (indlært) udstyr.

Det afgørende problem for den, der ønsker at forklare sig barnets erkendelsesmæssige udvikling og opbygningen af stadigt mere differentierede kategorisystemer, må da være: Hvordan kommer denne udvikling overhovedet i gang?

Dette problem kan også formuleres på en mere specifik måde, når man betænker, at vi tidligere viste, at diskrimination og kategorisering er så sammenhængende processer, at ingen kategorisering kan foregå uden en forudgående sondring mellem de berørte instanser, og omvendt kan ingen diskrimination finde sted, uden at i det mindste en begyndende kategorisering har fundet sted.

Med dette in mente kan problemet formuleres således: Hvordan

igangsættes barnets opbygning af brugbare kategoriseringssystemer, og hvad er dynamikken bag disse systemers ændringer hen igennem udviklingsforløbet?

Så snart nu problemet står formuleret her på siden, må man straks erkende, at psykologien endnu ikke kan give noget fyldestgørende svar.

Vi *ved*, jævnt talt, alt for lidt herom. Der er derimod en lang tradition for en formodning, jeg vil fremstille på følgende måde:

Individets *handlingsliv* er afgørende både for igangsættelsen af dets kategorisering og for de udviklingsmæssige ændringer i retning af større differentiering, kategoriseringssystemerne undergår.

Inden for nærværende fremstillings rammer er det ikke hensigten at diskutere denne påstand i lyset af vor udviklingspsykologiske viden. Jeg vil indskrænke behandlingen til at angå, »*værktøjssynsmåden*« på kategori- og begrebssystemers funktion i vor erkendelse.

Til sikring af tilfredsstillelsen af en række meget basale behov er også »menneskeungen« forsynet med visse adfærdsmønstre af refleksagtig og instinkttagtig karakter, altså forholdsvis uplastiske handlesekvenser, der udløses af bestemte stimulussituationer, når visse fysiologiske tilstande er rådende i individet.

Det er ganske naturligt at tage sit udgangspunkt her i forsøgene på at anskue barnets kognitive udvikling. De genstande, der udløser adfærden, kan siges at udgøre en primitiv kategori, som under det videre forløb kan udvides med andre genstande, der ved betingning bringes til at blive udløsere for samme adfærd.

Modningen af barnets sansemæssige udstyr vil på sin side sammen med differentierede adfærdsmuligheder give anledning til udviklingen af den for kategoriseringen nødvendige diskrimination.

En af de mest plausible hypoteser om barnets begyndende kategorisering og diskriminering er Geneve-skolens. Jeg skal dog ikke komme nærmere ind herpå, men blot referere til en kort og klar introduktion til denne skoles opfattelse af den tidligste erkendelsesmæssige udvikling givet af Poulsen (1973, p. 118 ff.).

Hvad angår de omtalte ændringer af vort kategoriale tankeudstyr, er vort handlingsliv også af afgørende betydning. I en kundskabskultur som den, hvori vi lever, er dette ikke altfor indlysende, for vi får utvivlsomt langt den overvejende del af vore kategoriseringsimpulser ad sproglig vej i mere eller mindre systematiserede indlæringsituationer, hvor vor handlen med realiteterne er stærkt begrænset.

Andre forhold synes også at tale imod at lægge for stor vægt på handlingen.

Kan man ikke med lige så stor ret sige, at forudsætningen for en adækvat handlen i vort milieu er en dækkende erkendelse af denne virkelighed og altså af en hensigtsmæssig kategorisering? – ville en nærliggende indvending være.

Indvendingen er ikke alene berettiget, men den peger på det meget vigtige træk, at enhver handling har en afgørende del af sin forudsætning i en dækkende erkendelse af den situation, hvori handlingen afspiller sig. Indvendingen taler dog ikke mod et andet fundamentalt træk, som jeg netop ønsker at fremhæve, nemlig at handlingen sætter erkendelsen afgørende på prøve.²⁷

Handlingen kan *håndgribeliggøre* vore konflikter af vidt forskellig art. Vi omtalte således tidligere den blokerede handlesituation (frustrationssituationen), hvor de erkendemæssige funktioner bliver af afgørende betydning for at sikre den videre målrettede handlen, og hvor et karakteristisk træk ofte er en omstrukturering af personens kategorisystemer.

Vender vi tilbage til eksemplet fra havnespadsereturen, blev det p.g.r.a. min tilstedeværelse og mit forslag til kontrol ikke til nogen egentlig handling i relation til molen. Havde jeg ikke været tilstede, ville barnet med stor sandsynlighed være gået ud på molen og selv oplevet konflikten mellem den forventede bevægelse og molens faktiske soliditet.

Nu blev det en rent visuel kontrol, der førte til erkendelsen af faktiske forhold, og som antageligt bidrog til, at pigen i dag helt behersker kategorien af solide genstande som ikke bevæger sig »af sig selv« (Jævnfør omtalen af »kraftbegrebet« s. 121 ff.).

Vi berørte tidligere den store mangfoldighed af kategoriseringsmuligheder, som selv den begrænsede rodekasse kunne give anledning til. Hvordan vil det da ikke være med virkelighedens store »rodekasse«. Levende væsener *må* udnytte deres begrænsede kapacitet i henseende til reaktionsmuligheder bedst muligt ved at kategorisere.²⁸ Man kan måske sige dette så stærkt, at det er en eksistensbetingelse for enhver organisme, at den reagerer selektivt overfor grupperinger af genstande – herunder andre levende væsener.

En meget stor del af organismernes verden er tilpasset ganske bestemte

27: Dette skal ikke opfattes som en strengt erkendelsesteoretisk påstand. Som bekendt har det ikke været muligt at opstille en uangribelig sandhedsdefinition på basis af handling, praksis o.l. – en såkaldt instrumentalistisk sandhedsdefinition. (Grue-Sørensen, (1950, p. 182 ff.).

28: Jeg anvender betegnelsen 'kategorisere' m.m. udenfor dets egentlige område uden at gå ind på en debat om, hvorvidt dyr kan siges at have kategoriseringskriterier. (Jvnf. definition s. 93 f.).

milieuer, og den nødvendige selektive reaktion er derfor så at sige indbygget i organismerne. Derved er der sikret organismen de bedst mulige overlevelsesbetingelser i dette milieu, men det er sket på bekostning af fleksibilitet i organismens adfærd. Hos de højere dyr (som mennesket i denne henseende må henregnes til) er der en langt højere grad af fleksibilitet i kategoriseringsadfærden, således at de på basis af et relativt ringe »sikkerhedsmæssigt« udstyr af faste reaktionsmønstre med dertil hørende fikserede kategoriseringer, kan udvikle og tilpasse mere eller mindre individuelle kategorisystemer.

Hos mennesket (og efter alt at dømme tillige hos menneskeaberne) angår fleksibiliteten ikke blot den mere varige milieutilpasning men også øjeblikkelige problemsituationer, hvor individets hele kategorisystem omkalfatres i et bestemt formåls tjeneste (Köhler, 1921).

Mange sprogforskere og erkendelsespsykologer har betonet verdens uoverskuelighed, hvis den skulle ansues som en mangfoldighed af enkeltfænomener, og har set menneskets kategorisering som en nødvendig bestræbelse på en større grad af overskuelighed.

Sapir (1921) har således klart peget på nødvendigheden af en vis forenkling af vor erfaringsverden, før det er muligt at opbygge sproglige begrebssystemer. Det sker for eksempel med følgende ord: »The world of our experiences must be enormously simplified and generalized before it is possible to make a symbolic inventory of all our experiences of things and relations . . . The elements of language, the symbols that ticket off experience, must therefore be associated with whole groups, delimited classes, of experience rather than with the single experiences themselves« (p. 10). Videre betoner Sapir i sin artikel »Language Defined«, at kun, hvis en vis gruppering i afgrænsede klasser har fundet sted, kan man gøre sig håb om at kommunikere dækkende om vor erfaringsverden.

Dette er helt samstemmende med vore tidligere overvejelser om en for meningsformidlingen nødvendig intersubjektiv identifikation, der jo kræver en vis differentieringsgrad af berørte kategorisystemer.

Kategorisystemernes betydning for individernes subjektive identifikation fremhæves også i artiklen, som på flere måder kan siges at danne forudsætning for Whorf's senere overvejelser over sprogsystemers afgørende indflydelse ikke alene på vor beskrivelse af virkeligheden men også, og mere fundamentalt, på vor perception (og oplevelse) af denne.

I kap. VIII skal vi videre overveje det intime samspil, der er mellem subjektiv og intersubjektiv kategorisering og identifikation. En forudsætning herfor er dog, at forholdet mellem kategorisering, begreber og tænkning er nøjere afklaret. Dette vil ske i det følgende kapitel, men først

skal der i den resterende del af dette kapitel gøres endnu nogle overvejelser over menneskets erkendesituation i relation til kategorier og kategorisering.

Menneskets perceptuelle udstyr forsyner det med rige muligheder for diskrimination. Dette gælder, hvadenten der er tale om disparate (tingsagtige) fænomener eller kontinuerte fænomener. For at give en antydning af størrelsesordenen af antallet af de enkeltfænomener, der kan sondres imellem, kan nævnes, at det menneskelige øre kan skelne ca. 1500 forskellige tonehøjder. Tonestyrke kan sondres i ca. 325 forskellige niveauer inden for det frekvensområde (ca 1000 – 4000 Hz), hvor styrkeforskelsfølsomheden er størst. Det normale menneskelige øre kan således sondre mellem ca. 340.000 forskellige toner. Når man betænker, at toneområdet kun er en del af hele den auditivt givne verden med dens rigdom af lydligt forskelle, aner man de helt overvældende diskriminationsmuligheder, vi råder over på dette felt.

Dertil kommer så fænomenverdenens øvrige områder. Det kan således nævnes, at udregner man antallet af mulige farveforskelle, et normaltseende menneske kan percipere, ved at multiplicere antallet af lyshedsforskelle med mættethedsforskelle og perciperbare forskelle i kromatisk valør, kommer man til et tal, der ret nøje svarer til ovennævnte for det auditive toneområde (von Fieandt & Moustgaard 1977, kap. 7, p. 225 f.).

Videre er menneskets oplevelsesverden jo ikke begrænset til den perceptuelt givne fænomenverden, og hvis man holder sig dette for øje og betænker, at hvert underområde af oplevelsesverdenen tilføjer en ny mangfoldighed af skelnemuligheder, fremgår det menneskelige bevidsthedslivs enorme rigdom fra en kvantitativ synsvinkel.

Disse overvejelser fører til, at man, overensstemmende med Sapir, må erkende, at en af de vigtigste betydninger af kategorisering er den forenkling – og som følge deraf overskuelige orden – kategorisystemet kan bringe til veje. Der er dog ikke sagt noget udtømmende om kategoriseringens betydning for menneskers erkendelse ved at pege på nødvendigheden af overskuelig orden, for tilbage står bl.a. følgende vanskelige spørgsmål:

(a) Hvilke forhold er afgørende for, at den og den bestemte kategorisering bliver den foretrukne i sprogenes ret stabile kategorisystemer²⁹ og/eller i den enkeltes konkrete erkendesituationer?

(b) Hvilke forhold er afgørende for, hvor differentieret kategorisyste-

29: Betydningen af *de sproglige udtryk* for kategorier og kategorisystemer skal behandles i næste kapitel i forbindelse med redegørelsen for begreber og begrebsmæssig viden.

met bliver i de enkelte kulturer og/eller for det enkelte medlem af disse kulturer?

(c) Hvorfor har vore kategorisystemer et så stærkt præg, som tilfældet er, af at være »skuffedariiekategorier«?

Som tidligere berørt er kategoriseringsmulighederne legio, så snart der blot er tale om et moderat antal tingsagtige elementer (jævnfør eksemplet med rodekassen), og det samme gælder, hvad angår kategorisering af netop mærkbare forskelle i kontinuerte forløb og statiske dimensioner, f.eks. farveområdet.

I mangfoldigheden af forskellige kategoriseringsmåder vil der altid være en række muligheder, som står lige med hensyn til at skabe overskuelighed og orden. Spørgsmål (a) kan derfor ikke besvares alene ved henvisning til denne virkning af kategoriseringen, men der må gøres yderligere antagelser om dens erkendelsesmæssige funktion.

Vi har allerede været inde på handlingslivets afgørende betydning som prøvesten for kategorisystemers egnethed og skal her gå nøjere ind på denne betydning.

Alment udtrykt er kun det kategorisystem egnet i en given handlesituation, som sikrer forløbet af en målrettet handling. Lad os som et overskueligt eksempel tage mit lille problem med sammensætningen af de to stykker rør, omtalt s. 92. Havde jeg dér kun til min rådighed haft f.eks. farvekategorier, materialekategorier, gængse isenkræmmerkategorier o.l., ville en løsning af det praktiske problem have været umuliggjort. Eller betragt følgende eksempel: Landmanden, der ikke behersker kategorien »surbundsplanter«, vil være ude af stand til at handle adækvat m.h.t. kalkning af sin jord (hvis han da ikke, som i vore dage, systematisk får taget jordbundsprøver).

Eksemplerne er mange, og enhver læser kan selv supplere med nye. Man kunne som tidligere omtalt kalde denne opfattelse af kategorisystemernes betydning for »værktøjssynsmåden«. Den indebærer tillige en antagelse om, at behersker individet (eller sprogsystemet) ikke de for handlinger nødvendige kategorier (eller et sæt af mindre egnede kategorier) vil de opstå (eller udvikle sig), så slutresultatet bliver de bedst mulige kategorier til håndtering af vedkommende handlesituation.

En sådan udvikling af mere og mere egnede kategorisystemer kan tænkes at foregå i analogi til en biologisk, darwinistisk udvikling: Kun de egnede – i betydningen bedst muligt handlingsstyrende – kategorier overlever.

Spørgsmål (b) må også søge sin afklaring ud fra samme værktøjssynspunkt. Her har *komparative sprogstudier* gennem flere generationer vist og

gang på gang bekræftet store forskelle mellem sprogene i henseende til differentieringsgraden af kategorisystemerne på livets forskellige områder. Efterhånden betragtes værktøjssynsmåden her næsten som en sikker kendsgerning, og man er tilbøjelig til at overse en række vanskeligheder, denne synsmåde står overfor af både metodisk og teoretisk art. (Se s. 247 ff.).

Et af de vanskeligste problemer, en komparativ forskning står overfor, er, hvordan det er muligt at trænge bag om det sproglige udtryk for at erfare de *faktiske kategorier* og kategorisystemer hos de individer, der indgår i undersøgelserne. Man ser ganske vist ikke sjældent forskere, som tilsyneladende ubekymrede kører i ring under deres forsøg på at teste værktøjsopfattelsen. Ringen ser således ud: Ved en mere eller mindre overfladisk analyse af et sprogs (en dialekts, et erhvervs sprogs etc.) udtryksmæssige rigdom af *benævnte kategorier* og kategorisystemer observerer man f.eks. en særlig rigdom på et bestemt livs- eller erhvervsområde. Man konstaterer på basis heraf, at dette område har en særlig *betydning* for vedkommende gruppe af sprogbrugere. Derefter benytter man denne konstaterede betydning til at forklare, at sproget er blevet særligt righoldigt netop på dette område.

Hvis man ikke er i stand til at bestemme »betydning« uafhængigt – og helst ved en *række* selvstændige metoder – bliver påstanden om kategorisystemernes værktøjskarakter klart ad hoc-præget.

At foretage en uafhængig bestemmelse af »betydning« er da også meget vel muligt at gøre, men kræver naturligvis indgående undersøgelser. Som et eksempel på, hvordan det kan gøres seriøst, skal jeg nævne de undersøgelser, Kuschel og Monberg (1974) foretog på Bellona over bellonesernes benævnte farvekategorier. Dette arbejde skal vi senere se nærmere på. Her først et meget slående eksempel på udvikling af et meget differentieret kategorisystem på et område af betydning for en gruppe sprogbrugere: Brown refererer i sin socialpsykologi til Conklins undersøgelser af Hanunóo-folket på Philippinerne.

Dette folk er risdykere og har en meget lang tradition herfor. Deres sprog har betegnelser for ialt 92 slags ris (Conklin, 1954 (upubliceret) omtalt i Brown (1968, p. 317)).

Her ville man jo nok være tilbøjelig til at lade al forsigtighed fare og tænke: her er simpelthen beviset for, at værktøjssynsmåden er gyldig.

I almindelighed vil der sikkert også være en nogenlunde tæt sammenhæng mellem antallet og arten af *benævnte kategorier* og antallet og arten af *parate faktiske kategorier* for en bestemt gruppe sprogbrugere, men man kan ikke tage sammenhængen for givet, og ofte kan der være store forskelle på

udtrykssiden og indtrykssiden i beskrivelsesforløbet i henseende til kategorisering.

Den forsker, der ikke formår at skabe metoder til undersøgelse heraf, må derfor siges at være i fare for den ovenfor skitserede køren i ring.

De naturlige sprogs snart sagt ubegrænsede muligheder for omskrivninger og andre indirekte metoder til at udtrykke kategorier på i tilfælde, hvor der ikke er fikserede benævnelser til rådighed, kan let narre den overfladiske og udtrykscentrerede forsker. Det er således en kendt og meget udbredt måde at angive farvebetegnelser på at referere til genstande, som har vedkommende farve ret konstant. En undersøgelse af et sprogs »rene« farvebetegnelser ville derfor ikke sige meget om mulighederne for farvebetegnelser. Brown (1968, p. 316) giver nogle eksempler på opdelingen af farvespektret i to afrikanske sprog sammenholdt med engelsk og bekræfter dermed en meget almindelig iagttagelse, at denne opdeling varierer overordentligt meget fra kultur til kultur – fra sprog til sprog.

Det, jeg finder mest interessant i sammenhængen, er, at Brown (og mange forskere med ham) uden empirisk basis taler om *farvespektret*, som om det var et »noget«, der så at sige eksisterede an sich og uafhængig af beskrivelsesprocessen. Her er der ikke blot tale om en uheldig etnocentrisk holdning, men en farlig beskrivelsespsykologisk naivitet.

I en lang række kulturer vil det være overordentligt sjældent, at individerne udsættes for en stimulering, der *kan* give anledning til perception af kontinuerte farveovergange – eksempelvis i regnbuen, visse brydnings- og spredningsfænomener o.l., og disse fænomener vil endnu sjældnere have karakter af at være *genstandsbundne* farver.

Man kan altså med meget ringe ret regne med, at »farvespektret« overhovedet er en perceptuel realitet for ret mange mennesker uden for laboratorier og/eller andre steder, hvor betingelserne for afbildning af kontinuerte farveovergange let lader sig tilvejebringe. Bortset herfra møder vi farvefænomenerne som *genstandsbundne*³⁰ i vor hverdag.

En anden meget basal fejltagelse, som undertiden begås af antropologer, der studerer fremmede folk og kulturers perceptionsliv, er, at man uden empirisk belæg går ud fra, at den perceptuelle fænomenverden er ordnet efter de modaliteter, vi mener at kunne påvise i vestlig, sensorisk psykologi. Dette er for så vidt ejendommeligt, fordi der er en lang tradition for at tale om intermodalt samspil, og f.eks. perceptionspsykolo-

30: Det er disse farvefænomener som udviser farvekonstans. Vi berørte tidligere dette forhold (s. 85) og må i øvrigt henvise til perceptionspsykologisk speciallitteratur, f.eks. Fieandt & Moustgaard, (1977).

gen von Fieandt har i sin bog »Varseblivningens Psykologi« (1956) et helt afsnit om »Modaliteternes interaktion« (p. 163 – p. 210).

På basis af denne viden om et samspil mellem modaliteter skulle man *ikke* forvente, at kulturer, som er vore vestlige fjerntstående, nødvendigvis skal have de samme modalitetsdominerede grundkategorier, som vi. Det vil tværtimod være meget sandsynligt, at andre dimensioner, og eventuelt (i forhold til vore kategorisystemer) »sammenblandede« dimensioner, vil være bedre egnede instrumenter for en adækvat sondring mellem genstande og begivenheder.

I denne problemsammenhæng er Kuschel & Monbergs tidligere berørte arbejde meget interessant. På grund af et indgående kendskab til den bellonesiske kultur og det bellonesiske sprog samt en hensigtsmæssig variation af metode lykkedes det disse forskere at vise, at farver i deres fra genstandsverdenen abstraherede form ikke spiller nogen synderlig rolle for belloneserne, hvorimod der er en forholdsvis rig anvendelse af »contextualised colours«.

Disse sidstnævnte »farver« »are so closely connected with specific objects, emotions, and other cultural aspects that they can hardly be claimed to constitute a separate colour category in our sense of the word« (Kuschel & Monberg 1974, p. 241).

Forfatterne udviser af gode grunde den største forsigtighed ved tolkningen af deres fund. Selvom alle deres informanter var villige – og i stand – til at henføre de »kontekstuelle farvebetegnelser« under de basale farvekategorier, som anvendes i sproget, overvejer forfatterne, om dette fund er ægte eller en følge af deres »proddings into a cultural category which is not experienced as a separate entity by the Bellonese themselves« (p. 241).

Det vil kræve yderligere forskning at konstatere dette, men den allervigtigste forudsætning for at nå gyldige resultater nemlig en fordomsfri og åbentsindet holdning er ganske afgjort tilstede hos de nævnte forskere.

Efter alt at dømme er skelnemulighederne på et bestemt fænomenområde ret upåvirket af de kategorisystemer, der bringes i anvendelse. Grove kategorisystemer må ikke tages som noget bevis på svigtende diskriminationsmuligheder. Dette sker dog ikke helt sjældent i den antropologiske litteratur, og de gængse metoder vil ikke være i stand til at forsyne forskerne med resultater, der modbeviser denne opfattelse. Tærskelmålinger efter gængse laboratoriemetoder er ganske uegnede til at undersøge faktiske diskriminationsmuligheder hos medlemmer af kulturer, som står vor egen fjernt, men det vil antageligt være muligt at

undersøge diskriminationsmulighederne ved hjælp af genstande, som indgår i pågældende kultur, selvom den rent praktiske udførelse af sådanne undersøgelser er meget vanskelig.

Med riseksemplet fra før kunne man spørge: Har Hanunóo-folket finere forskelstærskler, hvad angår en række vigtige dimensioner til bestemmelse af rissorter (form, overfladestrukturer, visse lysegule-hvidlige farvenuancer etc.) end andre?

Det ville være overordentligt vanskeligt at få et dækkende svar herpå, for en tærskelbestemmelse indenfor isolerede dimensioner ville ikke umiddelbart oplyse os om den faktiske sondring under anvendelse af samtlige mulige kriterier. Vi skal senere vende tilbage til den indflydelse på muligheden for sondringer de sproglige betegnelser kan have, idet vi skal omtale og diskutere James' hypotese herom (s. 200 f.).

Som den vigtigste forklaring på spørgsmålet om kategoriseringssystemernes differentieringsgrad nævnes ofte, at jo mere differentieret kategorisystemerne er, jo bedre sikrer de en dækkende kommunikation om de sagforhold, systemerne dækker. Eksempelvis kan et medlem af Hanunóo-folket lettere præcisere for et andet medlem, hvilken risskort han taler om, netop fordi han råder over så differentieret et kategorisystem. Dette er naturligvis rigtigt, men med den vigtige tilføjelse, at det forudsættes, at begge parter i kommunikationen behersker kategoriseringens subjektive side og altså er i stand til faktisk at sondre mellem rissorterne og knytte de sproglige betegnelser til disse sorter på den sprogrigtige måde.

Der består, som tidligere fremhævet, en intim forbindelse mellem den subjektive identifikation og den intersubjektive i enhver kommunikationssituation. (Se videre herom i kap. VI s. 149 ff.).

En social indlæring af kategorisystemer har sin begrænsning. Fungerer disse systemer ikke som egnede instrumenter for en målrettet handling vil de ikke få varig betydning for individerne, men vil erstattes af andre mere egnede, hvis de i det hele taget kan indlæres.

Udviklingen af *massesamfundene* har dog medført, at den del af virkeligheden, hvert menneske har mulighed for direkte at handle i og med, indskrænkes mere og mere. Mennesket er på sin vis blevet fjernet fra mange af de genstande, personer og hændelser, som er af afgørende betydning for dets skæbne, og ofte får det kun kontakt med denne virkelighed via andres kategorisystemer og uden mulighed for at lade disse kategorier stå deres prøve i konkret handling.

Derved består der en truende fare for manipulation af store befolkningsgruppers oplevelsesverden og holdninger, og massemediernes ansvarlige påtager sig et stort ansvar, hvis man ikke klart erkender denne

fare og føler sig forpligtet til at give befolkningerne den bedst mulige information.

Undertiden opfattes en sådan information som en »neutral« information. Beskrivelsespsykologisk betragtet er en sådan neutral information en umulighed ja næsten en selvmodsigelse. Ethvert beskrivelsesresultat er – og må være – farvet bl.a. af det kategorisystem, hvorigennem beskrivelsens genstand er »set«, og en lang række andre mere eller mindre subjektive træk. Det mediernes medarbejdere skylder os andre er ikke at gøre deres budskaber neutrale og tandløse, men i størst mulig udstrækning at redegøre for egne holdninger og de dermed forbundne personlige kategorier, så enhver har mulighed for en selvstændig stillingtagen til budskabernes indhold. Medierne kan dog aldrig erstatte os vor direkte handlingsmæssige kontakt med realiteter.

Den vigtigste del af vor oplæring i de mange mere eller mindre systematiske indlæringssituationer, vi alle gennemgår i livets løb, er erhvervelsen af fællesmenneskelige kategorisystemer. Det almene resultat heraf bliver, at en række erkendelsesområder opbygges og udvikles, at i det videre forløb erkendelsesområder smelter sammen og så at sige fordriver de resterende forståelsesområder lidt efter lidt. Det vil dog nok være en stor sjældenhed at møde mennesker, som har formået at inddrage hele deres oplevelsesverden under ét erkendelsessystem.

Derfor kan man heller ikke forvente, at »virkeligheden« for ret mange mennesker er én. Når man alligevel ofte i daglig tale benytter betegnelsen 'virkeligheden', som om man var i stand til at anskue sin hele verden ud fra ét sammenhængende erkendelsessystem, så skyldes det, at naturvidenskabernes erkendelsessystem med dets ene sande virkelighed af et flertal af mennesker er akcepteret som det definitive korrektiv til mere personligt prægede erkendelsystemer.

Heller ikke naturvidenskabernes mest avancerede erkendelsystem, fysikken, kan dog siges at udgøre ét konsistent system. Der er dog næppe tvivl om, at den vigtigste bevæggrund for mange fysikere, når de møjsommeligt driver den fysiske forskning og erkendelse videre, netop er den dybe utilfredshed med et ikke-sammenhængende erkendelsessystem. I den forbindelse er det interessant at anskue Bohrs komplementaritetsteori, der, hvis den kunne holde for en nøjere prøvelse, ville redde tanken om én virkelighed, der dog ikke kunne karakteriseres udtømmende uden ved hjælp af komplementære beskrivelsessystemer.

Spørgsmål (c) side 104 handlede om vore kategorisystemers »skuffedariepræg«. Som flere gange tidligere berørt, er hovedparten af vore kategorier baseret på disparate elementer, og der råder en iøjnefaldende

dominans af sådanne kategoriseringer, således at også fænomenområder, som ikke har et disparat præg, presses ind i sådanne kategorisystemer.

Søger man en forklaring herpå, er det rimeligt at pege på figur-grundsondringen som vor mest basale perceptuelle kategorisering. Denne kategorisering synes at være sikret ved en række sensoriske - funktionsmåder,³¹ hvis nøjere natur endnu ikke er fuldt oplyst. Alment udtrykt favoriserer disse funktionsmåder oplevelsen af vor omverden som bestående af afsondrede, helhedsprægede dannelser (ting, genstande o.l.) på en grund af homogen og undertiden stofflig karakter. De oplevelsesmæssige forskelle på figuren og grunden blev studeret meget indgående af Rubin (1915), og de omtalte sensoriske funktionsmåder studeres stadigvæk i laboratorier verden over.

Henvisningen til denne basale figur-grund kategorisering forklarer dog ikke i sig selv dominansen af den kategoriseringsmåde, der svarer hertil, for det er ubestrideligt, at store dele af vor fænomen- og oplevelsesverden ikke lader sig sonde i tingsagtige elementer og derfor heller ikke lader sig kategorisere dækkende i et kategorisystem med skarpt afgrænsede kategorier.

Man kan da med god grund spørge, hvorfor det nu netop blev tingsverdenen, der kom til at dominere – i hvert fald i vor kultur? Jeg vil her igen som en betydende del af forklaringen herpå understrege handlingens afgørende indflydelse. Den målrettede menneskelige handling er jo i stor udstrækning en aktivitet i en materiel tings- og genstandsverden, og en stor del af vore bestræbelser må nødvendigvis – i nutid som i fortid – gå ud på at beherske denne verden til vore egne formål.

Betoner man dette forhold, vil man snarere end at se tingsverdenens kategoriseringsmæssige dominans som et problem undre sig over, at mennesket overhovedet har kunnet hæve sig over skuffedariekategoriseringerne og udvikle beskrivelsessystemer baseret på kontinuerede afbildninger for eks. i den matematiske disciplin topologien.

*

I dette kapitel er menneskelige kategorier og kategorisystemer behandlet ret isoleret fra deres sproglige funktion og betegnelser. Dette er sket for at understrege disse systemers faktiske selvstændighed i forhold til det verbale sprog. Det er dog ikke muligt at forstå kategorisystemernes fulde

31: Angående studier af kontrastfænomener, konturfænomener m.m. henvises til den perceptionspsykologiske speciallitteratur. Se således von Fieandt & Moustgaard, 1977.

betydning, før de anskues tæt relateret til de sproglige udtrykssystemer – eller sagt med andre ord: før individernes begreber og begrebssystemer bliver centrum for vor interesse.

Dette skal ske i det følgende kapitel om erkendelse, begreber og beskrivelse.

Kapitel V

Erkendelse, begreber og beskrivelse

Mange af de problemer, der er forbundet med anvendelsen af betegnelserne kategori og begreb, skyldes en udbredt tilbøjelighed til at tænke for substantielt herom. Det er derfor ikke overflødigt at minde om, at nok kan kategorier angå og omfatte ting og tingsagtige fænomener, men de er naturligvis ikke selv tingslige. Det samme gælder begreber.

Omtalte tilbøjeligheder skyldes utvivlsomt, at der med hensyn til et meget stort antal af vore kategorier og de dertil svarende begreber og begrebssystemer råder en sådan konstans og intersubjektiv samstemmen, at de har fået status af uafhængig objektivitet. De kunne for vor tanke så at sige *ikke være anderledes*, og herfra og til at tillægge dem en art selvstændig tingslig eksistens (at hypostasere dem) er der ikke langt.

Parres denne opfattelse nu med en *for* udtrykscentreret beskrivelsespsykologisk holdning, bliver begrebet noget, man kan aflæse i et leksikon – noget, som lever sit selvstændige liv uafhængigt af det enkelte menneske og dets erkendelses- og beskrivelsesprocesser. Derved fortøner sig mangfoldigheden af de mulige kategorier og kategorisystemer, og det arbitrære, der ofte er over vort valg af kategorier og de faktisk valgte, skifter karakter til tvingende nødvendighed.

Selvom enhver må erkende, at man i de eksakte videnskaber er nået langt i henseende til at opbygge subjektuafhængige beskrivelsessystemer, må man i den empiriske beskrivelsespsykologi søge at undgå enhver form for absolutisme, hvad angår kategorier og begreber.

I dette kapitel skal vises, at en sådan begrebsabsolutisme ikke er nødvendig for at redegøre dækkende for udviklingen såvel af det enkelte menneskes virkelighedserkendelse som af erkendelsessystemer hos grupperinger af mennesker. Det skal ske ved en redegørelse for forholdet mellem kategori og begreb og begrebssystemernes funktion i erkendelsen og beskrivelsesprocessen.

Kategori og begreb

Når bortses fra situationer under automatiseret handling har vi mennesker aldrig at gøre med vore kategorier direkte og i deres isolation.

Foruden kategorierne (eller rettere: systemet af kategorier) er kategoriseringskriterierne givet for os som en *viden* med en vis klarhedsgrad. Tillige vil kategorisystemets beskrivelsesmæssige repræsentant ofte være os bevidst og da undertiden i form af en fællesmenneskelig benævnelse, der uden problemer umiddelbart kan udtrykkes kommunikativt.

Som før fremhævet er tilstedeværelsen af et fællesmenneskeligt udtryk dog ikke nogen nødvendig betingelse for, at pågældende kategorisering kan spille sin rolle i individets tankeliv og erkendelse. Det må antages, at en større eller mindre part af ethvert menneskes kategorisystemer er ubenævnelige, enten fordi kategoriseringsprincipperne er uafklarede, eller fordi der ikke er – eller ikke kendes – fællesmenneskelige udtryk for de pågældende kategorisystemer.

En kategori (et kategorisystem), en vis viden om kriterierne for dens fremkomst samt kategoriens benævnelse udgør da den tankemæssige helhed, vi i det følgende vil kalde *et begreb*. Til dette forsøg på en definition vil en naturlig indvending være, at kategori og begreb da altså er samme sag, for man kan næppe kategorisere uden at følge et eller andet kategoriseringsprincip.

Denne tolkning stemmer dog ikke med min hensigt og sprogbrug. Jeg finder, at der kan og bør sondres mellem de to betegnelser og må derfor betone den *aktive viden* om kategorien og kategoriseringskriterierne, der gør kategorien til et begreb og dermed til et brugbart redskab for vor tænkning.

Som tidligere udførligt omtalt, er enhver kategorisering lige fuldt afhængig af konstatering af visse ligheder mellem kategoriens medlemmer som af konstaterede forskelle mellem medlemmer og ikke-medlemmer (Se s. 91 ff.). Kategoriens medlemmer repræsenterer da en vis variationsbredde med hensyn til en eller flere kvaliteter, som f.eks. kan være perceptuelt givne.

Poulsen har i sine arbejder (1972 og 1973) bidraget meget afgørende til vor indsigt i begrebers (begrebssystemers) natur og erkendelsesmæssige funktion. I bogen »Begreber og begrebsdannelse«, (1973, p. 19) gives følgende forslag til, hvad der skal forstås ved »begrebsmæssig viden«:

»Jeg tror, det vil være rimeligt at definere et individs begrebsmæssige viden som viden om emnekategorier og nærmere bestemt som viden om, hvilke karakteristika et emne nødvendigvis skal have, nødvendigvis ikke kan have og muligvis kan have, dersom emnet skal kunne anses for medlem af en given kategori.«

Videre hedder det eksemplificeret:

»Et individs begreb om et emne som græs, magnetisme eller demokrati

er, hvad dette individ ved (eller om man vil: mener at vide) om disse emners nødvendige, utænelige og mulige karakteristika, men er ikke viden om, hvad der faktisk karakteriserer eller har karakteriseret nærmere identificerede medlemmer af de pågældende emnekategorier.«

Når jeg finder den citerede formulering betydningsfuld, er det ikke alene, fordi den harmonerer helt med nærværende fremstillings hovedsynspunkter, men også fordi den rummer nøglen til en forståelse af det erkendelsesøkonomiske princip bag menneskets brug af begreber.

Betegnes et fænomens enkelte karakteristika som dets »mærker«³² kan dette princip formuleres alment på følgende måde:

Konstateringen af, at et bestemt foreliggende fænomen kan henregnes til en vis kategori, kan ske på basis af et *udvalg* af mærker, der er mindre end samlingen af de mærker, der indgår i kategoriens definition.

Fig. V, 1

Samlingen af et
fænomens mærker

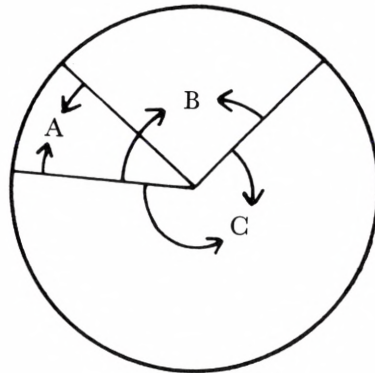

På ovenstående figur repræsenterer hele cirklen samtlige et fænomens mærker. Den mindre del – sektoren B – er alle de mærker, som definerer kategorien, og endelig er sektoren A det udvalg på basis af hvilken, kategoriens tilstedeværelse konstateres.

Den erkendelsesøkonomiske gevinst består da i, at personens »begrebsmæssige viden tillader ham at slutte sig til«³³ resten af mærkerne i sektor B

32: Dette begreb indføres her for at have en fælles betegnelse for samtlige karakteristika ved »et noget«, som er kategoriseret.

33: I afhandlingen »A study of Thinking« definerer Bruner et al. (1956, p. 244) et *begreb* som »a network of significant inferences by which one goes beyond a set of *observed* criterial properties exhibited by an object or event to the class identity of the object or event in question, and thence to additional inferences about other *unobserved* properties of the object or event«.

uden at konstatere dem direkte. Det står dog straks klart, at denne slutten sig til mærkerne i sektor B via konstateringen af den kategori, fænomenet tilhører, har større og større mulighed for at være korrekt jo større del, sektor A udgør af sektor B, men at den erkendemæssige gevinst samtidig bliver mindre og helt forsvinder, når A falder sammen med B.

Denne fremstilling må dog suppleres med følgende kommentarer:

For det første, er der i langt de fleste tilfælde afgørende forskelle mellem de enkelte mærker med hensyn til deres betydning for en sikker konstatering af kategorien. Alle mærkerne i sektor C skal der ses bort fra (abstraheres fra), idet de er tilfældige variationer inden for kategorien. Af de tiloversblevne – sektor B – er visse mærker særligt karakteristiske og vil ofte netop være det udvalg, A, som direkte observeres af vedkommende individ.

I de tilfælde, hvor kategorien er en konstruktion, der er skabt i et eller andet beskrivelsesmæssigt øjemed, kan man fuldt ud beherske, hvilke mærker der skal være definerende, og hvilke blandt disse, der skal være kardinale mærker. Noget andet gælder, hvad angår forefundne kategori- og begrebssystemer. Her kan de afgørende mærker kun bestemmes empirisk. Et fagområde som perceptionspsykologien kan siges at have bestemmelse af kardinalmærker som et vigtigt formål, og på en række sanseområder ved vi allerede en del herom. På andre sanseområder og uden for perceptionslivet er vor viden dog beklagelig ringe.

Når udtrykket »slutte sig til« er anvendt må man for det andet bemærke, at disse foregribende (anticiperende) tankeprocesser ikke behøver at have karakter af egentlig slutten i tænkingspsykologisk forstand, men kan finde sted med en stærk grad af automatik i tilvante situationer. Det er også vigtigt for det tredje med Poulsen (1973, p. 20) at bemærke, at den begrebsmæssige viden *kan* være – men behøver ikke at være – givet som en aktuel og klart bevidst tankegang. Poulsen sammenligner forholdet med vort kendskab til modersmålets sprogbygning. En persons »beherskelse af modersmålet viser sig i hans brug af sproget – hans kendskab til sprogbygningen manifesterer sig i sprogbru- gen. På samme måde forholder det sig med vor begrebsmæssige viden:

Selv om vi ikke altid er i stand til at præstere klare redegørelser for vore begreber, så kan den begrebsmæssige viden dog manifestere sig i vore ikke-sproglige handlinger, i vor perception, i vor problemløsning eller i vore hukommelsesmæssige reproduktioner« (p. 21).

Vor begrebsmæssige viden har ikke alene betydning, når vi står over for ikke-kategoriserede fænomener og har til opgave ved benyttelse af

denne viden at henføre disse fænomener til passende kategorier. En anden vigtig funktion af denne viden er, at den tillader personen ud fra begrebet (kategorien) at producere eksempler på enkelte medlemmer af kategorien enten tankemæssigt (eventuelt forestillingsmæssigt) eller faktisk – materielt.

Som eksempel på denne sidstnævnte funktion vil jeg omtale en forsøgsrække, jeg udførte som matematiklærer i realskolen.

Eksempel (1): Begrebet 'trekant'

Som geometrilærer kan man ofte undre sig over de store vanskeligheder, det frembyder for eleverne, hvis en geometrisk figur anvendt til støtte for et geometrisk bevis senere ændres m.h.t. form og orientering på billedfladen. Denne vanskelighed vil ofte blive tolket udelukkende som et tegn på, at eleverne ikke har vundet tilstrækkelig indsigt i gangen og den tankemæssige struktur i beviset. Når man imidlertid gang på gang udsættes for, at selv velbegavede elever har denne vanskelighed ved at forholde sig fleksibelt til de anvendte hjælpefigurer, får man en mistanke om, at problemerne stikker dybere og måske har en perceptuel forklaring.

Min problemstilling tog sit udgangspunkt i det sædvanlige bevis for den pythagoræiske læresætning. Dette bevis føres ved først at nedfælde højden på hypotenusen i en retvinklet trekant. Derved fremkommer yderligere to trekanter, der er ensvinklede indbyrdes og med den oprindelige trekant (Se Fig. V, 2).

Den pythagoræiske læresætning

Fig. V, 2.

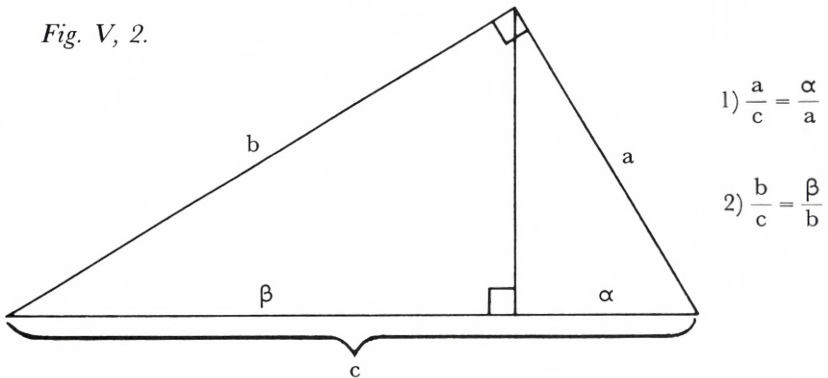

Ved anvendelsen af sætningen om, at i ensvinklede trekanter er ensliggende sider proportionale, kan opstilles de proportioner (1) og (2), ud fra hvilke den pythagoræiske læresætning kan udledes.

Som nævnt kan selv velbegavede elever have svært ved at føre beviset i tilfælde, hvor figuren ikke har nogenlunde samme orientering og form som ovenstående. Denne vanskelighed svarer ganske til andre situationer, hvor den figur, der er anvendt ved indlæring af et bevis, ændres, når eleverne selvstændigt skal føre beviset, men i dette tilfælde synes der yderligere at være det problem, at den forestillede repræsentant (en trekant) udviser en ejendommelig ensartethed fra person til person og tillige en udpræget mangel på fleksibilitet.

Ved at undersøge en række gængse lærebøger i geometri kunne jeg konstatere, at de alle havde orienteret hjælpefiguren på samme måde som det lærebogssystem, jeg selv anvendte, og det gjaldt ikke alene figuren i forbindelse med den pythagoræiske læresætning men i det hele taget trekantfigurer. Disse havde næsten altid den længste side orienteret parallelt med bogsidens øvre og nedre kant og en vinkel rettet opad.

Af denne orientering i lærebogslitteraturen kunne man få den nærliggende idé, at elevernes stereotype forestillingsform skyldes afsmitning fra lærebogens afbildninger. For at undersøge denne formodning nærmere gennemførte jeg følgende enkle forsøg i fem skoleklasser på Brøndbyøster Skole, hvor jeg på dette tidspunkt var kommunelærer. Jeg kendte de pågældende klasser godt og kunne udføre forsøgene på passende tidspunkter, når eleverne var fuldstændig rolige og koncentrerede.

Forsøget foregik på følgende måde:

Efter at have delt et ubeskrivet ark hvidt papir (A4-format) ud til hver elev i klassen og sikret mig, at papirets længste side var orienteret parallelt med bordets sidekant, og at alle havde noget at skrive med, gav jeg følgende korte instruktion: Tegn – uden at se andre steder hen end på dit papir – en . . . Trekant!

Opgaven var naturligvis hurtigt udført og forekom eleverne let. Efter at have samlet papirarkene sammen forklarede jeg kort eleverne hensigten med opgaven og dermed var den sag overstået for deres vedkommende. Jeg selv var derimod ivrig efter at få materialet analyseret. Dette er sket for alle fem klassetrins vedkommende i nedenstående skema (s. 118).

Klasserne 6 b og 1 f havde ikke haft geometriundervisning endnu på det pågældende tidspunkt, hvorimod IV a og II c havde løbende geometriundervisning, medens den for R b var ophørt ved slutningen af forrige skoleår.

Bortset fra to elever fra 1 f, som tegnede firkanter, var alle i stand til at producere et konkret eksempel på kategorien, trekant, ud fra deres begrebsmæssige viden. Eksemplerne udviser naturligvis en lang række tilfældige træk, som vanskeligt lader sig systematisere, men som heller

ikke har nogen synderlig interesse i nærværende sammenhæng. Ser man derimod på de betydende træk, er det påfaldende, så ensartede de er uanset elevernes alder og berøring med geometriske fremstillinger. Formodningen om lærebøgernes bidrag til at give eleverne stereotype forestillinger kan tydeligvis ikke holde.

Det vigtigste træk, set i forbindelse med problemet om den forestillingsmæssige stereotypi, er figurernes orientering,³⁴ der for ca. 83% vedkommende svarer til den gængse figur (s. 116), og der er ikke tegn på nogen systematisk afvigelse herfra hos de yngste elever.

Resultater fra forsøg med tegning af en trekant

Klassetrin	R	IVe.m.	IIe.m.	6.b.	(1.f.)	Ialt/%	
Antal elever	16	17	23	30	23		
Elevers alder	15-16	14-16	13-14	11-12	7-8		
Antal trekanter	spidsvinkl.	11	15	19	20	17	82/ca 75
	retvinkl.	5	2	4	6	4	21/ca 19
	stumpvinkl.	0	0	0	4	0*)	6/ca 5
	orientering 	11	15	21	24	19	90/ca 83

*) Hertil kommer 2 firkanter

Klasserne 6 b og 1. underskoleklasse (1 f) havde ikke haft nogen geometriundervisning på undersøgelsestidspunktet.

Klasserne IV e.m. og II e.m. havde løbende undervisning i geometri og benyttede samme lærebogssystem.

For R var geometriundervisningen ophørt.

*

Således, som omtalte forsøg var lagt tilrette, kan det ikke sige noget afgørende om forsøgspersonernes tankemæssige fleksibilitet i situationer, hvor andre trekantsrepræsentanter end den gængse ville være mere egnede som støtte for tænkningen. Jeg var kun interesseret i at undersøge de mest spontant forekommende forestillinger, således som disse

34: Den påviste tendens må antageligt søge sin væsentligste forklaring i basale perceptionspsykologiske forhold, som ikke skal omtales nærmere i denne fremstilling.

kunne provokeres frem af den simple opgave at fremstille et eksempel fra trekantskategorien.

Den begrebsmæssige viden, der er nødvendig herfor kan siges næsten at være indeholdt i den sproglige betegnelse 'tre-kant', idet der yderligere kun forudsættes en vis viden om begrebet 'kant' (polygon) og naturligvis tillige tallet 3. Jeg vil derfor formode, at de to elever fra 1. underskoleklasse, som tegnede firkanter i stedet for den forlangte trekant, har gjort dette i distraktion.

Begrebsmæssige strukturer

Det analyserede eksempel illustrerer, sin enkelhed til trods, at selv det simpleste begreb *ikke* kan anskues og forstås i isolation. Ethvert begreb, der søges isoleret i en analyse, vil vise sig

- (a) at forudsætte andre og enklere begreber og
- (b) selv at indgå i forudsætningerne for andre og mere sammensatte begreber og begrebssystemer.

Begrebet \triangle kan derfor strengt taget ikke siges at være samme sag hos eleven i 1. underskoleklasse og realklasseeleven, fordi det hos sidstnævnte indgår i langt mere komplicerede videnskabelige sammenhænge.

Eksempelvis vil realklasseeleven (om hun da stadig har sin geometrividen præsent) kunne drage fordel af en række teoremer om trekanter såvel i sin tænkning som i sin handle: at enhver side i en trekant er mindre end summen af de to andre, men større end deres differens, at trekantens vinkelsum altid er lig to rette o.s.v., o.s.v. Tillige er hele dette plangeometriske trekantsbegreb på intimeste måde indvævet i forudsætningerne for en række andre begreber og til syvende og sidst for den euklidiske geometri i sin helhed.

Ved at vise hen til og sammenligne med et systematisk begrebskompleks som f.eks. den euklidiske geometri kan man med tilnærmelse tænke absolut om trekants*begrebet* og stille sig den opgave at undersøge, hvordan en bestemt persons begreber forholder sig hertil, i hvilken udstrækning vedkommende behersker dette begreb, har en rigtig opfattelse heraf o.l.

I de fleste af livets andre forhold er der imidlertid ikke skabt tilsvarende absolutte systemer, der kan tjene som normsæt, og dér vil systematiseringen af et individs begrebsmæssige (kognitive) strukturer bl.a. af den grund være en meget vanskelig og uafsluttelig opgave. Menneskesindet er så rigt og hos det normale menneske i en så hastig udvikling, at det ikke lader sig afbilde dækkende i et begrænset og statisk billede.

Hele epoker af psykologisk forskning har kæmpet med problemet om,

hvorledes den menneskelige bevidsthed forstås dækkende. Man kan her tænke på associationspsykologiens epoke med dens stort anlagte forsøg på at bestemme de almene love for sindets opbygning af elementer (enkeltassociationer) og disses reproduktion.

Generelt udtrykt, mødte den klassiske associationspsykologi sit afgørende problem i redegørelsen for sindets udvikling og fornyelse. En senere epokes forskere kunne ved at betone de dynamiske faktorerers betydning bedre klare problemet om forandring og nyskabelse, men har haft sit hovedproblem med at anskue og forstå den stabilitet i bevidsthedslivet, der på trods af udvikling og forandring må forudsættes for bl.a. at kunne redegøre dækkende for det enkelte individs oplevede, såvel som faktiske, kognitive konstans og for den relative invarians af menneskelige kulturer og subkulturer.

Set i lyset af disse basale problemer for psykologien, er de seneste årtiers talen om bevidsthedsmæssige (kognitive) strukturer mere end blot en fornyelse af talemåder. Hvis det nemlig lykkes at gennemføre og videreudvikle den tankegang, den nye terminologi er udtryk for, vil det være muligt at anskue såvel forandringer som stabilitet i bevidsthedslivet, idet forandringer kan tænkes at være følgen af de mere elementære deles og delsystemers stadige udskiftning og fornyelse, mens stabiliteten kan tænkes at bero på bevarelsen af overordnede relationsstrukturer.

En af de forskere, der med held har taget empirisk forskning op inspireret af tankegangen om bevidsthedslivets strukturelle organisation, er Poulsen (1972). I nævnte afhandling defineres 'kognitiv struktur' som en persons »kendskab til et sæt af relationer mellem emnebegreber« (p. 19). Det lykkes i afhandlingen på overbevisende måde at vise, at sådanne strukturer har en afgørende indflydelse i såvel perceptuelle som hukommelsesmæssige processer.

Der savnes endnu indgående undersøgelser af *højorganiserede* begreber og begrebssystemers opbygning og funktion. Selvom dette er beklageligt, er det ganske forståeligt p.gr.a. opgavens vanskelige karakter.

Disse kognitive strukturer opbygges og ændres i kultursamfund via en intim vekselvirkning mellem fri handlingsmæssig erfaring og systematiseret undervisning og oplæring, og de må antages at have indflydelse på enhver af individets psykologiske funktioner og altså også de kognitive og beskrivelsesmæssige processer.

Så længe vor viden om kognitive strukturer i denne komplicerede og omfattende betydning er under opbygning, må vi nøje os med betydeligt mindre end den fuldstændige indsigt og forsøge at bygge på vor ret kaleidoskopiske viden.

Eksempel (2): Begrebet 'kraft'

For at illustrere, hvad der tænkes på med højtorganiserede begrebssystemer, vil jeg i det følgende omtale og diskutere nogle iagttagelser vedrørende begrebet 'kraft', således som det forekommer i skolens elementære indføring i fysik og senere (s. 131 ff.) på samme vis omtale begrebet 'bevægelse'.

Som fysiklærer i en årrække har jeg haft lejlighed til at følge udviklingen af bl.a. dette centrale fysiske begreb hos elever i klasser såvel før som efter introduktionen af begrebet i den egentlige fysikundervisning.

Den redegørelse, jeg her vil give, skal bestå af gennemgangen af en enkelt forsøgsserie og en række efterfølgende kommentarer, der har til formål at viderebringe nogle af mine vigtigste erfaringer.

Forsøgsserien bygger på den idé, at man ved at lade en passende fysisk hændelse finde sted for øjnene af en klasse elever og uden at give dem nogen »forklaring« af det skete kan provokere deres egne forklaringer frem og derved undersøge, hvilke begreber af fysisk art, der indgår i disse frie forklaringer.³⁵ Formålet med denne serie var at undersøge, om der i aldersklassen forud for, under og efter fysikundervisningens start kunne konstateres forskelle m.h.t. anvendelse af begrebet 'kraft' – eller tilsvarende begreber – som del af forklaringer på fysiske hændelser.

Den fysiske hændelse, jeg valgte at eksperimentere med, var den overskuelige og ret enkle, der bestod i en kasses jævne bevægelse på et vandret grundlag.

Forsøgssituationen var følgende:

Højt på katederet foran klassen var stillet en sortmalet papkasse (dimensioner: 20 cm × 30 cm × 50 cm) på en vandret forhøjning. Ved lektionens begyndelse, når alle elever sad på deres pladser og koncentrede sig, lod jeg, som om jeg ville gennemgå (henholdsvis repetere), hvorledes rumfanget af en kasse udregnes, og jeg pegede med en pegepind på den sortmalede kasse.

Når alle *så på* kassen, bevægede denne sig med en hastighed på ca. 15 cm pr. sek. henover det vandrette underlag og standsede efter ca. 75 cm's bevægelse.

35: Henrik Poulsen har i personlige samtaler udviklet den idé, at man kunne indhøste vigtig viden ved i længdeundersøgelser at følge elevers indlæring af veletablerede lærebygninger f.eks. fysik og økonomi. Metoden er i virkeligheden en gammel kending f.eks. fra en række af Piagets arbejder og fra den fine afhandling af I Huang (1928) »Childrens Explanations of Strange Phenomena«.

Bevægelsen skete ved, at en hjælper, som var en af mine store elever, sad skjult under katederet og trak i en ganske tynd – og for klassens elever usynlig – tråd.

Papir blev nu hastigt omdelt, og endnu før eleverne havde erfaret årsagen til bevægelsen, fik de følgende opgave: Fortæl – ganske kort – hvad du tænkte, da du fik øje på, at kassen bevægede sig!

Samme formiddag blev dette prunkløse eksperiment udført efter mit sædvanlige skema i tre af mine klasser nemlig først i en første mellemskoleklasse (11–12 årige elever) derpå i en første underskoleklasse (6–8 årige elever) og til sidst i en tredje mellemskoleklasse (14–16 årige elever).

Meningen var at få en aldersmæssig spredning omkring det tidspunkt, hvor begrebet 'kraft' tages op i undervisningen. Det var dog tillige afgørende at finde en mulighed for at gennemføre forsøget på en sådan måde, at elever, som havde været udsat for forsøget, ikke fortalte de kammerater, som senere skulle udsættes for forsøget, om lærerens sidste »store store nummer«.

Jeg tror, dette lykkedes, fordi jeg som klasselærer i første mellemskoleklasse kunne stole på, at eleverne i denne klasse satte en ære i på min opfordring at vente med at snakke om nummeret til spisefrikvarteret, når alle tre forsøg var overstået.

Underskolens værelser lå i en anden bygning, og bl.a. som følge heraf forblev disse elever uvidende om den faktiske årsag til kassens bevægelse og havde næppe lejlighed til senere at fortælle eleverne i forsøgets sidste klasse om eksperimentet.

Opgørelsen af resultaterne er vanskelig, fordi der indholdsmæssigt er

Resultater fra forsøg med forklaring af iagttaget bevægelse

Klassetrin	III e.m.	I e.m.	1. underskolekl.
Antal elever	20	26	22
Alder (år)	14–15	11–12	6–8
Antal elever, som ikke så kassen bevæge sig«	3	5	2
Antal elever, som »så« bevægelsen	17	21	20
Antal svar af kategorien:			
A	2	4	6
B	2	8(1)	9
C	3	8	5
D	6 + 4	0	0

stor spredning i de frie svar. Der kan tænkes adskillige måder at gøre svarene op på. Den systematik, jeg her har anvendt, udspringer af min interesse for elevernes eventuelle forklaringsforsøg og de begreber, de i den anledning tager i anvendelse.

Forudsætningen for at søge en forklaring på kassens bevægelse er naturligvis, at man har *set* denne bevægelse. I forsøgssituationen sørgede jeg for, at alle elevers blikke var rettet mod kassen, men jeg kunne naturligvis ikke sikre mig at alle *så* kassen og dens bevægelse.

Fra 2 – 5 elever i de tre klasser skrev derfor på papiret, at de ikke havde set kassen bevæge sig.

De resterende elever har jeg delt i følgende fire grupper (jævnfør tabellen) med henblik på at skønne over, om der kan spores interessante forskelle, hvad angår elevernes fordeling i disse grupperinger.

Gruppe A er sådanne svar, som *ikke udtrykker nogen forklaring*, men som på anden måde gør rede for personens reaktion. Eksempler fra denne gruppe er: »Jeg blev forbavset« (for enkeltes vedkommende endog »bange«), »jeg undrede mig«, »jeg syntes det var sjovt« (antagelig i betydningen 'ejendommelig') o.l.

Gruppe B er svar, der søger en forklaring på bevægelsen i, at »noget levende« var inde i kassen – »mus«, »en kat«, »et dyr« eller mere ubestemt »noget« eller »nogen«, som da har forårsaget den iagttagne bevægelse. Kun i et par tilfælde fra III e.m. gøres der rede for, at dette levende *må* have stødt på væggene indefra.

Gruppe C er svar, som søger forklaringer af mere mekanisk art dog uden at anvende betegnelsen 'kraft' direkte. Hyppigt tales der om magneter og en magnetisk virkning. Andre mere ejendommelige forklaringer går på, at kassen »rutede« eller »trillede« på underlaget (som da – i hvert fald i et par præcist angivne tilfælde – oplevedes som skråtstillet).

Gruppe D er så endelig de mere »avancerede« svar, som anvender betegnelsen 'kraft' (eller 'kræfter') i deres mekaniske forklaringer. Disse svar er dels sådanne, som i øvrigt helt svarer til svarene i gruppe C, og dels sådanne, som klart afviger herfra ved at betone, at »der *må* have været en kraft, som trak kassen til siden« men uden, at de søger at gøre rede for kraftens natur.

Denne sidstnævnte svarkategori forekommer kun i materialet fra III e.m.

Ingen svar søgte forklaringer i trylleri o.l. Det nærmeste, svarene kommer hertil, er et fornøjeligt svar fra en elev i I e.m., der stiller et frit valg op med ordene: »Enten var den forhekset eller også var der en maunet«.

Kommentarer til forsøgsresultaterne

Det er vigtigt straks at slå fast, at hverken trekant-eksperimentet eller forsøget med reaktionerne på kassens pludselige bevægelse kan sige noget sikkert om undervisningens betydning for udviklingen af den begrebsmæssige viden på de berørte områder. Resultaterne er fremstillet her for at tjene som illustration til teksten og har kun værdi tolket på basis af min erfaring som lærer for pågældende klasser.

Forsøgene var led i mine bestræbelser på stadigvæk og med alle de midler, jeg havde fantasi og mulighed for at skabe, at følge med i opbygningen af mine elevers begrebsmæssige viden.

De to eksempler er valgt for at illustrere både et tingsligt begreb – trekantbegrebet – og et ikke-tingsligt, nemlig kraftbegrebet.

Førstnævnte begreb har det pædagogiske fortrin, at man for elevernes øjne kan arbejde med og demonstrere eksempler fra kategorien. En mangfoldighed af forskelligt formede og forskelligt store trekanter kan frembringes, og eleverne kan direkte se og håndtere disse eksempler. Kraftbegrebet kan ikke på samme måde demonstreres ad oculos. Der kan naturligvis opstilles en lang række eksempler; men »kraften kan ikke ses« som en elev udtrykte det.

Som lærer kan man ofte undre sig over, at det ikke er vanskeligere at indarbejde et begreb som 'kraft', når man betænker, at det må introduceres som »årsag til ændringer i legemers bevægelsestilstand« eller kortere »accelerationsårsager«. Man kan i sit stille sind more sig over den iver og tilsyneladende glæde, hvormed eleverne anvender f.eks. 'tyngdekraften' som forklaringsbegreb kort tid efter dets introduktion.

Den klare tendens til at søge forklaringer og de mange solide forklaringer, der faktisk gives af eleverne såvel i I e.m. som i første underskoleklasse, må siges at danne en god basis for introduktionen af kraftbegrebet, som efter det af mig anvendte lærebogssystem fandt sted netop i I e.m. lidt senere på skoleåret end forsøgstidspunktet.

Villigheden, hvormed eleverne modtager kraftbegrebet og indbygger det i deres begrebsstruktur, svarer ganske nøje til den, man møder i en lang række andre tilfælde, hvor »ikke-synlige« begreber introduceres. Det er et meget karakteristisk træk ved denne begrebsoptagelsesproces, at den sker som hypostasering. Det er derimod min erfaring, at det er meget vanskeligt at begrunde anvendelsen af sådanne begreber blot som »tankemæssige hjælpemidler til at få bragt orden i vor erfaringsverden med.«

Medens der ikke kan siges at være betydende forskelle på resultaterne

fra de to yngste klasser, er der som venteligt en klar stigning i antallet af D-svar for de ældste elevers vedkommende. Af de 10 svar i denne kategori var 4 af typen: »der *må* være en kraft på spil«. På det tidspunkt, hvor forsøget fandt sted, havde klassen endnu ikke arbejdet sig frem til *inertiens lov* i sit fysikpensum, men man kan af svarene se, at en stor del af eleverne er modne til at arbejde med dette stof. Først når den umiddelbare reaktion på synet af en bevægelse bliver den at søge *årsagen* til ændringen af bevægelsestilstanden (nemlig kraften), kan man med rette sige, at man »går udover den givne information«³⁶ ved hjælp af sin begrebsmæssige viden. Sandsynligvis har denne brug af kraftbegrebet også fundet sted hos andre elever end de fire, som klart dokumenterer det i deres svar.

Forklaringer af typen B, hvor der refereres til noget levende i kassen kunne se ud til at være en »primitiv« reaktion, som efterhånden forsvinder i de højere klasser. Jeg er dog ikke tilbøjelig til at lægge ret megen vægt på tallene, for dels forekommer sådanne svar stadigvæk hos ældre elever, og dels har jeg med mig selv konstateret, at en sådan forklaring undertiden ville falde mig naturlig. Den har ofte en umiddelbarhedens karakter svarende til de ejendommelige oplevelser af årsags-sammenhænge, der kan fremkomme mellem to begivenheder, som følger efter hinanden med et kort tidsinterval, men som ved nærmere betragtning intet har haft med hinanden at gøre.

Selvom kraft-eksemplet kan demonstrere, at vore begreber altid er indbyggede i omfattende strukturer, må det dog siges at være et fattigt billede på den overordentlig sammensatte natur, vore kognitive strukturer har, ligeså snart vi forlader dagligdagens allermest tilvante verden af begreber. Enhver kan selv gøre erfaringer hermed under aktiv begrebsmæssig tænkning, og jeg må overlade til læseren at forsøge at systematisere sådanne erfaringer med henblik på at prøve rimeligheden i min tidligere fremstilling herom og da i særlig grad at foretage en kritisk analyse af selve begrebet 'kognitiv struktur' og dets rækkevidde som dækkende beskrivelse af vor fond af viden og erfaring.

Jeg fremhævede tidligere, at betegnelsen struktur trods sine fordele med hensyn til del-helhed-problematikken kunne have den model, at den måske kunne forlede til at danne sig et statisk billede af tænke- og beskrivelsesprocesserne.

For at medvirke en sådan tendens bør man nok anskue disse processer ved hjælp af analogier, der (a) bevarer tanken om vor viden som

36: Citatet er titlen på en kendt artikel af Bruner (1957): »On going beyond the information given«. (Jævnfør s. 114, fodnoten).

hierarkisk opbyggede strukturer, men som betoner, (b) at disse er *strukturer af processer* eller forløb.

I virkeligheden – og strengt betragtet – er vore anskuelser om disse vigtige forløb meget primitive. De er opståede ved en art blanding af analogier hentet fra f.eks. kemiens og fysiologiens procesbeskrivelser og de træk, hvormed processerne er givet for os oplevelsesmæssigt, når vi iagttager dem hos os selv.

Jeg fremhæver dette primitive træk for dels at påpege, hvor kort vi i psykologien endnu har kunnet nå i vor erkendelse på dette vigtige område, dels for at advare mod den pseudoeksakthed, man kan møde i en del af faglitteraturen.

Efter mit skøn er det muligt ved hjælp af Dunckers beskrivelsesmåde at beskrive tankeforløb, så denne beskrivelse opfylder de under punkterne (a) og (b) formulerede krav. Dette kan ske ved en omformulering (eller måske blot en præcisering) af Dunckers begreb »et løsningsforslags *funktionalværdi*« (Duncker 1935, p. 5 ff.).

Strukturen i vor begrebmæssige viden og denne videns udnyttelse i tænkningen

I indledningen til nævnte bog siger Duncker klart, at han i sine studier væsentligst har interesseret sig for »das Problem des Findens, des *επισκευ* « (euriskein, græsk: at finde) (p. III); og derfor har han

Fig. V, 3.

Et løsningsstamtræ fra strålingsopgaven (Duncker 1935, p. 5)

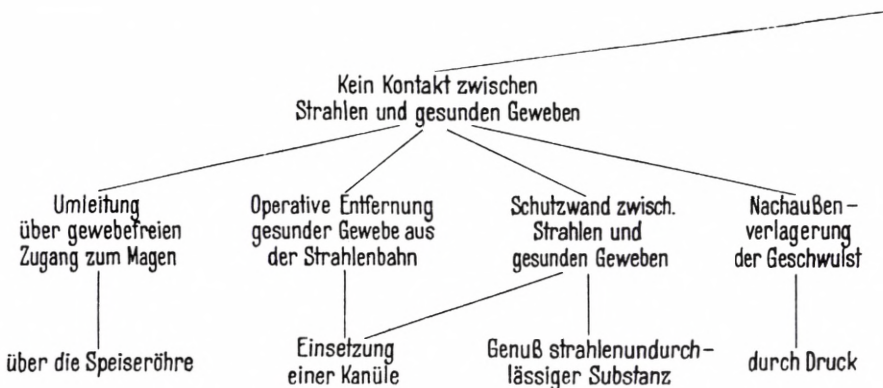

forsømt de dynamiske aspekter af tænkningens psykologi. Dette har medført, at det i afhandlingen centrale og meget interessante begreb »funktionalværdi« forbliver uklart defineret.

Med henblik på at nå til en sådan afklaring af begrebet, at det kan tjene vort formål, er det nødvendigt først at inddrage noget konkret materiale fra Dunckers gennemgang af den kendte »strålingsopgave«, som lyder således: »Gesucht ein Verfahren, um einen Menschen von einer inoperablen Magengeschwulst zu befreien mit Hilfe von Strahlen, die bei genügender Intensität organisches Gewebe zerstören – unter Vermeidung einer Mitzerstörung der umliegenden gesunden Körperpartien« (p. 1).

Duncker afbilder sine resultater fra forsøgene, hvor forsøgspersoner »tænkte højt« under løsningen af denne opgave, på to måder, nemlig dels som et tidsligt forløb – i protokollerne fra forsøgene – dels som, hvad han kalder »Lösungstammbäume«.

Et eksempel på et sådant løsningsstamtræ er anført i hosstående figur V, 3.

Figuren afbilder den tankemæssige sammenhæng, der er mellem de højtplacerede løsningsprincipper og de lavere løsningsforslag helt ned til selve løsningsplanet. Det er om sådanne *sammenhænge* mellem løsningsforslag, Duncker benytter betegnelsen funktionalværdi. Det er dog tydeligvis ikke sammenhængen som en statisk struktur, der sigtes til, for der tales om, at funktionalværdien kan producere løsningsforslag (eller

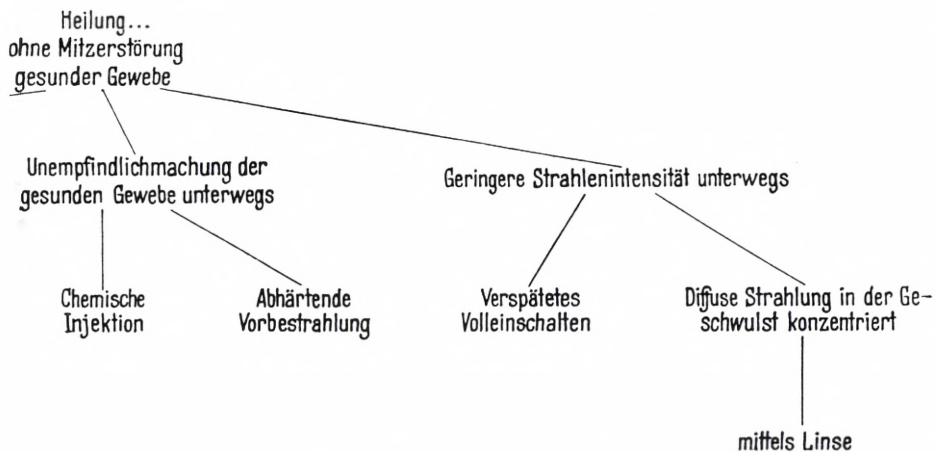

»materialisere« sig i løsningsforslag), og det præciseres, at det at forstå et løsningsforslag som en løsning på et problem er ensbetydende med at se dette løsningsforslag som »Verkörperung ihres Funktionalwertes« (Ibid. p. 6).

Her er det, man savner en klarere redegørelse for begrebets psykologiske status som en dynamisk dannelse – en indstilling eller et system af indstillinger – skabt af den for personen foreliggende og accepterede opgave. I overordnet form er funktionalværdien lig med den oplevede og personligt formulerede opgave³⁷ (jævnfør øverste linie i »stamtræet«). I mere underordnede former svarer funktionalværdien til Rubins begreb »tjenlighedsbestemmelse« (se s. 96).

Det er tillige vigtigt at fastslå, at begrebet er en *hypotetisk størrelse*, som tænkes at være ansvarlig for produktionen af løsningsforslagene, sådan som disse kan observeres, men som ikke selv direkte kan observeres og registreres.

Den begrebmæssige viden, som personen besidder, står i funktionalværdiernes tjeneste, og selvom vi alle af og til begår, hvad Duncker kalder »sinnlose Fehler« (d.v.s. fejl, som skyldes, at vi ikke besidder pågældende funktionalværdi som personligt forstået), så må man da heldigvis ligeså tit undre sig over, hvor smukt indfaldene følger sig efter den opgave, vi søger at løse i pågældende situation.³⁸

Tankemæssige »bevægelser« kan foregå begge veje i hierarkiet nemlig dels fra højtorganiserede løsningsforslag (og deres funktionalværdier) mod lavere organiserede eksempler og dels fra lavt organiserede eksempler mod højtorganiserede principper. Dette svarer, som det ses, helt til kategorimæssig tænkning, og der synes da heller ikke at være anden forskel mellem en sådan tænkning og Dunckers situation end den, at funktionalværdier repræsenterer kategoridannelser af langt mere sammensat karakter end tingsverdenens sædvanlige kategorier.

Tænkning og problemløsning er naturligvis mere end – og langt mere kompliceret end – blot en benyttelse af begrebmæssig viden. Disse processer baserer sig således tillige på en række kombinations- og slutningsregler af mere eller mindre uomgængelig art og på fundamentale

37: I en diskussion af Maiers begreb »direction« (Duncker 1935 p. 19–21) fremhæver Duncker selv dette og konkluderer »Was Maier »direction« nennt, ist in kleinen anderen Sinn ein »Organizing principle« als das, was er »problem« nennt«.

38: Den klassiske associationspsykologi havde som nævnt s. 95 store problemer med at redegøre dækkende for dette afgørende træk ved menneskers tankeliv. En fortrinlig fremstilling af udviklingen af en dynamisk orienteret problemløsningspsykologi, der bedre kan håndtere dette problem, har man i Torpe (1955 p. 109 ff.).

logiske principper m.m., som ikke umiddelbart lader sig anskue som kategorial tænkning, og de er under indflydelse af et meget sammensat felt af betydende variable, som må interessere den, der studerer tænkningens psykologi, men som ikke er centrale i beskrivelsespsykologisk henseende.

På siderne 112 ff. omtalte jeg det vigtige forhold, at vi på områder, hvor vor begrebsmæssige viden er god, er i stand til på basis af konstateringen af et ringe udvalg af »mærker« sikkert at henføre fænomenerne til relevante kategorier med den erkendelsesøkonomiske gevinst, dette indebærer (jævnfør princippet formuleret side 114 f. og figuren side 114). Denne sammenhæng – eller »sammenhængsstruktur« (Duncker 1935, pp. 74 ff.) – dette forhold bygger på, kan være mere eller mindre streng. »Mærkerne« kan figurere i en tilfældig sammenhængsstruktur, således som det enkelte individ møder dem i sin erfaringsverden, som én yderlighed, eller de kan så at sige være *defineret sammen* og ved at indgå i større eller mindre »monologiske - begrebssystemer«³⁹ få præg af at være absolut tvingende, som den anden yderlighed. Jævnfør også Vygotskys behandling af »videnskabelige begreber« (1974, II, p. 215 ff.). Poulsen (1972, p. 34 ff.) benytter betegnelserne »kontingent forbundne emnebegreber« om førstnævnte sammenhængsstruktur og »nødvendigt forbundne« om sidstnævnte sammenhæng, og han viser ved forsøg bl.a., at sådanne nødvendigt forbundne træk ved emner ikke belaster hukommelsen så stærkt som mere tilfældigt forbundne træk (p. 161 ff.).

At tale om *nødvendige* sammenhænge i streng forstand må dog siges at være beskrivelsespsykologien fremmed, fordi en sådan sprogbrug ville antyde en absolutistisk tænkemåde, der søger at abstrahere fra det individ, der tænker, husker etc.

Kun i samme grad, de momenter, der skal indlæres *for vedkommende person*, har karakter af at være nødvendigt forbundne, vil de være relativt lette at indlære. Dette fremhæves da også klart af Poulsen bl.a. p. 165 i nævnte afhandling. Det er imidlertid overordentligt vanskeligt at få et klart indblik i det enkelte menneskes begrebsstrukturer. Med nogen sikkerhed kan man iagttagelse, hvorledes mennesker *fungerer* f.eks. i en beskrivelsessituation, men derfra og til en sikker konstatering af de underliggende begrebers struktur er langt, og man kan være tilbøjelig til empirisk cirkularitet, hvis man på basis af træk ved denne funktionsmåde

39: Habermas (1967) benytter dette rammende udtryk om konstruerede kalkule-sprog, som han i overensstemmelse med nærværende fremstilling kalder »dialogløse«.

umiddelbart slutter sig til træk i den kognitive struktur. Kognitive strukturer må altid søges påvist ad flere veje og ved en vis grad af systematisk kontrol. Sker dette ikke, vil begrebet uvægerligt med tiden komme i miskredit, således som tilfældet har været f.eks. med evnebegrebet.

Der er grund til her igen at minde om grundstrukturen i den erkendelsesmæssige anvendelse af hypotetiske begreber som evne, kognitiv struktur o.l. (Se s. 69 fodnoten).

Hvis jeg eksempelvis har konstateret, at den kendte »lille Peter« ikke kan anvende 'vægtfylde' konstruktivt under løsning af konkrete opgaver, bliver jeg naturligvis ikke vejledet det ringeste i mine pædagogiske foranstaltninger af en påstand om, at Peters kognitive struktur er svag, hvad angår vægtfyldebegrebet. Det vil ikke nytte meget at arbejde med de »nære« strukturer, hvori man gerne vil have indarbejdet dette begreb, hvis svaghederne i Peters begrebsverden er så fundamentale, at de i virkeligheden angår selve *vægtbegrebet*, og at drengen f.eks. endnu *ikke har opnået sikker konstans*,⁴⁰ hvad angår et legemes vægt.

En egnet måde til at afsløre kognitive strukturer på (specielt uhensigtsmæssige sådanne) er den, både blandt pædagoger og forskere⁴¹ meget udbredte, at provokere beskrivelsesmæssige og dermed også handlingsmæssige konflikter frem. Mange læsere vil sikkert endnu mindes den gængse fysiklærervits, som er uudryddelig i begynderundervisningen om vægtfylde, nemlig spørgsmålet: Hvad er tungest 1 kg bly eller 1 kg fjer?

Selvom spørgsmålet ikke afslører den højere pædagogiske kunst, kan det sikkert danne udgangspunkt for fornuftige overvejelser om vægtfylde. Bedre ville det nok være, om man startede med at dele forskellige legemer op i »lette« og »tunge« og derpå viste, at *samme* legeme, afhængigt af hvilket det bliver sammenlignet med, snart er »let« snart »tungt«. Denne konflikt løser børnene oftest selv ved at pege på, at man blot kan sammenligne samme »rumfang« af de forskellige stoffer m.h.t. deres vægt, og hermed er basis for vægtfyldebegrebet i realiteten forstået.

Med det formål at gå dybere ind på problemerne i forbindelse med empiriske studier af kognitive strukturer, vil jeg i det følgende som mit 3. *eksempel* omtale et begreb, jeg selv har haft lejlighed til at studere

40: Kort udtrykt vil dette sige, at et legemes vægt ikke opleves som konstant uafhængigt af omstændighederne (f.eks. af legemets form).

41: Piaget og hans medarbejdere har således anvendt denne metode og raffineret den under navn af »den kliniske metode«, hvilket vil sige en samtale med barnet, hvor det tidligere svar medbestemmer det følgende spørgsmål om genstande og begivenheder, der er barn og forsker for øje.

indgående nemlig begrebet *bevægelse* (Moustgaard 1963 og 1969). Jeg har valgt dette eksempel, fordi det forekommer mig at illustrere et stærkt integreret og højt organiseret begreb hos de fleste voksne.

Eksempel (3): Begrebet 'bevægelse'.

I det følgende skal vi se bort fra de mange tilfælde af overført betydning, der er knyttet til betegnelsen 'bevægelse' og det tilsvarende verbum og koncentrere omtalen om den betydning, der er præget af kinematikens⁴² beskrivelser.

Al bevægelse beskrives i kinematikken som *afstande*, (relativt til et bestemt henførelsessystem), *der ændrer sig med tiden*, og denne beskrivelse forudsætter altså såvel afstands- (længde-) begrebet som tidsbegrebet.

At sige, at et legeme bevæger sig, indebærer altså, at legemet i tidens løb *ændrer* sine afstande til henførelsessystemet – at det deplaceres.

Psykologisk set forholder det sig imidlertid ikke således. Vi kan i mange tilfælde opleve en markant »bevægelse« uden en samtidig deplacering; ligesom vi også kan opleve en deplacering uden en tilsvarende »bevægelse«. Tænk blot på det side 98 ff. omtalte eksempel på kontrastbevægelse, hvor havnemolen nok oplevedes at bevæge sig, men ikke flyttede sig ud af stedet, eller – som eksempel på sidstnævnte tilfælde – : Betragt den store viser på Deres ur nogle minutter og konstater, at De har set viseren flytte sig! Denne oplevede deplacering vil dog ikke være ledsaget af en tilsvarende bevægelsesoplevelse.

På trods af, at vi alle kommer ud for begge typer af paradoksale⁴³ bevægelsesoplevelser i vor dagligdag, er det dog tydeligvis det af kinematikken prægede bevægelsesbegreb, der dominerer vor perception og vor tankegang allerede tidligt i livet. Under mine eksperimenter over autokinesen (om forsøgsbetingelser se s. 72) havde jeg lejlighed til at konstatere dette. Rapporter om paradoksale bevægelsesoplevelser fremkom sjældent selv under frie, verbale beskrivelser og hos en gruppe børn (12–15 år) kun i et enkelt tilfælde. Jeg har dog et tilstrækkeligt stort materiale af beskrivelser til at fastslå, at begge ovennævnte typer forekommer i den klassiske autokinese-situation sammen med forekom-

42: Kinematikken er den disciplin af den mekaniske fysik, som beskriver bevægelser uden at tage det, der forårsager bevægelsen, i betragtning.

43: Dette udtryk anvender jeg i en tidligere redegørelse (Moustgaard 1969, p. 75 ff.) selvom der i det øjeblik, hvor oplevelsen foreligger, ikke behøver at være givet noget selvmodsigende ved den (p. 75). Det paradoksale træk opstår ofte først ved den efterfølgende analyse.

sten af den autokinesetype, jeg har kaldt *fri* autokinese (Moustgaard 1963, p. 20).

Som eksempel på en typisk beskrivelse af en »bevægelse« uden oplevet deplacering kan nævnes følgende: »Den (lyspletten) bevæger sig, men kommer ikke videre«. En deplacering uden tilsvarende »bevægelse« kunne f.eks. karakteriseres således: »Den (pletten) tager sig en tur, og når jeg så følger den, er den alligevel pludselig tilbage i centrum.«

Det viste sig at være vanskeligt at udforske nøjere, hvornår disse paradoksale bevægelser blev oplevet som en perceptuel konflikt i øjeblikket, og hvornår de snarere virkede generende under den *senere* analyse og sproglige iklædning. Dette har naturligvis at gøre med den tidligere (s. 77 ff.) omtalte tendens til, at beskrivelsessituationen ændrer forsøgspersonernes indstillinger fra en mere dagligdags, global og ureflekteret, til en mere analyserende.

Ved en omhyggelig gennemgang af rapportmaterialet finder man beskrivelser af bevægelsesoplevelser strækkende sig fra et øjeblikkeligt og klart oplevet misforhold »mellem aspekterne deplacering og -bevægelse«⁴⁴ over en mere vagt givet diskrepans mellem disse aspekter til tilfælde, hvor den manglende samstemmen af de to bevægelsesaspekter først fremtræder efter visse overvejelser.

Særligt interessante er tilfælde, hvor forsøgspersonen ligesom gør flere tilløb til at nå til en afklaring af de paradoksale træk og først efter flere formuleringsforsøg når til udtrykket: »Man kan opleve, at den (f.eks.) går mod venstre, og alligevel går den ikke *til* venstre.«

De omtalte beskrivelser blev givet af forsøgspersoner, som ikke var vidende om de iagttagne bevægelsers natur (som skinbevægelser). Kender man autokinesen nærmere, og har man bevidst bestræbt sig på at sprænge den tvingende sammenhæng mellem bevægelsesbegrebets to sider, forekommer paradoksale bevægelser ganske hyppigt i den autokinetiske situation, og man har ingen særlige vanskeligheder med at beskrive disse bevægelsesoplevelser. En anden følge af denne omstilling synes at være, at dagliglivets mangfoldighed af skinbevægelser (selvfor-skyldte såvel som spontane) bliver mere klart bevidste.

Som tidligere nævnt kan man af de omtalte beskrivelseseksperimenter udlede den generelle metode, der består i at føre forsøgspersonerne ind i situationer, hvor deres beskrivelser er i konflikt med henblik på derved at

44: Der findes ikke et dansk udtryk for dette bevægelsesaspekt. Jeg har tidligere måttet anvende den engelske betegnelse 'movingness'.

provokere sådanne overvejende udtryk frem, som vil kunne belyse deres vigtige kognitive strukturer.

Er personen tillige i den situation, at han må *handle* på basis af sådanne beskrivelsesresultater, vil konflikten hermed blive uddybet, og vedkommende vil blive tvunget til at *kontrollere* sine beskrivelsesresultater for om muligt at *erkende*, hvilke der er adækvate i pågældende situation.

Sådanne situationer skal omtales i det følgende afsnit, og jeg skal forsøge at vise, at vi i sådanne dagligdags situationer kan iagttage hovedtræk af de samme erkendelsesmæssige forløb, som i videnskabernes langt mere komplicerede sammenhænge.

Erkendelse og kontrol

Et menneskes hele begrebsverden er holdt sammen af og i en meget sammensat struktur af sammenhænge. Disse sammenhænge er dog af vidt forskellig styrke og sikkerhed. Yderpunkterne i denne mængde af sammenhængsrelationer udgøres på den ene fløj af sådanne, hvor vi uden nogen form for kontrol slutter os fra det ene led til det andet.⁴⁵

Et dagligdags eksempel herpå kunne være den tidligere omtalte sikre sammenhæng, vi f.eks. i trafikken forventer mellem »bevægelse« og deplacering.

Den anden yderlighed af sammenhænge er af en sådan art, at de straks står for os som tvivlsomme, når eller hvis de overvejes. Hvis de derfor får afgørende betydning for os i vort handlingsliv, vil vi straks være tilbøjelige til at underkaste dem kontrol.

Det skal dog igen fremhæves, at vi ikke til stadighed går rundt og betvivler alt i en stadig væren på vagt. I virkeligheden synes disse omfattende dele af vort tankeliv, jeg tidligere kaldte *områder af forståelse*, at være hovedansvarlige for stabiliteten og trygheden i vor oplevelsesverden og vore holdninger.

For en skeptisk betragtning og ved tankemæssigt at blive trukket frem i lyset viser sådanne personligt prægede sammenhængsoplevelser sig ofte at være meget tvivlsomme, og enhver vil erindre sig tilfælde, hvor man efter at have været igennem en periode af tvilens omkalfatring undrer sig over (eller rent ud glemmer), at man *har* troet på vedkommende

45: Jævnfør de tilsvarende begreber 'sagforhold' og 'sagforholdsbevidsthed' hos Selz (1913).

sammenhæng. Fra min barndom mindes jeg et eksempel herpå: Det er altid »bedst vejr« ved fuldmåne, hed det sig.

Det oversteg min formåen og mine muligheder at udsætte sammenhængen for en systematisk analyse og kontrol. Gang på gang kunne man derimod konstatere sammenfald af klart vejr og (fuld)måne. I dag kan jeg ikke begribe, at jeg nogensinde har troet på sammenhængen, og jeg kan mærke en tendens til at betvivle, at jeg husker rigtigt.

Af ålefiskere på Ærø har jeg fået fortalt, at det bedste sted at sætte sine åleruser er ud for en blomstrende ærtemark. Som skeptiker vil man være tilbøjelig til at tvivle på en sådan sammenhæng, selvom tilfælde, hvor der alligevel var »noget om snakken«, har vænnet én til først at overveje, om der kunne tænkes en naturlig forklaring. Man vil måske gå så vidt som til at foreslå sin informant, at vi lader sagen afgøre ved en prøve: Jeg sætter mine ruser her, og du dine der (ud for ærtemarken), og så skal vi senere tælle ål. Men forslaget går ikke, for der *er* forlængst udført den nødvendige kontrol. Ruser har faktisk *altid* fisket godt, når de var sat ud for blomstrende ærtemarker (og jeg tilføjer i mit stille sind: fordi ærterne blomstrer på et for ålefiskeri passende tidspunkt af året).

At gennemføre systematisk kontrollerende eksperimenter i sådanne tilfælde ville være overordentligt vanskeligt og i hvert fald langt overskride enkeltpersoners muligheder. Dette er dog tydeligvis ikke hovedårsagen til, at så megen såkaldt erfaringsviden går ukontrolleret videre fra generation til generation. Vi mennesker synes at være indstillede på at stole på »vor erfaring«, når blot vi kan få lov dertil – hvilket vil sige, at vort handlingsliv ikke fører os ud i konflikt p.gr.a. inadækvat beskrevne sammenhænge.

Det er nøjere beset meget lidt, vi ved om dagligdagens erkendelsesformer. Den vigtigste grund hertil er, at man fra psykologisk hold har overbetonet studiet af de erkendeprocesser, der baserer sig på ubetvivlelige sammenhænge og streng logik, og derved har man forsømt andre erkendeformer.

Nok vil også vort daglige handlingsliv stille visse krav til vor erkendelse, men vor handlen vil kun sjældent være afhængig af erkendelsen af en ganske bestemt sammenhængsstruktur, men kan finde sted og begrundes i en lang række af mulige strukturer.

I det følgende skal vi gå lidt nærmere ind på, hvorledes vi mennesker ved hjælp af en række mulige kontrolformer kan ændre vore forståelsessystemer til erkendelsessystemer henimod større og større intern konsistens og objektiv karakter. Vi skal se, hvorledes dagligdagens kontrolformer i raffinerede udgaver bliver til redskaber for den højeste videnskabelige

erkendelse, og der synes ikke at være noget afgørende brud i udviklingen af den menneskelige erkendelse lige fra de subjektive forståelsessystemer til de objektive og videnskabeligt systematiserede erkendelsessystemer.

Handling og kontrol

En givende måde, hvorpå man kan studere den del af vor erkendelse, som er nært knyttet til vore handlinger, består i at placere forsøgspersoner i situationer, der vil føre dem ud i en handle-mæssig konflikt. Derved brydes den sædvanemæssige glathed i handlingslivet, og erkendemæssige processer og procedurer, som før ikke gav sig oplevelsesmæssigt tilkende, kan da ofte karakteriseres nærmere.⁴⁶

Som bekendt tjente mine forsøg over autokinesen dette formål foruden de mere snævert perceptionspsykologiske formål (Moustgaard, 1969), men her vil jeg fremstille et andet eksempel, som endnu klarere sammenstiller en vis erkendelse med en vis handling i en overskuelig situation. Eksemplet låner jeg fra den svenske psykolog Sandströms bog »Orientation in the Present Space« (Sandström, 1951). Der er tale om en version af det såkaldte »Luminous-Point Phenomenon«. Dette fænomen beskrives af Sandström således:

Under reparation af en masoniteskodde i et mørkerum ville Sandström forsøge at sætte en tegnestift i et irriterende hul i skodden. Hullet var tidligere fremkommet netop ved, at en tegnestift var boret helt igennem masoniten. Denne – skulle man tro – simple manøvre viste sig at være meget vanskelig at udføre i mørket og dette på trods af en klar oplevelse af sikkerhed m.h.t., hvor pletten var beliggende: Med forfatterens egne ord:

»To our great surprise this was not at all as easy to do as we had supposed. Feeling perfectly confident of achieving our object we stretched out our thumb and forefinger which held one of the drawing pins. But when we touched the masonite board with it where we felt certain that the hole was, the light continued to shine, and we tried to reach the luminous point by making small searching movements, in the same remarkable way the light still went on shining uninterruptedly« (Ibid. p. 13).

Fænomenet fangede af gode grunde Sandströms opmærksomhed, fordi han straks så den beskrevne situation som et modeleksempel på menneskelige orienteringsprocesser. I en meget grundig eksperimentræk-

46: »Claparèdes lov« kalder man undertiden dette vigtige forhold (Vygotsky 1974, II, p. 242).

ke undersøgte forfatteren nu dette fænomen. Jeg skal ikke forsøge noget referet af afhandlingen blot benytte en enkelt af bogens eksperimentelle situationer som et eksempel til nærmere analyse nemlig »pointing-from-below« eksperimentet (p. 29 ff. og 51 ff.).

Situationen var her den, at forsøgspersonen sad ved et bord med hvidmalet plade, hvor man bekvemt kunne føre henholdsvis højre og venstre hånd ind under bordpladen for at forsøge at bore en nål op i et hul, som sås markeret på oversiden af pladen med en sort plet (Se bogens figurer p. 29).

Instruktionen gik ud på, at fp skulle fiksere pletten med blikket og derpå bevæge hånden ind under bordpladen, indtil han mente, hånden var ud for den sorte plet.

48 forsøgspersoner havde i alt 192 eksperimentelle forsøg, uden at materialet indeholder »a single full hit« (p. 52), og mange forsøgspersoner havde forholdsvis store afvigelser (helt op til 54 mm).

Oversigtligt betragtet, havde den enkelte forsøgsperson ret systematiske afvigelser, og for gruppen som helhed en klar tendens til at ramme for langt bort fra pletten i retningen væk fra forsøgspersonens plads ved bordet.

Forfatteren fortæller selv, at han er blevet inspireret til forsøgene i omtalte situation ved at overveje den vanskelighed, man møder, når man skal sy en knap i og skal føre nålen nedefra op igennem et bestemt af knappens huller. En anden praktisk situation af lignende art fik jeg engang kendskab til ved at iagttage en monteringsituation, hvor en mekaniker skulle føre en bolt op igennem et hul. Det viste sig, at mekanikeren havde gjort sig mange interessante overvejelser og udført systematiske forsøg, da han opdagede,

- 1) at opgaven var så vanskelig
- 2) at situationen ikke kunne ændres til det lettere uden store udgifter og andre gener,
- 3) at hans fejlbedømmelse viste en klar retningsmæssig tendens.

Som han selv udtrykte det: »Jeg lærte jo forholdsvis hurtigt ligesom at trække noget fra – at føre hånden knapt så langt frem, som man skulle tro og samtidigt noget til venstre. Til sidst traf jeg næsten hver gang, og når jeg med mellemrum vender tilbage til det samme job, sidder det stadigvæk i armen.«

Det er netop denne situation, der er egnet som illustration af basale forhold omkring erkendelse, kontrol og handling.

Erkendelsesforløbet i situationen består nemlig af en række led, som synes at forekomme i *alle* dagligdags beskrivelsessituationer, hvor vi

bestræber os på at nærme os til en adækvat beskrivelse, der tillader os at handle hensigtsmæssigt. Som det senere skal vises, er det muligt tillige at se videnskabelig erkendelse i fuld analogi til dette samme forløb. Den eneste forenkling, jeg har foretaget, består i, at jeg har valgt en situation, hvor det hele tiden umiddelbart fremgår, hvorvidt handlingen fører til det tilsigtede mål nemlig at træffe hullet, hvori bolten skal indføres. Det er ret sjældent, at vore handlesituationer i så henseende er så enkle.

Vi skal nu i oversigtlig form se på omtalte række af led lige fra det øjeblik, hvor personen konstaterer, at den routineprægede beskrivelse og adfærd ikke slår til over en sekvens af korrektionsfaser til det tidspunkt, hvor personen så at sige igen kan hvile i sin nyindarbejdede routine.

Faser af beskrivelses- og adfærdskorrektion

- a) Handlingen blokeres på grund af inadækvat beskrivelse og erkendelse.
- b) Handlingen gentages eventuelt under forhøjet opmærksomhedskoncentration og med inddragelse af flere modaliteter i perceptionen.
- c) Årsagen til blokeringen afklares.
- d) Handlingen gentages påny med henblik på at afsløre systematiske træk i mængden af fejl.
- e) Ny erkendelse afklares.
- f) Ny handling foretages på basis af denne erkendelse.
- g) Handlingens resultat sammenholdes med den hypotetisk formulerede erkendelse.
- h) Personen går ind i et kortere eller længere forløb af korrektioner, hvor erkendelsen hele tiden påvirkes af konstaterede handleresultater, og nye handlinger bestemmes af den øjeblikkelige erkendelse.

Følgende *kommentarer* er rubricerede under samme punkter som ovenstående.

- a) Som tidligere omtalt kan vore handlinger blokeres i en lang række af situationer (frustrationssituationer), der oftest er langt mere komplekse af struktur end vor modelsituation, og hvor der foruden fysiske barrierer kan forekomme vane- og holdningsmæssige barrierer eller kombinationer heraf.
- b) og c) Når det gælder fysiske barrierer vil en koncentreret »seen nøjere efter«, hvor man eventuelt også føler efter, hører efter o.s.v. oftest afsløre, hvori blokeringen af den tilsigtede handling består. I dette tilfælde er forløbet følgende:

Jeg rammer ved siden af – og bliver ved dermed, også når jeg *har*

koncentreret mig og måske tillige følt efter, om hullet nu er boret helt igennem pladen. I andre tilfælde kan barrieren forblive ukendt. Dette gælder både i komplicerede fysiske sammenhænge og meget ofte, hvad angår vane- og holdningsmæssige hindringer. Derved hindres i virkeligheden også denne fremadskridende erkendelse, og mennesker kan være hjemfaldne til blind prøven sig frem: I holdningsmæssige spørgsmål er vi lette bytter for manipulation.

d) Under forudsætning af en vis klarhed, hvad angår blokeringens årsag, kan handlefejlene ordnes og eventuelt systematiseres. Hvis fejlene er fuldstændig tilfældige i henseende til alle aspekter, kan ingen bevidst korrektion finde sted. I dette tilfælde med »pointing from below« opdager den handlende dog snart visse systematiske afvigelser i bestemte retninger.

e) Den ny erkendelse består da i en formodning om, at hvis jeg »lader være med at føre hånden slet så langt bort fra mig selv, som jeg egentlig synes, den skal for at være lige under hullet, så træffer jeg det nok«.

f), g) og h) Handlingen fører måske nok til, at afstanden fra person til hul er rigtig, men under g) konstateres, at der er en afvigelse til højre.

Denne afvigelse korrigeres derpå i et eller flere skridt under h). Det efterfølgende forløb består derpå i en indarbejdelse af handlingen, så den tilsidst »sidder i hånden«, ligesom koden på ens cykellås kan være så indarbejdet, at skulle man i en forvirringens stund have »glemt« den, kan hånden undertiden selv klare sagen.

Eksemplet illustrerer den meget tætte forbindelse, der er mellem erkendelse og handling, og det således at forstå, at man ligeså vel kan hævde, at erkendelsen er en forudsætning for handlingen som omvendt, at handlingen er en forudsætning for erkendelsen. Det er dog naturligvis ikke adfærden som sådan, der kan føre til en mere adækvat erkendelse og dermed til en mere formålstjenlig handling. Jævnt sagt, er forudsætningen for, at adfærden kan bidrage erkendelsesmæssigt, at man har gennemtænkt situationen og til en vis klarhedsgrad har kunnet formulere sine forventninger om udfaldet af næste handling.

Nøjere betragtet, er denne forudsætning yderst vanskeligt at gøre rede for i detaljer, for denne gennemtænkning sker i enhver situation, på basis af større eller mindre dele af personens begrebsmæssige viden – også ofte den, som ikke har konkrete repræsentanter i vedkommende situation.

En sådan »kontemplativ erkendelse« synes altså at være en nødvendig betingelse for udviklingen af erkendelsen i og ved praksis.

Videnskabelig erkendelse og kontrol

Det skal igen betones, at vi sjældent har umiddelbare og ubetvivlelige kriterier på, at vore beskrivelser dækker »en virkelighed«, er »sande«, eller hvorledes man nu udtrykker det. En konstatering af, at en adækvat handling kan finde sted på basis af pågældende beskrivelse/erkendelse, må naturligvis heller ikke betragtes som et kriterium på sandhed, idet en lang række mulige erkendelser og erkendelsessystemer i enhver given handlesituation vil kunne danne basis for en hensigtsmæssig handling. End ikke i naturvidenskaberne har der kunnet skabes absolut enighed om kriterierne for »fysisk virkelighed«.

Der synes derimod at være et udbredt fællesskab i objektivitetsbestræbelserne – i bestræbelserne for at rense de videnskabelige beskrivelser for subjektive indflydelser, og som redskabet for disse bestræbelser har kontrolmetoderne udviklet sig op gennem videnskabernes historie med stedse stigende held.

Kontrolprincippet, bygger ikke på en tankegang om, at det er muligt ved kyndig og kreativ anvendelse af kontrolmetoder at nå »sandheden« eller »virkeligheden« i absolut forstand, men nok på en forventning om, at det altid ved passende bestræbelser vil kunne lykkes videnskaben at tilnærme sig en sådan erkendelse, at man vil kunne handle adækvat i alle situationer, der tillægges betydning.

Den tankegang, jeg her har udviklet i en meget kort form, kunne kaldes *veridikaltetstankegangen*, og den følger sig her i en beskrivelsespsykologisk sammenhæng tæt til »værktøjssynsmåden på sproget«, således som denne blev fremstillet s. 104 ff.

At en beskrivelse/erkendelse er veridikal betyder da, at den tillader en formålstjenlig handling at finde sted i pågældende situation. Afhængigt af de krav, man vil stille til handlingerne, vil erkendelsessystemerne være forskellige, og ordnet efter graden af objektivitet kan følgende systemer skelnes:

1) Forståelsessystemer, som (endnu) ikke har været udsat for nogen kontrol.

2) Erkendelsessystemer af privat art, som besidderen har søgt at kontrollere såvel kontemplativt som i praksis. Erkendelsen er ikke søgt kommunikeret til andre og kan måske ikke umiddelbart udtrykkes fællesmenneskeligt.

3) Fællesmenneskelige erkendelsessystemer af almen art – ofte kaldet »almindelig viden«.

4) Videnskabelige erkendelsessystemer karakteriserede ved kontrolmetodernes høje grad af systematik.

5) Konstruerede beskrivelses- og erkendelsessystemer, som ifølge deres natur ikke udsættes for kontrol.

Rimeligheden i at sammenstille denne række beror på, at den viser nogle vigtige erkendelsesformer udspændt mellem to poler nemlig de allermest subjektive i vor umiddelbare forståelse til den ene side og kalkulebegrebssystemerne til den anden side. I ingen af ekstremerne finder kontrol sted i den betydning, ordet her tillægges.

Videnskabelig erkendelse adskiller sig i denne anskuelsesmåde ikke fra anden erkendelse ved selve det at anvende kontrolprincippet, men ved den systematik, hvormed det sker. Jeg skal ikke komme nøjere ind herpå, fordi temaet tidligere er behandlet ret indgående af bl.a. danske filosoffer (Jørgensen (1956) og Schultz (1957)).

Til slut i dette afsnit skal blot behandles en enkelt side af kontrolproblematikken nemlig den rolle, beskrivelsen spiller i den videnskabelige iagttagelse.

Observation og beskrivelse

Heller ikke dagligdagens iagttagelser adskiller sig principielt fra videnskabelig observation, men da man må tilstræbe observationsbeskrivelser (data) af så høj en objektivitetsgrad som muligt, må kontrolforanstaltningerne udnyttes systematisk og maksimalt.

Siden måleprincippets gennembrud, har man derfor bestræbt sig på at kvantificere og måle »alt hvad måles kan« og at »gøre det måleligt, som (endnu) ikke er måleligt« efter Galileis kendte anvisning. Her skal vi ikke komme nærmere ind på fordelene ved kvantitative data f.eks. i henseende til den videre behandling af disse ved hjælp af matematikken, men betone bestræbelsen på at gøre selve observationssituationen og dermed måleproceduren så overskuelig som gørligt for i størst muligt omfang at undgå fejl. Derved faciliteres nemlig en række helt basale kontrolformer, som kendes fra dagligdagen. Først kan nævnes *opmærksomhedskontrollen*, der består i at konstatere, om det at koncentrere sig maksimalt om beskrivelsen af en ganske bestemt aspekt af situationen fører til ændring af de mere umiddelbare beskrivelsesresultater. Tillige kan nævnes *gentagelseskontrollen*, der som navnet siger består i en systematisk gentagelse af observationen (målingen) for at konstatere, om/hvordan måleresultaterne varierer, og den *intersensoriske kontrol*, hvor observationsresultatet opnået med én »sans« sammenlignes med resultaterne opnået med en anden (Jørgensen (1956)).

Selvom der er en tendens til at tildele bestemte resultater en fortrinsstilling i forhold til andre, eksemplificeret med følesansens

dominans i dagligdagen, hvor det »man kan tage at føle på« synes os mere objektivt (»virkeligt«) end andet, kan man strengt taget *ikke* tænke således i den videnskabelige observation. Her må ethvert sæt beskrivelsesresultater principielt være ligeværdige, forudsat naturligvis at de er opnåede under optimale betingelser. Dette har dog ikke haft til følge, at man i videnskaben er forfaldet til en rent statistisk behandling af samtlige data i gennemsnitsberegninger o.l. I virkeligheden råder der blandt videnskabsmænd et system af normer på dette område – normer som ganske vist sjældent er formulerede, men som ikke desto mindre fungerer strengt.

Her skal kun nævnes de bestræbelser, man altid udfolder for at gøre selve aflæsningen af apparaterne så enkel som muligt. Ifølge Eddingtons interessante redegørelse (Eddington, 1932) er nøgleordet her *koincidens* – iagttagelsen af sammenfald oftest i form af det, han kalder »pointer-reading« (p. 246 ff).

Den største fordel ved denne overskuelige situation synes at være, at den umiddelbart tillader en intersubjektiv kontrol at virke, og denne kontrol indtager i alle videnskaber en fremtrædende plads i bestræbelserne på at nå objektive data.⁴⁷

De ubetvivlige og betydningsfulde resultater i henseende til at afsubjektivere beskrivelsesresultaterne under videnskabelig observation får ofte mennesker til at se observationssituationen i et forkert lys. Man forestiller sig sagen, som stod forskeren i sådanne situationer direkte over for den sande virkelighed med mulighed for i måleresultaterne at *afspejle* denne virkelighed, som den måtte være beskaffen.

Mennesket skulle med andre ord her råde over en mulighed for en *direkte* erkendelse uden om sproget og dets begrebsstrukturer.

Noget sådant er dog naturligvis ikke tilfældet. Vor begrebsverden bringer vi altid med os i enhver erkendesituation, også selvom vi så at sige »bygger den ind« i vort erkendeapparat. Lad os tage et voltmeter og måling af spændingsforskel som et enkelt eksempel: Forsøg at overveje, hvilket sammensat begrebssystem selve spændingsforskelsbegrebet er del af, og prøv dernæst at tænke på måleapparatet, således som dette afspejler dette begrebssystem. Derved indser man, at de fleste mennesker, når de bliver mere og mere rutinerede målere på et eller andet felt, i højere og højere grad oplever at have med »selve sagen« at

47: I 1795 blev en ung assistent ved observatoriet i Greenwich afskediget, fordi hans måleresultater fra stjerners passage af meridianen afveg fra lederens og de øvrige medarbejderes. Denne begivenhed førte til en voksende interesse for intersubjektiv kontrol (Jævnfør Torpe (1955, p. 15)).

gøre i målesituationen. Det er også kendt, at mange elektrikere bruger pegefingeren som »polsøger« for direkte »at mærke strømmen«.

Denne tendens til i stigende grad at opleve erkendelsen som umiddelbar og direkte, fortjener nærmere undersøgelser, men den kan ikke tages som et argument for, at vi faktisk kan omgå vort begrebsmæssige udstyr i forenkledede observationsituationer.

Jeg må derfor være helt enig med Thing Mortensen (1972), når han angriber denne opfattelse og kalder den »en grundlæggende metafysisk misforståelse« (p. 59). Videre karakteriserer han denne »ontologiske fejl« som »en sammenkædning af beskrivelse og eksistens på en sådan måde, at beskrivelsen projiceres ind i den beskrevne ting som noget der findes – eksisterer – i tingen« (p. 59). Denne karakteristik forekommer mig at svare nøje til, hvad vi faktisk tænker og gør til daglig som erkendende væsener, men forfatteren har naturligvis ret i, at som en ontologisk opfattelse er den forfejlet.

Senere (p. 66) angribes den rene korrespondensteori for sandhed for at bygge på denne opfattelse – denne »fejlagtige forestilling om, at vi sammenligner påstande og kendsgerninger . . .«, som det hedder.

Jeg kan imidlertid ikke følge Thing Mortensen ret langt i den opfattelse, han selv gør rede for i sin bog. Dette skyldes, at han overbetoner betydningen af det færdige (afsluttede) sproglige udtryk i beskrivelsesprocessen og dermed den intersubjektive kontrol. Dette medfører samtidigt en underkendelse af beskrivelsesforløbets komplicerede karakter med dets mangfoldighed af betydende variable bl.a. på forløbets impressive fløj, og han føres da også i konsekvens heraf til formuleringen af en sandhedsopfattelse af konsensustypen, som medfører en række af filosofisk-erkendelsesteoretiske vanskeligheder, som forfatteren efter min opfattelse ikke kan gøre noget konstruktivt ved. Jeg skal imidlertid ikke gå ind herpå men blot præcisere, at nok er det ikke dækkende at hævde, at vi mennesker i nogen som helst situation kan sammenligne vore »påstande« (beskrivelsesresultater) med »kendsgerninger«, men det er også forfejlet at hævde, at vi i observationssituationen alene kan sammenligne fuldt færdige sproglige formuleringer med henblik på blandt de mulige formuleringsresultater at træffe et valg, således som Thing Mortensen hævder. Selv i den mest forenkledede observationssituation udspiller beskrivelsesprocessen sig fuldtud med de muligheder for at forlene beskrivelsesresultatet med subjektive træk, dette indebærer, men naturligvis også under indflydelse af forløbets impressive fløj og de muligheder for dækkende beskrivelsesresultater, dette medfører.

Som det vist er fremgået overbevisende af det tidligere sagte, kan erkendelsesprocessen ikke ansues som et spil af fikserede sproglige elementer efter faste regler, men den må ses som et stadigt forløb mod adækvat (handlingsstyrende) erkendelse udtrykt i et objektivt sprog. I videnskabelig observation søger man at drage fuld nytte af samtlige fundamentale kontrolformer med henblik på at opnå objektive beskrivelsesresultater såvel i den konkrete situation som i den samlede videnskabelige udvikling. Vi besidder intet andet middel til at skønne over vor succes i så henseende end den, der følger af den mest muligt raffinerede anvendelse af *alle* kontrolformer, og den intersubjektive form har ikke nogen fortrinsstilling i systemet af kontrolformer.

Ligesålidt i videnskaben som i dagligdagen kan vi imidlertid kontrollere os frem til den sande virkelighed. Som tidligere berørt, beror dette på, at der i enhver situation eksisterer en større eller mindre mangfoldighed af erkendelser, som hver for sig ville tillade adækvat handling. Kun den erkendelse, som fører ud i en handlingskonflikt, kan udelukkes.

Jeg berører her med jævne ord et af de vanskeligste problemer i forbindelse med videnskabelig erkendelse, nemlig problemet om at opstille et endeligt »afgrænsningskriterium« for sand erkendelse. (Sprogbrugen er Poppers (1935, p. 7)). I dagligdagen tænker vi næppe dybt over dette problem, og der er sågar en tendens til at forlade sig på, at når blot vore handlinger forløber glat og er effektfulde, da *må* vor erkendelse af pågældende situation være korrekt. En sådan slutten fra handling til erkendelse er som bekendt ikke tilladelig selv ikke i forenklede situationer, som med nogen rimelighed kunne beskrives ved hjælp af grund-følge relationer, for den klassiske logiks slutningsregler for den hypotetiske syllogisme siger klart, »at fordi følgen bekræftes« – »er det ikke sikkert, at grunden bekræftes«, for, som Jørgensen (1942, p. 16) siger videre, »det kunne jo være, at følgen var sand af en anden grund end den i oversættningen anførte«.

En benægtelse af følgen fører derimod til en benægtelse af grunden, og denne slutningsregel ligger bag såvel den ovenfor omtalte erkendelmæssige betydning af handlekonflikten som Poppers og mange andre erkendelsesteoretikers valg af afgrænsningskriterium. I kort udtryk hedder det hos Popper: »Ein empirischwissenschaftliches System muss an der Erfahrung scheitern können (Popper 1935, p. 13).

Valget af de instanser, man i konfliktsituationen vil fæstne mest lid til, beror såvel i dagligdagen som i videnskabelig erkendelse på en mangfoldighed af forudsætninger, som ikke selv lader sig prøve i observationssituationen, men som har deres begrundelse i normer og holdninger hos

iagttageren. I videnskabelig erkendelse udspringer en række af disse forudsætninger af forskerens/forskernes tidligere teoribygninger, svarende helt til den rolle vore begrebs- og erkendelsessystemer spiller for erhvervelsen af ny erkendelse.

Jeg skal ikke forsøge nogen tilbunds gående analyse af disse forudsætninger her, men må nøjes med at pege på to vigtige forhold, som synes i lidt forskellige versioner at være fælles for dagligdagens erkendesituation og den videnskabelige.

Det første forhold, jeg vil omtale, består i, at vi i enhver observationssituation må begrænse os. Vi må blandt mangfoldigheden af muligheder vælge vore *beskrivelsessnit*.

Beskrivelsessnit

Som det fremgår af diagrammet over beskrivelsesforløbet (s. 42) kan alle dets delprocesser ikke studeres ved hjælp af en enkelt videnskabs beskrivelses- og registreringsmetoder. Studiet må ske på basis af en række videnskaber – fysik, kemi, fysiologi etc. – med hver deres særkende angående målemetoder, eksperimentelt registreringsudstyr og kontrolformer.

For at have et kort udtryk herfor, vil jeg i det følgende kalde en beskrivelse af et afgrænset aspekt af en totalsituation med anvendelsen af et bestemt sæt af beskrivelsesmetoder et *beskrivelsessnit* i situationen.

I de avancerede videnskaber vil forskerne sjældent være i tvivl om, hvilke beskrivelsessnit det er hensigtsmæssigt at arbejde med, fordi der er så tæt en forbindelse mellem disse videnskabers teoretiske konstruktioner og deres metoder. Psykologen er her anderledes stillet, i hvert fald hvad angår store dele af faget. Studeres et bestemt fænomen (eller område af fænomener), er det sjældent indlysende, hvilke variable i mangfoldigheden af mulige der kan siges at influere dette fænomen, og dermed bliver også beskrivelsessnittenes hensigtsmæssige placering problemfyldt.

Som et eksempel herpå kan nævnes det autokinetiske fænomenområde, hvor variable angående muskulære tonusforhold spiller en afgørende – omend indtil nu – ret overset rolle (Moustgaard, 1975).

Megen psykologisk forskning får derfor karakter af det, Knudsen (1974, p. 38) kalder »variabelopsøgende« i erkendelse af, at eventuelle teorier baseret på et mere eller mindre tilfældigt udvalg af betydende variable ville være af ringe interesse og i visse tilfælde direkte hæmmende for vor erkendelse.

Videre siger Knudsen, at formålet med de enkelte eksperimenter er at konstatere, om »mistænkte« variable nu også *er* influerende, hvad angår

det studerede fænomen, som i omtalte tilfælde er stereokinesen og dens aspekter.

Er en mistænkt variabel faktisk stereokineseinfluerende,⁴⁸ vil dette give sig tilkende ved en vis grad af samvariation mellem variabelen og et eller flere stereokineseaspekter. Det ligger i sagens natur, at mindst to beskrivelsessnit er nødvendige – omend ikke altid tilstrækkelige – for at muligheden for og arten af samvariationen kan undersøges.

Da Galilei i sin tid udførte sine epokegørende eksperimenter over faldet, indførte han som bekendt bevægelsen på skråplanet som model for det frie fald, og han opnåede derved en så begrænset acceleration, at hastighed og hastighedsforøgelse bekvemt kunne måles. Derved var det nødvendige andet beskrivelsessnit muliggjort i faldsituationen sammen med det første, registreringen af det faldende legemes vægt, og samvariationen kunne studeres og lede til Galileis faldlov.

Det er dog afgørende at lægge mærke til, at resultaterne fra sådanne (to) beskrivelsessnit i intet tilfælde direkte afslører den lovmæssighed, der måtte ligge bag en eventuel samvariation.

Som Jørgensen (1942, p. 77) udtrykker sig: »Sagen er den, at man, når man har givet to sammenhørende rækker af talværdier, altid kan finde ubegrænset mange funktioner, som kan udtrykke afhængighedsforholdet mellem dem«. Denne påstand illustrerer Jørgensen derpå meget pædagogisk med data fra samvariationen af tryk og rumfang for en indespærret luftmængde (p. 77).

I de omtalte tilfælde er begge de to beskrivelsessnit klart »fysiske« i den forstand, at de udelukkende benytter fysikkens traditionelle registreringsmetoder og er resulteret i beskrivelser holdt i tidens fysiske terminologi. Den psykologiske forskning er som nævnt afhængig af en lang række hjælpevidenskabers beskrivelses- og registreringsmetoder og må ofte søge samvariation mellem variable af forskellig oprindelse. Dertil kommer, at den psykolog, der ønsker at studere menneskets oplevelsesverden, har til formål at karakterisere denne verden og dens variationer. Sådanne snit kan sjældent forudsætte og betjene sig af specialiserede beskrivelsesmetoder, og beskrivelsesresultaterne er ofte holdt i en dagligdagens terminologi, der lader meget tilbage at ønske i henseende til kommunikerbarhed. Dette forhold medfører, at hovedparten af den kontrol, der kan udføres, må ske i selve situationen – et problem jeg skal vende tilbage til i følgende kapitler.

47: Der henvises til Knudsens afhandling for en beskrivelse af selve fænomenet, stereokinese, som i kort udtryk betegner »ethvert tilfælde af dybdesyn, som er betinget af objektivt registrérbare bevægelser« (1974, p. 13).

Fra den klassiske psykofysik har psykologien arvet den meget begrænsende opfattelse, at der må (og kun må) arbejdes med to sæt beskrivelsessnit nemlig snit, som angår stimulussiden af situationen, og snit, som angår oplevelsessiden.

Rubin gjorde meget for at holde disse to sæt af snit ude fra hinanden. Til tider gav han endog sine bestræbelser en lidt skolemesteragtig form, som da han i et kongresindlæg ved den 8. internationale psykologkongres advarede sine fagfæller mod at sammenblande de to sæt beskrivelser med ordene: »Man muss realistisch og sachlich sein und die beiden verschiedenen Dinge Reiz und Erlebnis streng auseinanderhalten. Wenn man über die erlebten Gegenstände reden will, so soll man sich auch an diese halten und z. B. nichts von dem hineinmengen, was man über Reize weiss, und nicht glauben, dass eine Analyse des Reizes eine Analyse des Erlebnisses ist« (Rubin 1949, p. 12).

Medens jeg mener, man må tilslutte sig Rubins advarsel mod at sammenblande beskrivelser – endda i den helt generelle form, at man må afgrænse og definere sine beskrivelsessnit bedst muligt i *enhver* observationssituation, kan jeg ikke se, der er ført noget argument frem for, at psykologien udelukkende skulle holde sig til beskrivelsessnit indenfor disse to grupper. Jeg har netop indført begrebet beskrivelsessnit, fordi jeg har fundet det egnet i argumentationen for en fuldstændig frigørelse fra arven fra psykofysikerne (Moustgaard, 1969, p. 39 ff.).

Vi betragtede tidligere (s. 72 ff.) et eksempel på, at det kan vise sig hensigtsmæssigt at sammenligne resultaterne af to rent oplevelsesmæssige beskrivelsessnit i perceptionspsykologien, og jeg har i ovennævnte arbejde (p. 40 f.) nævnt lignende eksempler fra litteraturen, ligesom jeg i forbindelse med mine egne undersøgelser i flere tilfælde har holdt mig til såkaldte fænomenologiske beskrivelsessnit. Også Knudsens tidligere omtalte afhandling rummer illustrative eksempler herpå og viser klart, at man kan bevare en strengt empirisk holdning, selvom man frigør sig fra psykofysikkens generelle forskningsparadigma.

Enkelhedens princip

Det andet forhold, der kort skal omtales til belysning af de forudsætninger, hvormed vi møder observationssituationer, formuleres ofte som et *enkelhedens princip*. Vi vil såvel i dagligdagen som i videnskabelig erkendelse være tilbøjelige til at foretrække de alternativer, som forekommer os enklest. Dette gælder såvel, hvad angår opbygningen af vore erkendesystemer, som de beskrivelsesresultater (data), vi uddrager af observationssituationer.

Anderledes udtrykt, vil vi være tilbøjelige til kun at opsøge og bearbejde den information, der enklest muligt kan passes ind i vore allerede eksisterende erkendelsessystemer. Som det ses, kan denne tendens i uheldige tilfælde direkte modvirke vore erkendemuligheder, idet den ligesåvel kan føre os til, at vi bestyrkes i vore fejltagelser, som til, at vi arbejder os frem mod ny veridikal erkendelse.

Tendensen har været et vigtigt udgangspunkt for nyere kognitivistisk perceptions- og erkendelsespsykologi,⁴⁹ og dens eksistens som en betydende faktor i vor erkendelse er velbekræftet.

Enkelthed er et meget vanskeligt begreb i psykologisk forstand, og en nærmere analyse af, hvori denne kvalitet består i nærværende sammenhæng, savnes endnu. Det er dog umiddelbart klart, at begrebet, som det anvendes i videnskabelig litteratur, er interessant derved, at det forener aspekter såvel af kognitiv overskuelighed som bekendthed (og dermed tryghed) skønhed o.l.

Vi ser her som i et glimt mennesket i dets fundamentale konflikt mellem tendensen til at søge tryghed i det kendte og bestående og trangen til at udforske og søge ny og sandere erkendelse.

I et interessant foredrag, holdt ved et seminar i Dubrovnik (1975), om »The Philosophical Background of Modern Physics«⁵⁰ behandler fysikeren Heisenberg problemet om, hvad 'simplicity' kan siges at være, og han indrømmer, at »it is very difficult to define this term 'simplicity'; but its meaning seems to be evident for the large majority of physicists when the corresponding structure of nature has been really understood« (manus p. 12).

Det fremgår klart, at Heisenberg mener, at »naturen« er opbygget efter enkle principper, og han ser derfor ikke enkelhedens princip blot som en menneskelig erkendetendens. Han er imidlertid på det rene med, at en vis samling af data ikke umiddelbart fører os til en sand erkendelse af naturen, selv ikke hvis vi tillige besidder et adækvat matematisk værktøj til behandling af disse data, og han spørger, idet han anvender relativitetsteorien og kvanteteorien som eksempler: »What had to be added to the experimental material and to the corresponding mathematical forms in order really to understand the phenomena«. Svaret er: »One had or one has to add the conviction that behind the infinite variety of phenomena there is a simple unifying principle of form« (manus p. 12).

49: Der må her henvises til speciallitteraturen herom – f.eks. følgende arbejder af Bruner (1957 a og b; Bruner & Postman 1949) og Poulsen (1973).

50: Foredraget er senere publiceret i Scripta Philosophica, Dubrovnik-Zagreb og Hebrew Philos. Quarterly, Vol. 26, No 26 (1975).

Vi skal ikke fortsætte denne analyse her, selvom betydningen af dette enkelhedens princip fortjener en indgående analyse både i dagligdagens version af princippet og i den videnskabelige erkendelse.

I det følgende skal jeg gå nøjere ind på det flere gange tidligere berørte problem om, hvorledes det sproglige udtryk kan påvirke beskrivelses- og erkendeprocessen.

Kapitel VI

Det sproglige udtryks betydning for beskrivelsesforløbet

Den del af beskrivelsesprocessen, hvor tanken iklædes verbale udtryk, kaldes almindeligvis verbaliseringen. Som tidligere påpeget, forekommer denne delproces sjældent i en velmarkeret og ren form som en slags oversættelse af et fuldt afklaret tankemæssigt beskrivelsesresultat til et dækkende verbalt udtryk. Der er dog ingen tvivl om, at en sådan delproces *kan* forekomme, hvilket enhver vil kunne konstatere i egen erfaring.

Gør man nu en sådan form for verbaliseringsproces til reglen snarere end undtagelsen, når man til en opfattelse af beskrivelsesforløbet, der *ikke* tillægger det sproglige udtryk nogen indflydelse på de tidligere faser af dette forløb, og dette afsnits overskrift ville være meningsløs.

Man kan naturligvis ud fra en sådan opfattelse interessere sig for, med hvilken lethed omtalte »oversættelse« sker, hvor godt den dækker vedkommende sagforhold, hvor sikkert meningen kommunikeres til andre o.s.v., men der levnes ikke det sproglige udtryk nogen mulighed for at påvirke tankeforløbet.

I ren form er denne opfattelse sjældent at møde i nutidig debat, fordi der efterhånden er samlet et overvældende empirisk materiale, der taler imod at gøre opfattelsen til den eneste mulige. Modificerede former møder man derimod hyppigt hos forskere, som anskuer beskrivelsesprocessen i analogi med kodningsprocessen i elektronisk databehandling. Tages perceptionen som eksempel, består denne kodning i, at de perciperede kategorier omsættes til elementer i den verbalsproglige kode og udtrykkes i denne, hvorefter de af modtageren i kommunikationen igen kan omsættes til de samme, ikke-sproglige, perceptuelle kategorier. Kodningsmodellen forudsætter – hvis analogien til computerprocesserne skal have nogen mening – at der, før kodningsprocesserne tager deres begyndelse, eksisterer et uforanderligt tankemæssigt »noget«, som er upåvirkeligt af ind- og udkodning. Tillige forudsættes de sproglige elementer at være ligeså uforanderlige, som var de en art mærkesedler, der bekvemt kunne klæbes på tankerne, efterhånden som disse foreligger.

Ingen af disse forudsætninger kan dog holde for en nærmere prøvelse,

hvis de er tænkt at være gyldige for *al* beskrivelsesaktivitet og ikke blot for de sjældne tilfælde, hvor forløbet kan nærme sig til at være en kæde af velmarkerede delprocesser.

Kommunikationseffektivitet
(»Codability«)

Inden for den forskningstradition, som er skitseret ovenfor, har man bl.a. interesseret sig for ind- og udkodning af farver. Brown & Lenneberg (1954) skabte på dette felt et eksperimentelt paradigme, som repræsenterer et stort skridt fremad i beskrivelsesforskningen, fordi det foruden de tidligere studerede subjektive identifikationsprocedurer, der for den enkelte iagttagere fører frem imod de beskrivelsesmæssige udtryk, vedkommende finder dækkende, også inddrager intersubjektive identifikationsprocedurer. Dette skete ved, at forsøgspersonerne fik den opgave at benævne et materiale af farvebrikker på en sådan måde, at benævnelsen ville gøre andre personer i stand til at identificere farverne blandt en serie af muligheder.

I stedet for at gå nøjere ind i en redegørelse for dette forsøg, skal jeg her i detaljer redegøre for et lignende eksperiment udført af DeLee Lantz (1963).⁵¹ Resultaterne er velegnede til at belyse sammenhængen mellem subjektiv og intersubjektiv identifikation.

De farvebrikker, Lantz anvendte, varierede kun med hensyn til farvetone, medens deres farvemæssige lyshed og mættethed var holdt konstant. Farverne var valgt, så de repræsenterede perceptuelt set lige store intervaller rundt langs hele farvekredsen. Forskelle mellem nabofarver var af en sådan størrelse, at de i god belysning og omhyggeligt iagttaget lod sig adskille uden besvær.

Lantz' første gruppe af forsøgspersoner skulle nu navngive farven på hver brik i en række på 20 brikker (processen kaldes »encoding«). Før de begyndte, fik de lov til at tage et overblik over alle farverne, som var monteret langs periferien af et hjul. Derpå så de en brik ad gangen og blev instrueret om at navngive den »in such a way as would enable another person who had not seen the chips to pick it out from the full set on the wheel« (Brown, 1968, p. 333).

I kredsen af farver var der langt flere, end man kunne navngive ved blot at benytte de gængse navne på hovedfarverne. Derfor måtte

51: Afhandlingen er en ikke-publiceret doktorafhandling, som Brown (1968) gennemgår og diskuterer ret detaljeret på siderne 332 ff.

forsøgspersonerne ty til mere omhyggelige beskrivelser i udtryk som »dirty gold; grass after watering« og »a light blue sky tinged with pink«.

Hver farvebrik blev i forsøget navngivet af 20 forsøgspersoner.

Næste fase i forsøget gik nu ud på at undersøge effektiviteten af de valgte farvebetegnelser i en kommunikationssituation. Nye forsøgspersoner fik forelagt de farvebetegnelser, som første gruppe havde skabt, og skulle på basis heraf finde frem til de rigtige brikker (processen kaldes »*decoding*«). F.eks. fik en forsøgsperson betegnelsen »dirty gold« forelagt og skulle afgøre, hvilken brik i rækken der med størst sandsynlighed havde inspireret til denne betegnelse. Hver fp. »udkodede« på denne måde ialt 80 meddelelser, nemlig 4 fra hver af de oprindelige indkodere.

På basis af resultaterne kunne for hver farvebrik udregnes en gennemsnitlig kommunikationseffektivitet (»*codability*«) for samlingen af betegnelser, brikken havde fået af indkodningsgruppen, og antallet af rigtige farveidentifikationer, udkodningsgruppen havde foretaget.

Disse to første dele af eksperimentet havde altså blot til formål at beregne »*codability-scores*« for de anvendte farver på en sådan måde, at disse størrelser kunne betragtes som egenskaber ved farverne gældende inden for det sprogfællesskab, som udgøres af personer i de to grupper samt dermed sammenlignelige personer.

Det, der gjorde eksperimentet til et forsøg over forholdet mellem benævnelsesprocesser og kognitive processer, var dets afsluttende fase. En ny gruppe af fpp fik til opgave at indpræge sig hver af farverne og derpå at forsøge at genkende dem én efter én i hele farveserien. En forsøgsperson fik først lov til at kaste et blik på hele serien. Derpå blev en enkelt farvebrik eksponeret i fem sekunder. Farven blev nu fjernet og efter en pause på endnu fem sekunder havde fp. til opgave at finde vedkommende farve på hjulet, som var anbragt således, at kun én farvebrik ad gangen kunne eksponeres.

Hver forsøgsperson prøvede samtlige farver og var instrueret om ikke at tale højt med sig selv under forsøget.

Der var to forskellige forsøgsbetingelser, som viste sig at have afgørende resultatforskelle til følge. I første serie indprægede fpp sig én farve ad gangen og skulle derpå søge at genkende den i kredsen. I anden serie skulle fpp indpræge sig *fire* farver ad gangen, før genkendelsesforsøget fandt sted.

Korrelationen mellem mål for »*codability*« og mål for genkendelse blev i første tilfælde 0,320 og i andet tilfælde 0.711.

Brown udtrykker resultatet på flere måder. Den interessanteste forekommer mig at være følgende:

»When an effective message can be composed for others an effective message can be composed for oneself« (p. 334).

Kommentarer til eksperimentet

I forbifarten giver Brown en kort rapport om, hvordan han som forsøgsperson selv løste genkendelsesopgaven:

Når en indprægningsbrik viste sig, prøvede han straks på at finde en træffende verbal betegnelse (uden dog at sige denne højt for sig selv). Efter at farven derpå var forsvundet, kunne navnet huskes og eventuelt repiteres, for, som det hedder, »names are responsive to volition in a way that images are not« (p. 334).

Opgaven bestod derpå i at undersøge hver brik i kredsen, om den svarede til navnet eller ej. Når den brik blev fundet, som bedst svarede til navnet, var der tale om genkendelse.

Det forbliver noget uklart, hvad Brown egentlig mener, der er instanserne i den sammenligning, han foretager, og som eventuelt kan føre til genkendelse. Af teksten ser det ud, som om han kunne mene, at sammenligningen foretages mellem det sproglige udtryk og en ikke-verbaliseret farveoplevelse. Han betoner med rette, at farvenavnet er mere håndtérligt end den ubenævnte farve. Den kan således lettere fastholdes i tanken og kan eventuelt om nødvendigt gentages, indtil den er indpræget i en sådan grad, at den kan reproduceres efter forgodtbefindende.

Den vil dog naturligvis ikke i sig selv være til nogen gavn i den sammenligning, Brown omtaler, om den ikke var i stand til at genfremkalde sådanne farveforestillinger, som bedst muligt samstemmer med den oprindelige farveoplevelse ved indkodningen.

Instanserne i sammenligningen må befinde sig på samme beskrivelsesmæssige niveau for at være sammenlignelige. Endnu en mulighed er derfor tilstede nemlig den, at den observerende person under genkendelsesfasen af forsøget beskriver en efter en af farverne i kredsen med henblik på at sammenligne den erindrede betegnelse med de derved fremkomne betegnelser. I så tilfælde ville sammenligningen igen ske på samme niveau nemlig nu mellem beskrivelsesmæssige udtryk.

Hvilken af de to måder at løse genkendelsesopgaven på, der forekommer hyppigst, kan kun oplyses i nye eksperimenter, hvor fpp kommer til orde m.h.t. de anvendte løsningsmetoder og vanskelighederne dermed.

Man kan undre sig over, at eksperimentet ikke blev fuldt udnyttet til at undersøge det basale problem om, hvorvidt det sproglige udtryk har en

formende indflydelse på de tidligere faser i beskrivelsesprocessen. Dette ville have fordret fænomenologiske rapporter fra fpp, om de eventuelt oplevelsesmæssigt kunne konstatere en sådan indflydelse under identifikationens afklaringsforløb, eller om det forholder sig, som formodet af kodningsteoretikerne, at det afklarede ikke-verbaliserede tankeindhold blot omsættes til fikserede sprogekoder, uden at disse to instanser influerer hinanden.

Forsøgsresultaterne giver ikke mulighed for at belyse dette problem indgående, og der findes heller ikke nogen mulighed for at udlede, hvordan de fundne korrelationer bør tolkes nøjere. Ud fra min grundopfattelse må fundene tolkes som en bekræftelse på, at der på tilvante fænomenområder og under anvendelse af det gængse dagligsprog sker et intimt samvirke mellem de to ovenfor omtalte faser i identifikationsforløbet den subjektive og den intersubjektive identifikation, så at der i virkeligheden næppe kan adskilles skarpt mellem to faser.

I det beskrevne forsøg blev dette samvirke betonet gennem instruktionen om at tage modtageren af beskrivelsen i betragtning, men det vil ske under en lang række andre betingelser også, f.eks. hver gang vi i vor perception skal gennemføre en afklaring med henblik på at erindre os de givne fænomener, benytte dem i bevidste tankeprocesser m.m.

Det at beherske et sprog kan netop siges at være ensbetydende med et sådant intimt samvirke i alle situationer mellem den subjektive fløj og den intersubjektive i vore identifikationsprocesser. Det er samme forhold, Vygotsky har fremhævet i sine arbejder f.eks. i følgende vendinger: *Even when alone man retains the functions of communication* (Vygotsky, 1960, p. 26).

Der er her ikke blot tale om, at vi mennesker ofte har en imaginær samtalepartner in mente, når vi er alene og foretager vore tankemæssige overvejelser. Det afgørende og tanketvingende er det forhold, at vort verbale sprogsystem følger os endog ind i vort lønkammer, og dette sprogsystem vil sikre, at enhver subjektiv identifikation samtidig er (i det mindste begyndelsen til) en intersubjektiv identifikation.

Hvis man derfor ønsker at studere den indflydelse, omsætningen af et tankeindhold til sproglig form måtte have på dette indhold, må man søge til ukendte fænomenområder – man må arbejde med, hvad tidligere blev kaldt førstegangsoplevelser.

Der er i hovedsagen to hovedkilder til vor viden om det sproglige udtryks betydning for tanken nemlig henholdsvis generationers mere eller mindre systematiske indsamling af erfaringsmateriale og den eksperimentelle forskning. Den eksperimentelle udforskning må dog siges

endnu at være i sin vorden, så den har endnu ikke ført omfattende resultater med sig.

I det følgende skal jeg først omtale en eksperimentserie, jeg har udført med henblik på at kaste lys over udtryksmulighedernes indvirkning på de tidligere faser i beskrivelsesprocessen, og dernæst skal jeg redegøre for nogle hovedtræk af omtalte erfaringsmateriale.

Udtryksmulighedernes indflydelse på beskrivelsesprocessens forløb – egne eksperimenter

Det problem, der her er til overvejelse, nemlig forholdet mellem det verbale udtryk og den ikke-verbaliserede tanke, må ses som et særtilfælde af det langt mere generelle: *Udtryksmulighedernes* indflydelse på beskrivelsesforløbet og dermed også på det endelige beskrivelsesresultat.

Denne indflydelse kan kun studeres i tilfælde, hvor der ikke foreligger gængse og velindarbejdede udtryk til rådighed for den beskrivende. Jeg har derfor valgt et fænomenområde, som for de fleste er ganske ukendt, nemlig autokineseområdet. Vi har tidligere i anden sammenhæng karakteriseret dette område af bevægelsesoplevelser nøjere (s. 131 ff.) og kan her henvise til denne omtale.

Registreringsproblemerne på autokineseområdet såvel som på andre områder af »førstegangsfænomener« udspringer af det jævne men vigtige spørgsmål: Hvordan sikrer vi os en dækkende registrering af fænomenområdet?

Hvad angår autokineseområdet, har der været en vis diskussion af dette problem, men diskussionen har været ført på et meget overfladisk niveau, idet man på forhånd er gået ud fra, at autokinese qua bevægelse kunne registreres på samme vis som fysiske bevægelser. En af de meget få, som har tænkt lidt dybere over problemerne, er Conklin (1956), der mener at kunne formulere registreringsproblemet således: »It is basically an attempt to translate subjective experience into measurable behavior« (p. 61).

Der er imidlertid mange autokineseforskere, som har ladet deres forsøgspersoner reagere med »measurable behavior«, og Conklin går da også det skridt videre at spørge om, hvilken af disse metoder, der er den mest nøjagtige. Derpå er det, som om han glemmer sin opgave at *oversætte* de oplevede bevægelser, for han foreslår uden argumenter og analyse af autokineseområdet, at man træner sine forsøgspersoner grundigt i at følge en bevæget lysplet med registreringsanordningen (en sigteanordning af militær oprindelse) i veloplyste omgivelser, førend den autokineti-

ske eksperimentalsituation etableres, og autokinesen registreres, og som det hedder: »Since S is given the same task, he should be able to track the autokinetic movement as accurately as he learned to track real movement under lighted conditions« (Conklin, 1955, p. 145).

Som det fremgår, får den mulighed, at de autokinetiske fænomener kunne besidde kvaliteter af en særlig art, eventuelt væsensforskellige fra visuelt perciperede, objektive bevægelser, ikke lov at gøre sig gældende. Forsøgspersonen *må* simpelthen opleve- eller i det mindste registrere – de autokinetiske, som var de fysiske bevægelsesfænomener. Her overfor er det vigtigt at fastholde, at udtryksmidlerne altid bør underordne sig de fænomeners natur, forsøgspersonen har til opgave at udtrykke. Anvender man ensidigt en registreringsmetode, der kun tillader adækvate udtryk for enkelte af de mulige fænomener og aspekter heraf, der i den konkrete situation kunne foreligge for forsøgspersonerne, griber man på ukendt måde ind i resultatet af registreringen. Klarhed over den enkelte registreringsmetodes særlige måde at indvirke på kan man ikke få ved ensidigt at anvende denne metode, men kun ved en sammenligning af flere metoder og deres resultater.

Er det registreringsudstyr, man har givet forsøgspersonen i hænde, ikke tilstrækkeligt til at give et dækkende udtryk for de fænomener, der er påtrængende i situationen, ville det være naturligt, om vedkommende opponerede og søgte at give verbale udtryk for, hvori mangelen bestod. Noget sådant sker da også i forsøgene, hvis man som forsøgsleder ved en grundig instruktion har sikret sig, at forsøgspersonen er åben over for alle oplevelsesmuligheder. Det er derimod usandsynligt, at forsøgspersoner, som i forvejen er grundigt trænet i at følge en faktisk bevæget genstand og på alle måder er indstillede på at løse »den samme opgave« i den autokinetiske situation, vil finde på at opponere, om der overhovedet skulle forekomme træk, som ikke kunne registreres. Dertil kommer, at mange autokineseforskere p.gr.a. en behavioristisk holdning har tilrettelagt deres forsøg således, at det ikke ville være velset, om forsøgspersonen oplod sin mund under de eksperimentelle registreringer.

Det er for så vidt en ganske trivial sag, at det udtrykte beskrivelsesresultat afhænger strengt af de udtryksmidler, man har givet forsøgspersonen: Giver man ham f.eks. *kun* en nedtegningsmetode til rådighed, ja så kommer der kurver i planet ud deraf og intet andet. Var der blot tale om den kendsgerning, at registreringsmåderne bestemmer registreringsresultaternes art, ville dette beskrivelsesproblem ikke virke tyngende, for man måtte da blot bestræbe sig på at give forsøgspersonen sådanne varierede muligheder for »oversættelse«, at alle kendte autokineseformer og-

aspekter kunne komme til udtryk. Den alvorligste og principielle vanskelighed består imidlertid i den vekselvirkning, der synes at bestå mellem fænomenet og dets udtryk. Idealet i et perceptionspsykologisk forsøg er som sagt, at udtryksmidler underordner sig det klart foreliggende fænomen, som personen ønsker udtrykt. Dette sker dog sjældent helt. Oftest er forholdene langt mere komplicerede: Udtryksmuligheden påvirker fænomenets genese og endelige afklarede form i lige så høj grad, som udtrykket formes overensstemmende med denne afklarede oplevelse. Heri består vekselvirkningen.

Erkender man dette komplicerede forhold mellem »tanke« og »sprog«, har man hermed fjernet sig afgørende fra primitive kodningsopfattelser, men samtidigt må man også i konsekvens heraf være forpligtiget til, så langt det er muligt, at undersøge virkningen af de registreringsformer, man tager i anvendelse, og strengt taget konkludere, at intet beskrivelsesresultat vundet i psykologiske eksperimenter kan betragtes som noget absolut, men altid må ses som relativt til de anvendte beskrivelsesmetoder. Dette krav gør sandelig ikke psykologisk forskning lettere, men forhåbentlig mere livsnær og dækkende.

Ved tilrettelæggelsen af den forsøgsrække, hvor jeg undersøgte omtalte vekselvirkning, var det afgørende at sikre sig, at forsøget ikke blot bekræftede det forhold, som ovenfor blev kaldt trivielt, nemlig at registreringsresultatet afhænger af den metode, der anvendes ved beskrivelsen, men at forsøgsresultaterne virkelig belyste indflydelsen fra udtryksmulighederne på tidlige faser i beskrivelsesprocessen. Derfor blev forsøgspersonerne til indledning instrueret således: Ved disse forsøg er jeg interesseret i at få så dækkende beskrivelser som muligt af de emner, vi skal beskæftige os med. Foretag derfor ikke selv nogen censur, men fortæl alt, som angår sagen.

Så ofte, det faldt naturligt, blev alle forsøgspersoner opfordret til at udtømme beskrivelsesmulighederne med et: Har De mere at tilføje?

Det tør formodes, at disse instruktioner har skabt en sådan instilling hos forsøgspersonerne, at de i alle tilfælde har søgt at udtrykke de fænomener, som har foreligget klart for dem. Det skal yderligere oplyses, at alle fpp. fik demonstreret autokinesens natur som illusoriske bevægelsesoplevelser, før beskrivelsesforsøgene tog deres begyndelse. Dette skete ved, at forsøgslederen med en lommelygte lyste på lampehuset, som var anbragt i et fikseret forsøgsstativ.

På grundlag af tre tidligere forsøgsrækker og studier af faglitteraturen om autokinese havde jeg tidligere foretaget en differentierende analyse af de bevægelsesfænomener, der kunne forekomme, når man i et mørkt rum

fæstner sit blik på en lille, svagtlysende plet med binokulært syn og øjnene i primærstillingen (Jævnfør Moustgaard 1963 og 1969, pp. 20–106).

Forudsat, at dette analyseresultat er dækkende i store træk, var det herefter muligt direkte at undersøge de to vigtigste registreringsmetoders indflydelse på forsøgspersonernes oplevelse. Disse to metoder er dels en simpel nedtegningsmetode, hvor forsøgspersonen tegner de oplevede bevægelsesbaner på et plant registreringsark, dels en fri verbal rapport, som protokolleres.

De to fænomentyper, jeg væsentligst havde i sigte under forsøgene, var naturligvis de to tidligere omtalte, som ikke lader sig afbilde adækvat ved nedtegningsmetoden, nemlig de såkaldte ad-ab bevægelser (bevægelser oplevet henimod eller bort fra iagttageren) og de såkaldte paradoksale bevægelser (p_1 en oplevet »bevægelse« uden tilsvarende oplevet deplacement og p_2 vice-versa) (s. 131).

Forsøgsrækken gik nu ud på, at to grupper af forsøgspersoner (30 fpp. i hver gruppe), så vidt muligt ensartet sammensat med hensyn til fordelingen efter alder, køn, arten af uddannelse m.m., først anvendte hver sin registreringsmetode under registreringen af autokinesen i 2 perioder à 5 minutter.

Efter ca. en uges forløb blev begge gruppers forsøgspersoner prøvet i endnu en registreringsperiode på 5 minutter med verbalmetoden. Alle eksperimenterne skete i individuelle forsøg og med samme forsøgsleder nemlig forfatteren selv.

Man kunne på forhånd forestille sig groft taget to former for influens fra nedtegningsmetoden. For det første kunne selve det forhold, at visse fænomener ikke lader sig udtrykke dækkende med denne metode, tænkes netop at fremhæve sådanne og animere forsøgspersonen til at søge dem udtrykt verbalt. Det er i den forbindelse vigtigt at erindre sig, at begge gruppers fpp. må formodes at have haft lige mulighed for at beskrive verbalt. Forsøgene udelukker ikke denne første mulighed helt, idet 4 fpp. af nedtegningsgruppens 30 under og efter nedtegningsperioderne gav verbale beskrivelser af fænomener, som ikke kunne registreres ved nedtegning.

For det andet kunne man tænke sig, at de fænomener, som ikke kan afbildes ved nedtegning på en plan flade, så at sige in statu nascendi bliver hæmmet og undertrykt, endnu før de når en sådan grad af klarhed, at de kan fastholdes og søges udtrykt. Hovedresultatet af forsøgsrækken viser med stor tydelighed, at den sidste mulighed har været afgørende.

Sidste del af forsøget foretaget en uge senere viser det vigtige forhold,

at den virkning, registreringsmetoden har, kan vedvare ud over den aktuelle registreringsituation. Varigheden og andre aspekter af sådanne beskrivelsesindstillinger fortjener at undersøges nøjere i eksperimenter under anvendelsen af det skitserede paradigma.

Opgørelsen af forsøgsresultaterne er foretaget i nedenstående skema.

Registreringsmetodens indflydelse på beskrivelsesresultatet

	1. forsøgsdag (1. day of experiments)				2. forsøgsdag (2. day of exp.)		Ialt i tre perioder (Total for three periods)		
	1. registre- ringsperiode (1st period of recording)		2. periode (2. period)		3. periode (3. period)				
	Antal rapp.	Antal fpp.	Antal rapp.	Antal fpp.		Antal rapp.	Antal fpp.	Antal rapp.	Antal fpp.
Group I Verbalgruppen (30 fpp.)	18	15	14	12		16	12	48	22
Group II Nedtegnings- gruppen (30 fpp.)	3	3	2	2		7	7	12	11
	(Num- ber of re- ports)	(Num- ber of sub- jects)	(Re- ports)	(Ss)		(Re- ports)	(Ss)	(Re- ports)	(Ss)

Resultaterne er opgjort på den måde, at rapporter, som er tolket som udtryk for fænomener, som ikke kan afbildes dækkende ved nedtegning, kun er medregnet én gang i hver beskrivelsesperiode, selvom de eventuelt rapporteres flere gange af samme fp. Det er nemlig sandsynligt, at fpp. har måttet gøre et vist udvalg blandt de mange mulige begivenheder og aspekter ved de oplevede beskrivelser, der forekommer i beskrivelsespe-rioderne.

Der kunne tænkes flere velbegrundede måder at gøre resultaterne op på. Skemaet tillader sammenligninger på forskellig vis mellem verbal-gruppe og nedtegningsgruppe; men alle synes at pege i samme retning.

Den opgave at nedtegne de oplevede bevægelsesbaner så nøjagtigt som muligt havde kun nedtegningsgruppens medlemmer. Denne opgave kræver en vis koncentration, og det må forventes, at samtidige verbale beskrivelser vil lide herunder. Fpp. blev derfor som nævnt opfordret til at

tage sig tid til verbale kommentarer efter nedtegningen, og sådanne rapporter er også medregnet i opgørelsen, når de refererede til oplevelser *i* registreringsperioden. Af praktiske grunde (forsøgsperioden kunne ikke være længere p.gr.a. træthed) fik fpp. ikke 3. beskrivelsesperiode samme dag som 1. og 2. periode. Havde det været muligt at samle perioderne på samme dag, ville man mere nøjagtigt have kunnet skønne over den ikke-verbale registrerings betydning. Til gengæld viste forsøget efter en uges forløb, som nævnt, at den indarbejdede indstilling har en vis varighed ud over den aktuelle situation.

Ser man på resultaterne af 3. periode, viser de, at de to grupper nærmer sig hinanden, selvom der stadigvæk efter ugens forløb er en klar forskel på tallene i samme retning som tidligere.

I skemaet er også opgjort antallet af fpp., som rapporterede ad-ab og/eller p-bevægelser. Også disse antal følger forsøgets tendens ganske klart.

Alt i alt kan resultaterne næppe med rimelighed tolkes som andet end et tegn på registreringsformens indflydelse på forsøgspersonernes bevægelsesoplevelser eller med andre ord: de givne udtryksmidlers indflydelse også på de impressive faser og identifikationsfasen af beskrivelsesprocessen.

Som det ses af nedenstående skema, må en hypotese om uafhængighed mellem registreringsmetode og antallet af fpp., som rapporterede ad-ab og/eller p-bevægelser, forkastes.

Resultater af uafhængighedstest (Senders 1958)

(Test of independence between the *number of subjects* reporting ad-ab and/or paradoxical movements and the *method of recording*).

	Værdien af:		En hypotese om uafhængighed*)
	χ^2	p	
1. periode	9,6	p < 0,005	må forkastes (must be rejected)
2. periode	7,5	0,010 > p > 0,005	må forkastes (must be rejected)
3. periode	1,2	0,500 > p > 0,250	kan ikke forkastes (cannot be rejected)
Alle perioder	6,7	0,010 > p > 0,005	må forkastes (must be rejected)

*) Der er i alle tilfælde 1 frihedsgrad.

Det forsøgsparadigma, jeg har anvendt i den beskrevne forsøgsserie, kan blive et vigtigt redskab for en dybere erkendelse af de centrale faser i beskrivelsesforløbet. En forudsætning herfor er dog som nævnt, at man forsker på områder, som ikke i forvejen er fuldstændigt struktureret i begrebsmæssig henseende. Udover at pege på disse perspektiver, skal jeg dog ikke gå videre i denne retning, men nu gå over til at fremstille de lovede hovedtræk af den mere systematiske erfaring om sprogets indflydelse på tanken.

»Sprogets magt over tanken«

I mange tilfælde – også uden for perceptionens domæne – kan beskrivelser anskues som treleddede forløb bestående af henholdsvis *impressive*, *identificerende* og *ekspressive* processer. En sådan anskuelsesmåde er ganske vist en forenkling (jævnfør diagrammet s. 42), men er til gengæld overskuelig og klar.

Med dette skematiske forløb in mente vil det nu være let for læseren at genkalde sig en række konkrete eksempler på beskrivelsesforløb, hvor enten indtrykssiden eller udtrykssiden har domineret.

Vi har tidligere omtalt tilfælde, hvor processerne er forløbet til fuld klarhed, uden at det var muligt at udtrykke beskrivelsesresultatet. I andre situationer kan det stå klart for den beskrivende, at de tidlige faser i beskrivelsen domineres af udtryksmulighederne, så at man kan have opfattelsen af, at der rent ud sker en *fordrejning* af det, man ønsker at beskrive.

Begge disse erfaringer må siges at være lige solidt bekræftede, så man kan altså ikke i sin umiddelbare erfaringsverden finde belæg for at overbetone hverken den impressive eller den ekspressive fløj af beskrivelsesforløbet.

Dette til trods kan der påvises en tendens i kulturudviklingen i historisk tid til periodevis at *overbetone* snart den ene snart den anden fløj af beskrivelsen. Efter en lang periode, hvor man fortrinsvis betragtede det beskrivelsesmæssige udtryk som tankens tro tjener, vakte *Benjamin Lee Whorf*, den kendte amerikanske amatørlingvist, furore ved så at sige at bytte om på tjenesteforholdet. Det idémæssige grundlag herfor havde Whorf dog allerede mødt hos sin lærer i lingvistik, Edward Sapir, der i det tidligere citerede arbejde (Sapir, 1921) siger bl.a.: »We see this complex process of the interaction of language and thought actually taking place under our eyes. The instrument makes possible the product, the product refines the instrument. The birth of a new concept is

invariably foreshadowed by a more or less strained or extended use of old linguistic material; *the concept does not attain to individual and independent life until it has found a distinctive linguistic embodiment*« (p. 14. Min understregning).

Selvom Sapir altså betegner forholdet mellem sprog og tanke som en »interaction«, er der næppe tvivl om, at han var tilbøjelig til at fremhæve udtrykkets dominans. Hos Whorf blev der tale om en overbetoning heraf, der lader den beskrivende være slave af sprogets udtryk uden mulighed for selv at bidrage med andet end at lystre (Whorf (1956)).

Whorf var (naturligvis) ikke den første, som fremhævede denne »sprogets magt over tanken«. Som tidligere nævnt havde Esaias Tegnér så tidligt som 1880 gennemført komparative sprogstudier, hvis resultater han udgav under ovenstående titel.

Disse studier skal vi snart vende tilbage til. De er efter mit skøn endnu uovertrufne i deres kyndighed og brede sproglige orientering, og de er gjort af en forsker med udpegede evner for indtrængende, psykologiske analyser af sprogfunktionen.

I afhandlingens slutning bringer Tegnér nedenstående citat fra Vedadigtingen, der klarere end noget andet demonstrerer, at tanken om det sproglige udtryks dominans er ældgammel:

अमंतवो मां त उप क्षियंति

Omsat til vore bogstaver lyder ordene:

Amantavo mân ta upa ksijanti.

Tegnér ledsager citatet med følgende kommentarer og oversættelse:

»Så ljuda de sanskritord i vilka en indisk Vedasångare många århundraden före vår tidsräknings början uttalade samma sats som jag i denna skrift har sökt utveckla. Versen är av honom lagd i munnen på Ordets gudinna Vac – namnet motsvarer etymologiskt romernas vox, röst, ord – och den betygar om människornas förhållande till henne:

De se det ej – dock stå de i min lydnad« (Tegnér 1922, p. 325 f.).

Den opfattelse, der gives udtryk for i omtalte værk, og som der argumenteres for med et rigt sprogligt materiale fra mange sprog, er dog ikke udtryk for nogen ensidig læggen vægt på den ekspressive side af beskrivelsesprocessen. Tværtimod opfatter Tegnér – helt overensstemmende med denne fremstillings grundsynspunkt – beskrivelsesforløbet som et kompleks af delforløb, hvor gruppen af impressive processer ligeså

fuldt påvirker identifikation og udtryk, som de udtryksmæssige influerer de forudgående faser.

I afhandlingens indledning lægger forfatteren vægt på sproget som »ett redskap för meddelelse, genom vilket den ene människan kan träda i förbindelse med den andra« (p. 171).

Dermed er samtidigt stillet følgende krav til dette redskab: 1) at det *kan* udtrykke vore tanker på en sådan måde, 2) at vore medmennesker kan *forstå* os.

Ved at koncentrere sig om 1) betones, at forudsætningen for det klare, sproglige udtryk er en forudgående klar tanke. Retter man derimod ensidigt opmærksomheden mod beskrivelsens kommunikative funktion, bliver udtrykket dominerende, for vi kan kun vente at blive forstået, hvis vi kan træffe modpartens repertoire af meningsfyldte udtryk på kornet.

Tegnér lægger ud med at argumentere for, at »tanken går före ordet«. Han modificerer dog snart sin synsmåde ved (som Sapir) at fremhæve, at »tankens« elementer ikke skal forstås som fikserede størrelser, men som entiteter, der *bliver til* i beskrivelsesprocessen. »Då vi säga att ordet för sin uppkomst förutsätter en motsvarande tanke, fatta vi naturligtvis fortfarande udtrycket tanke i dess vidsträcktare mening, ej i betydelsen av ett fullt klart begrepp« (p. 186).

Forfatteren går derpå over til at omtale »den hjælp som å andra sidan språket lämnar, när det gäller at bringe den mer eller mindre oklara föreställningen till form av fullmogen tanke . . .« (p. 187) og han konkluderer, at på en vis måde kan man over for sætningen om, at tanken går forud for ordet, stille den modsatte sætning, nemlig at ordet går forud for tanken, og han ender med at tilslutte sig den tankegang, der ligger bag formuleringen af den prisopgave, som Videnskabsakademiet i Berlin stillede for året 1759: »Sur l'influence réciproque du langage sur les opinions et des opinions sur le langage« (p. 189).

Vi skal nu gå over til at se lidt nærmere på Tegnér's rige fund af eksempler på sprogets indflydelse på tanken.

Systematikken i fremstillingen hviler på en opdeling af det sproglige materiale i eksempler, der angår henholdsvis »ordbog« og »grammatik«, hvor sidstnævnte kategori igen deles i »lydlære« »formdannelseslære« og »syntaks«.

Sproglydenes indflydelse på tanken

Til forståelse af betydningen af sprogets lydige side for tanken sammenligner Tegnér forholdene med toner og overtoner. Slår man en tone an på et klaver, lyder ikke blot denne tone men også en række overtoner. På

lignende måde vækker hvert ord ikke alene de associationer, der er nært – og eventuelt entydigt – forbundet med ordets »mening«, til live, men også et større eller mindre kompleks af associative »overtoner«. Blandt disse er mange ofte direkte forbundet med den rent lydige side af ordet.

Som eksempel benytter forfatteren det svenske ord *duva* og dets bitone af *ljuva*, ligesom også det engelsk *dove* vil stå i følelsesmæssig samklang med *love*. Der gås ikke nærmere ind på, om sådanne forbindelser bygger på den enkeltes fortrolighed med poesi o.l., eller om der findes mere naturgivne forbindelser mellem sproglyd og associationsmønster.

Som bekendt har andre forskere ment at kunne påvise visse mere indlæringsuafhængige forbindelser mellem lyd og mening.

Wolfgang Köhler giver således følgende eksempel »of my own construction« – »when asked to match the nonsense words »takete« and »maluma« with the two patterns shown as Figs. a) and b) most people answer without hesitation« (Köhler, 1959, p. 133–p. 134).

Fig. VI, 1. Köhlers figurer

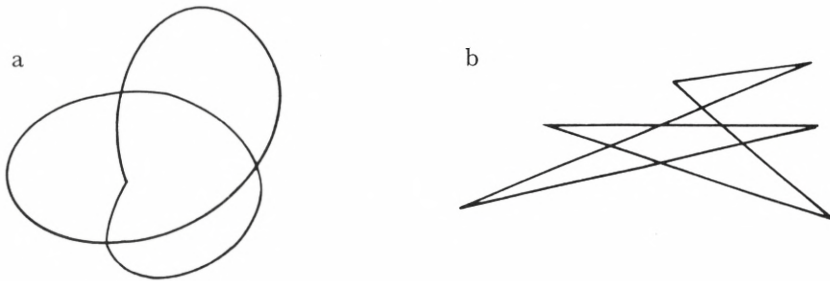

Det vil sikkert heller ikke volde læseren nogen som helst vanskelighed at sammenparre ord (lyd) og mening (figur).

Videre i sin fremstilling giver Tegnér eksempler på lydbilleders rolle i ordsprog, stavrim og poesi samt i mystik og folketro. Materialet er så overvældende, at vi må afstå fra en nærmere redegørelse.

Formdannelsens betydning

Hvad angår den grammatikalske formbygning og dens betydning for tanken, har forfatteren mange vægtige synspunkter at fremføre, og interessant nok er han i sin grundopfattelse uenig med Whorf, hvis opfattelser vi senere skal vende tilbage til. Han modargumenterer ved en systematisk gennemgang af de forskellige sprogtyper og ved en række

skarpsindigt valgte eksempler den på den tid meget udbredte opfattelse, at de flekterende sprog (jævnfør Hjelmslev, 1963 p. 88 ff.) er de mest udviklede og bedst egnede som støtte for højere tankevirksomhed.

Tværtimod, mener Tegnér, er de »flekterande språken . . . i sin byggnad mindre genomskinliga och harmoniska än de övriga« (p. 223) bl.a. derved, at de »hindra den talande att nämna et begrepp i och för sig, och påtvinga honom, ju mera flekterande de äro, dess flera icke med saken nödvändigt sammenhängande bibestämningar, såsom antal, kön, ägare, tid, person osv. (p. 220).

Han argumenterer således også mod den tids tendens til at beskrive såkaldte primitive sprog som formløse, og for hvert eksempel, som er fremført om sådanne sprogs mangler, giver han tilsvarende eksempler fra kultursprogene.

Mande-sproget (Vestafrika) mangler således et ord med betydningen »enhver«, og de, der taler sproget, må (ifølge sprogforskeren Steinthal) foretage besværlige omskrivninger i den anledning; men er dette forhold anderledes end f.eks. franskmændens savn af ét ord for »begge«, som nøder ham til at bruge udtrykket »l'un et l'autre«.

Mange ville måske mene, at et sprog uden infinitiv er en umulighed, og dog har hverken bulgarsk eller nygræsk en sådan form, og – som det hedder (p. 232) – »Den som icke förut vet att språk finnas som i nominalböjningen ej göra skillnad mellan singularis och pluralis, torde anse att en sådan lucka skulle medföra svåra olägenheter och vara att räkna som höjden av språklig formlöshet och ohjälplighet«. Dog findes der malajiske sprog, som kun har én numerusform, og det synes ikke at være til nogen afgørende gene for deres brugere.

Tegnér slutter omtalen af sine mange eksempler på sådanne grammatiske »mangler« med at advare imod – som begynderen – at overse de mange kompensatoriske muligheder, sprogene har. Han peger bl.a. på sammenhængen i så henseende mellem ordforråd og grammatik: »Man finder i grammatiken vad man har saknat i ordboken, och omvänt i ordboken vad man fåfängt har eftersökat i grammatiken« (p. 235).

Konklusionen på de sammenlignende studier bliver da, at man ikke i sprogenes grammatiske opbygning bør lede efter væsentlige bidrag til folkenes karakteristik og måde at opleve deres verden på. De forsøg, der har været gjort på noget sådant, må karakteriseres som overfladiske og naive.

Når således visse arabiske sprog savner en fremtidsform af deres verber, kan man ligeså lidt deraf slutte, at de kun lever for og i øjeblikket, som man på basis af det forhold, at Grønlands eskimoer ikke bøjer deres

verber i tid, kan slutte, at de er verdens største filosoffer – »ty de skåda allt »sub æternitatis specie«« (p. 240).

Denne opfattelse skal dog ikke forstås således, at Tegnér i sin fremstilling så at sige tager grunden væk under den »magt«, han i afhandlingens titel tillægger sproget. Han har derimod villet fremhæve, at eksemplerne herpå væsentligst skal hentes i »ordbøgerne« og den side af grammatiken, som grænser op til sprogenes begrebsforråd.

Af særlig betydning anser forfatteren sprogenes mulighed for »at bilda abstrakta substantiv« at være (p. 242). Som eksempler herpå nævner Tegnér den forskellige lethed, hvormed sprogene kan substantivere verber. Tysk og græsk kan således gøre dette bekvemt ved hjælp af artiklen og infinitiv, medens andre sprog – til eksempel fransk – er dårligere stillet i så henseende. Fransk har således måttet ty til låneord som i eksemplerne *éteindre/extinction*, *décrire/description* og *parfait/perfection*.

Tegnér mener, at *substantivernes køn* i det væsentligste »bestømmes av rent yttre fonetiska förhållanden och språklige analogier«. Dette til trods har ordenes faktiske køn haft en stor indflydelse på mytedannelse o.l., ligesom poesien i rigt mål har spillet på de associationer, kønnet kan vække. Der bringes en række eksempler herpå fra mange sprog, men her kan vi måske nøjes med at overveje den betydning, det i historiens løb har haft, at franskmændenes fædreland »la France« har været af hunkøn.

Et andet vigtigt område for studiet af sprogets indflydelse på tænkningen finder man i sprogenes *talord*, og selv om man naturligvis ikke kan slutte fra benævnelsesmåden for antal og til tænkemåden bag, er der næppe nogen tvivl om, at uhensigtsmæssige talsystemer og -benævnelser kan virke hæmmende derved, at man i højere grad må forlade sig på ydre hjælpemidler under tællen og beregning. Forfatteren udtrykker dette så skarpt som: »En australneger som i matematiska anlag är Newtons like skall under trycket av sitt språks bojor ej hinna så långt som ett barn i våra skoler« (p. 261).⁵²

Syntaksens betydning

På sætningsopbygningens og -sammensætningens område finder man som bekendt meget store forskelle såvel mellem de forskellige sprog som – inden for samme sprog – mellem de enkelte sprogbrugere. Tegnér har

52: Læseren kan danne sig et indtryk af besværlighederne ved et uhensigtsmæssigt talsystem ved f.eks. at multiplicere et par større tal med hinanden som *romertal* og uden at anvende titalsystemet.

sikkert ret, når han viser, at forskelle i syntaktisk »formfuldendthed« ofte for os signalerer oplevede forskelle i »dannelse« og kultur. Man må dog meget advare imod at lade sig narre heraf og tro, at den bag det formløse udtryk liggende tanke skulle være af en ringere kvalitet.

Med eksempler fra magtfulde ordsprog o.l. viser forfatteren, at »En tanke behöver ej vara oklart tänkt eller för den tilltalade obegriplig, därför att den yttrar sig i en otymplig satsform« (p. 278). Dette betyder dog ikke, at en regelret syntaks ikke kan bidrage stærkt til at højne et budskabs præciseringsgrad, og i den forbindelse omtaler Tegnér *skriftsprogets* tankedisciplinerende virkning. Forfatteren peger her på et forhold, som den russiske sprogpsykolog Lev Vygotsky mere end en generation senere tog op til en grundigere gennemgang (Vygotsky 1974 II, p. 273 ff.), og hvor han nåede til samme resultat.

Ordforrådets betydning

Som tidligere nævnt finder Tegnér, helt i overensstemmelse med moderne opfattelser, de fleste og klareste eksempler på sprogets magt inden for området *sprogenes ordforråd*. Han mener, at der er en nær sammenhæng mellem et folks materielle kultur og dets sprogs ordbog (jævnfør vor tidligere omtale heraf s. 104 ff.). »På detta sätt är varje särskilt språks lexikon at anse som en katalog över de inventarier ett folks erfarenhets- och tankemagasin vid en given tidpunkt inrymmer« (p. 281). Det er »denne ett folks andliga inventarieförteckning«, som er i stadig udvikling sammen med folkets hele kulturliv, og som har den største betydning for hver eneste sprogbruger.

Ligesom man i folketroen har tillagt navnet (benævnelsen) en stor og magisk betydning, vil Tegnér være tilbøjelig til at tillægge det sproglige udtryk en afgørende indflydelse: »Från att ursprungligen och egentligen vara ett *redskap för meddelelse*, förvandlas språket så till någonting ännu viktigare: ett redskap för tänkandet« (p. 284).

Den, der er fortrolig med Vygotskys synspunkter om forholdet mellem sprog og tanke kan ikke lade være med at forundres over at møde en tilsvarende opfattelse hos denne lærde svenske sprogforsker mere end en menneskealder tidligere.

En sådan opfattelse må naturligvis betone faren ved manglen på (visse) udtryk, fordi disse »huller« i ordforrådet også vil repræsentere »døde punkter« i sprogbrugerens tanke.

Et særligt problem udgør sprogets muligheder for at udtrykke generalisationer. »Kanske mest oläglig är en ofullständig i ordförrådet, om

den yttar sig såsom *brist på generalisation*« (p. 284, jævnfør også her denne opfattelse med Vygotskys fremstilling (1974)).

Også i denne forbindelse advarer Tegnér dog kraftigt mod at tro, at man direkte kan slutte fra faktiske sproglige udtryk (eller mangel på sådanne) til tankerne bag, og han ironiserer (p. 288) over William Pole's forsøg på at bevise, at *Homer* var farveblind.

Et område, hvor forfatteren finder mange eksempler på det sproglige udtryks magt, er *metaforenes* rige verden.⁵³ Her er naturligvis de vildledende metaforer de farligste i henseende til at lokke tanken på afveje, og for det kritiske øje er det, som om »Språket har . . . till grundsats upphöjt den klandrade seden att »döma hunden efter håren««. Det er de ydre og mest iøjnefaldende kendetegn, som ofte har dannet basis for tingenes henførelse til kategorierne – *sommerfugl*, *hvalfisk*, *bomuld* o.s.v., o.s.v.

Nu ville det sikkert være ret sjældent, sådanne vildledende metaforer får en uheldig virkning, fordi ordenes etymologiske indhold erfaringsmæssigt sjældent er bevidst for sprogbrugeren. Derved mister sproget altså en direkte informationsgivende side, som er bevaret dér, hvor kategorierne og deres mærker er adækvate (Jævnfør s. 114).

Tegnér giver fra mange sprog en række eksempler på rent ud »ljugande ord« og på ord, der vanligvis bliver misfortolkede eller anvendes i andre betydninger end den oprindelige. Når dertil kommer, at der er en udbredt tendens til at anvende ordene tve- eller mangetydigt, ja så kan man tilsidst undres over, at en dækkende meningsformidling overhovedet kan finde sted blandt mennesker. Vi kan da med forfatteren føle trang til igen at betone »att vid sidan av den relativa olikheten i uppfattning av ordens betydelser alltid måste stå en relativ överensstämmelse. Ju längre denne sträcker sig, dess bättre fyller språket sitt syfte« (p. 316) (Jævnfør den tidligere fremstilling herom s. 60 ff.).

Den del af meningsindholdet, som *ikke* sammenfalder i kommunikationen, må man dog ikke betragte som uvæsentlig og neutral. Tværtimod kan den være – og have været – årsag til mange tvistigheder ikke blot i disputerekamrene men også på slagmarkerne.

Måske er et enkelt eksempel nok til at illustrere dette:

Det græske ord *ΕΣΤΙ*, som Luther under samtalen i Marburg 1529 skrev på bordpladen med kridt, har to betydninger, nemlig *er* og *betegner*.

53: Vi skal senere i kap. IX vende tilbage til en behandling heraf i forbindelse med problemerne om sproglig nyskabelse.

Som bekendt brugte Luther ordet i den første betydning i Jesu nadverord (Dette er mit legeme . . .) og skabte dermed det skisma mellem Zwingli og ham selv – mellem lutheranere og reformerte – som blev så skæbnsvanger for en senere religionshistorisk udvikling. (Tegnér 1922, p. 318).

Anvendes de sproglige udtryks mangetydighed bevidst af kommunikationsparterne i propagandamæssig hensigt, kan sider af ordenes betydningskompleks betones på andres bekostning. Eksempelvis er ordet *reaktioner* fra neutralt at referere til det at ville vende tilbage til en tidligere tingenes tilstand nu blevet ændret til en betegnelse med stærk negativ værdiladning. Betegnelsen kan da bekvemt rettes mod enhver modstander i den politiske debat, som om det på forhånd var givet, at enhver tilbagevenden til noget tidligere var angribelig (p. 321).

Politisk sprogbrug er i vore dage spækket med sådanne eksempler, som de var det på Tegnér's tid. Et eksempel her fra augustforligets dage (augustsamlingen af Folketinget 1976) er misbruget af ordet »ansvarlig« til kun at betegne én bestemt politik.

Den eneste mulighed for at sanere vor sprogbrug, så den renses for – i det mindste de bevidste – anvendelser af mangetydigheden i de sproglige udtryk, er, at det bliver udbredt og accepteret at forholde sig *kritisk* til meningsformidlingen i en lang række af livets situationer, hvor en sådan kritisk og analyserende holdning ikke skader andre fundamentale kommunikationsinteresser.

Høffdings paradoks

Til slut i afhandlingen vender Tegnér sig igen imod basale problemer af principiel og metodisk karakter.

Vi skal dvæle lidt ved denne problembehandling, fordi den meget klart illustrerer problemernes nøje sammenhæng med den bagved liggende opfattelse af beskrivelsesprocessen. Som også tidligere fremhævet fører en overbetoning af betydningen af det ekspressive forløb let til, at man anskuer tanken som fuldstændig determineret af de mulige sproglige udtryk.

Det er i virkeligheden dette alternativ, Høffding (1910) har gennemtænkt konsekvent i begyndelsen af sin bog »Den menneskelige Tanke«.

Hos Høffding er grundproblemet: Hvordan kan vi mennesker vinde indsigt i »det uvilkaarlige Sjæleliv« – »således som det udfolder sig forud for Eftertankens Vaagen«?

Svaret er, at det kan vi *kun* »ad Analogiens Vej« – »Vi opfatte det kun i Analogi med den klare Eftertanke« . . .« (p. 11).

Vi mennesker står altså i den situation, at vi på den ene side klart har erkendt »det uvilkaarlige Sjæleliv« og »Eftertankens verden« som fundamentalt forskellige måder at forholde os på, og på den anden side tvinges vi til at erkende, at så snart vi beskrivelsesmæssigt intenderer (jævnfør s. 77 ff.) vort uvilkaarlige bevidshedsliv, får vi kun fat i sådanne træk derved, som kan ses som analogier til strukturer fra den klare eftertankes verden.

Når dertil kommer, at »sprogets Udtryk ere gennemgaaende hentede fra Eftertankens Verden« (p. 11) må man give Høffding ret i, at ud fra disse forudsætninger *må* han se forholdet mellem »Oplevelse« og »Eftertanke« som en *antinomi* (p. 19).

Det sproglige udtryk er med andre ord som et netværk, der *kun* tillader visse ganske bestemte strukturer af den oprindelige oplevelse at passere. Hvordan kan vi da vide – endsige udtrykke – at der *er* andet og mere i oplevelsen end det, der får lov at passere. Tegnér bruger et andet billede for at klarlægge disse forhold (1922, p. 329): »Varje språk, även det bästa, är för tanken som ett illa gjort objektivglas i en tub: föremålen synes därigenom ej fullt klara och begränsade, och de visa sig ej heller alltid på den plats de i verkligheten intaga.«

Det problem, Tegnér nu skylder sin læser en løsning på, er, hvordan iagttageren på basis af sin observation i det fordrejende forstørrelsesglas kan finde belæg for at sondre mellem virkeligheden, som den observeres, og som den faktisk er beskaffen?

Jeg mener, forfatteren giver det mest akceptable svar herpå, der kan gives: Ved *kontrolforanstaltninger*.

Med Tegnér's egne ord:

»Ett sätt at bortreducere iakttagelse – felen är . . . : man betraktar föremålet genom andra synglas; jämförelsen mellan flera var i sin punkt oriktiga bilder kan giva en relativt sann föreställning om själva saken«.

Da nu talen er om en analogi, kan vi nøjes med at antyde, at en sådan foranstaltning ikke i erkendelsesteoretisk forstand vil føre os til nogen sand erkendelse, lige så lidt som Tegnér's andet forslag, der »består däri, att man sorgfälligt granskar det enda instrument man har till sitt förfogande, att man efterforskar dess brister och undersöker i vad mån dessa kunna ha invirkat på den uppkomna bilden«.

Som en begrundelse for forfatterens intensive interesse for sit modersmål, det svenske sprog, og for de omhyggelige komparative studier, er kontrolprincippet dog helt acceptabelt.

For igen at svække styrken i afhandlingens stærke betoning af det sproglige udtryks dominans slutter Tegnér med følgende passus, der alligevel giver håb for den menneskelige tanke:

»Om ock språkets makt över människotanken är vida större än de flesta ana, så är det ytterst likväl tankan som råder över språket. Så snart blot tanken vet att rätt akta på sitt härskarvärv, förmå hans redskap ej att göra intrång i hans välde« (p. 330).

Sapir-Whorf hypotesen

Som omtalt betoner også Sapir og med ham senere Whorf (1956) sprogenes indflydelse på sprogbrugernes tænkning og verdenserkendelse. Det sker for eksempel på følgende måde:

» . . . the background linguistic system (in other words, the grammar) of each language is not merely a reproducing instrument for voicing ideas but rather is itself the shaper of ideas, the program and guide for the individual's mental activity, for his analysis of impressions, for his synthesis of his mental stock in trade« (p. 45).

Whorf mener, at denne indflydelse foruden via det grammatiske system sker via den måde, hvorpå vi »dissect nature along lines laid down by our native languages« (p. 45).

Forfatteren er desuden af den opfattelse, at det *ikke* er muligt for den enkelte sprogbruger at vriste sig ud af det faste greb, sproget udøver, for indflydelsen sker umærkeligt. Ligesom andre undtagelsesfrie lovmæssigheder erfares den ikke af den enkelte. Sprogets indflydelse på tanken må karakteriseres som del af komplekset af de *implicitte forudsætninger* for vor virkeligheds erkendelse.

»This fact is very significant for modern science, for it means that no individual is free to describe nature with absolute impartiality but is constrained to certain modes of interpretation even while he thinks himself most free« (p. 45). Medens der altså er forskellig opfattelse af menneskers muligheder for at frigøre sig fra det lingvistiske systems snærende bånd mellem Tegnér og Whorf, er de enige om de *nødvendige* midler dertil: indgående kendskab til flest mulige, og mest muligt forskellige, sprog, og begge de to forskere har derved haft afgørende indflydelse på vor lingvistiske erkendelse.

Whorf siger herom: »The person most nearly free in such respects would be a linguist familiar with very many widely different linguistic systems. As yet no linguist is in any such position. We are thus

introduced to a new principle of relativity, which holds that all observers are not led by the same physical evidence to the same picture of the universe, unless their linguistic backgrounds are similar, or can in some way be calibrated« (p. 45).

Inspireret af Sapir kom Whorf tidligt igang med intensive studier af indianske kulturer og sprog, og skønt han var amatør og hele sit liv måtte drive sine studier i fritiden, blev han en agtet specialist på dette felt.

I det ovenfor citerede arbejde »Science and Linguistics« benytter Whorf bl.a. *Hopi* som eksempel på, hvad han mener med, at et sprogs grammatik kan have en gennemgribende indflydelse på sprogbrugerens verdensopfattelse. Dette sker ved at sammenligne *Hopi*, som kaldes »a »timeless« language«, fordi dets verber ikke bøjes i tid, og Engelsk, der som bekendt benytter tidsbøjning.

Vi skal ikke gå i detaljer hverken med dette eller andre af Whorfs eksempler, men derimod søge at afdække hovedgangen i hans måde at tænke og argumentere på.

Med Tegnés analogi til forstørrelsesglasset in mente kan man sige, at Whorf ved *sammenligning* af sprogsystemer konstaterer afgørende *forskelle*, og man må give ham ret i, at »What surprises most is to find that various grand generalizations of the Western world, such as time, velocity, and matter, are not essential to the construction of a consistent picture of the universe« (p. 49). Fra disse *forskelle* i udtryksmåde slutter Whorf sig nu til forskelle i verdensopfattelse, og dette er naturligvis *ikke* holdbart – en erkendelse, som tidligere blev formuleret som Høffdings paradoks. Det er, som om forfatteren kunne mene, at han på trods af den gennemgribende indflydelse, sprogsystemet udøver i følge hans egen opfattelse, har en direkte »informationskanal« til sprogbrugerens virkelighedsopfattelse – uden om sproget.

Så vidt jeg kan se, måtte en sådan uafhængig undersøgelse af en bestemt sproglig kulturs verdensopfattelse (kosmologi) ske ved langvarige og indgående kulturstudier, hvor forskerne – så langt det er muligt – søgte at basere deres studier på »sprogfrie« iagttagelsessituationer, f.eks. individernes handlinger i og med deres omverden.

Whorf synes ikke selv at være klar over den truende cirkularitet, når han på grundlag af sine lingvistiske studieresultater *konstruerer* de oplevede verdener som for ham – og læseren – giver mening og sammenhæng.

Selv når han modificerer sine tidligere skarpe formuleringer om det sproglige systems afgørende betydning, må han dog siges at være på

usikker grund. I umiddelbar tilknytning til ovenstående citat om den vestlige kosmologi og dens hovedbegreber siger forfatteren: »The psychic experience that we class under these headings are, of course, not destroyed; rather, categories derived from other kinds of experience take over the rulership of the cosmology *and seem to function just as well*« (p. 49. Min understregning). End ikke denne sidste konstatering kan siges at være fuldt berettiget i streng forstand.

I et senere arbejde »A Linguistic Consideration of Thinking in Primitive Communities«⁵⁴ går Whorf nøjere ind på problemet om, hvor langt man kan slutte på basis af sproglige forhold, uden at han dog synes at nå til fuld erkendelse af den principielle vanskelighed, vi tidligere kaldte Høffdings paradoks. Han fremhæver, at »the ethnological and the psychological-linguistic insights into the same primitive community, especially if made by the same investigator, can be reasonably expected to have a very fertilizing effect upon each other. We have the testimony and the enlightening teaching of Sapir and others that this is so« (p. 136). Der må dog siges at være langt fra at have set frugtbarheden af en arbejdsmåde og til at erkende nødvendigheden heraf.

De konkrete eksempler, der behandles i arbejdet, viser dog Whorf som den kyndige forsker, der er meget forsigtig i sine konklusioner.

Vi skal slutte omtalen af Sapir-Whorf hypotesen med et enkelt eksempel, som illustrerer dette.

Lad os antage – siger Whorf – at en etnografisk forsker har opdaget, at Hopien taler om skyerne (i deres regnbønner etc.), som om disse var levende. Vedkommende vil nu gerne vide, om der er tale om en rent sproglig form (religiøs metafor o.l.), eller om forholdet viser hen til en almindelig måde at *tenke* på om skyer.

Sprogforskeren ville i så fald undersøge, om pågældende sprogsystem i en åbenlys grammatisk form sondrede mellem levende og ikke-levende ting.

Det gør *Hopi* ikke.

Nu ville en klassisk lingvist give op ifølge Whorf og mene, at svaret var givet. »But the correct answer can only be given by a grammar that analyzes covert as well as overt structure and meaning. For Hopi does distinguish an animate class of nouns *as a cryptotype*«⁵⁵ (p. 136).

54: Afhandlingen er forfattet 1935–36 og er udgivet af Carroll i Whorf (1956).

55: Hos Whorf refereres der med dette ord til en grammatikalsk klasse, som kun giver sig indirekte til kende.

Måden dette giver sig til kende på, er forskellen på pluralisformerne af levende og livløse nominer. Ved denne raffinerede analyse mener Whorf så at have løst problemet, men læseren vil jo nok stadig konstatere, at forfatteren i sin analyse har holdt sig udelukkende til sprogets udtryksside og derfor strengt taget ikke kan vide noget sikkert om tankegangen bag.

Kapitel VII

Identifikation og udtryk

Også hvad angår det nøjere studium af beskrivelsesforløbets identifikationsprocesser, gælder det om at »brede dem ud« tidsmæssigt, så de lettere lader sig observere og karakterisere. Derfor får de tilfælde en særlig interesse, hvor det glatte forløb brydes, og vanskeligheder opstår, så at »tanken ikke går i ordet« (med et udtryk af Dostojevsky citeret af Vygotsky (1974, II p. 351)).

Med baggrund i den tidligere fremstillings tilnærmelse til beskrivelsesforløbets struktur skal vi nu i dette kapitel forsøge en nøjere karakteristik af de delprocesser, vi tidligere kaldte sproglig identifikation. Vi vil da i tankerne have et fuldstændigt beskrivelsesforløb (Se s. 42) og væsentligst beskæftige os med eksempler, hvor forskellige beskrivelsesvanskeligheder fremmer muligheden for nøjere iagttagelse.

Tankeforløbets »materiale«

I forbindelse med den tidligere omtale af *tankestrømmen* (s. 23 ff.) afstod vi fra at gå nærmere ind på en karakteristik af tankeforløbets materiale og har talt ubestemt om »tanker«. I tidligere tider af psykologiens historie har der været drevet intense studier netop med det formål at nå til en holdbar kategorisering af tankematerialet i sensationer, perceptioner, forestillinger, fantasier, følelser o.s.v.⁵⁶ Fra beskrivelsespsykologisk hold må man påskønne de holdbare, deskriptive analyser, der måtte være kommet ud af disse studier, men også være skeptisk over for den udbredte tendens til at tale tingsligt om disse bevidsthedsdannelser og til at betragte dem som afgrænselige dele, man kan tage for sig én efter én i en sammenlignende analyse.

En nærmere betragtning vil nemlig vise, at en sådan opfattelse ikke bærer langt i vor forståelse af bevidsthedslivet. Der er særlig grund til at forholde sig kritisk til en tidligere tendens til at isolere vort emotions- og motivationsliv fra vor erkendelse og operere med følelser, tilskyndelser

56: Jævnfør f.eks. den korte og præcise gennemgang heraf, Jørgensen (1946) giver på siderne 187 ff.

o.l. som delindhold, der ingen egentlig sammenhæng har med tankeforløbet i sin helhed. I kapitel X s. 258 f. skal vi gøre rede for en anden opfattelse, der overensstemmende med Hartshorne (1934) betoner sammenhængen i bevidsthedslivet og i særlig grad fremhæver følelselivets nære forbindelse med øvrigt bevidsthedsliv, således at der næppe kan være givet for os et tankeindhold, som ikke har en eller anden grad af emotionel »farvning«. (Jvnf. også Blumenthal (1977, p. 101 ff)).

En særlig sejglivet, men ikke desto mindre forkert, opfattelse af tankeindholdet går ud på, at dette består af *forestillinger* (eventuelt *forestillingsbilleder*).⁵⁷

Der er naturligvis intet at indvende mod at benytte betegnelsen 'forestilling' om tankeindholdet, når beskrivelsens genstand ikke foreligger perciperbar for os i beskrivelsessituationen. Det kan imidlertid ikke hævdes velbegrundet, at vort tankeliv *altid* skulle udgøres af forestillingsbilleder. Det er en kendt sag, at netop m.h.t. arten og hyppigheden af egentlige forestillingsbilleder er der store variationer fra person til person og fra tidspunkt til tidspunkt for samme person; men alle vil sikkert erkende, at vi også kan arbejde med helt uanskeligt tankemateriale.

Brandt (1943, II p. 74 ff.) gør i sin gennemgang af »forestillinger og tanker« en vigtig sondring mellem »sagforestilling« og »ordforestilling« og illustrerer sondringen med eksemplet, Peterskirken i Rom: »Når man *sagforestiller* sig Peterskirken i Rom, vil dette sige, at man forestiller sig »selve tingen« (sagen), f.eks. ved at have et visuelt forestillingsbillede af kirken for det indre syn (Jævnfør s. 84 f.). Når man *ordforestiller* sig Peterskirken i Rom, forestiller man sig ikke tingen, men tingens navn, f.eks. ved at høre ordene »*Peterskirken i Rom*«, for det indre øre.«

Selv med den vigtige tilføjelse, at vi altså kan have henholdsvis sag- og ordforestillinger, kan tankelivet dog ikke beskrives udtømmende som forestillingsvirksomhed.

Der har været ført en lang – og undertiden hidsig – debat om eksistensen af anskuelsesløs tænkning. Dette problem anses nu af de fleste som afgjort på basis af direkte undersøgelser, som enhver selv vil kunne bidrage til, og som vil overbevise om, at nok har en stor del af tankeindholdet en anskuelig (eventuelt billedmæssig) form, men vi kan udmærket operere med tanker, som ikke har støtte i sådanne former.

I beskrivelsespsykologisk henseende er den sædvanlige sondring

57: Eksempelvis siger Susanne Langer (1969, p. 72): »Symboler er ikke »stands in« for deres genstande, de formidler forestillingen om genstanden og . . . « Når vi taler om tingene, har vi forestillinger om dem, ikke tingene selv, og det er forestillingerne, ikke tingene, som symbolerne direkte »betyder«.

mellem perceptuelle og forestillingsmæssige processer af underordnet betydning. Dette er baggrunden for at tale om impressive processer under ét. Igennem hele psykologiens historie er der dog foregået en debat om forskelle og ligheder mellem sansning og forestilling eller mellem »sensuel« og »ideel erkendelse«, som Brandt (1943, II) taler om. Denne forfatter giver en fortrinlig oversigt over de normale forskelle, man i tidens løb har påvist mellem de to typer psykologisk aktivitet (Ibid., p. 82–p. 89). Interessen for denne debat udspringer af det basale problem om, hvorledes mennesker kan afgøre, om det, de beskæftiger sig bevidsthedsmæssigt med, repræsenterer realiteternes verden eller deres egne forestillingers verden.

Særlig interesse har der været om betydningen af egenskaben fænomenernes »stædighed« i menneskets realitetstestning. Vore perceptuelt givne fænomener er stædige, har man sagt, og hermed har man ment, at pågældende person ikke af egen vilje kan ændre sine perceptor, hvis dette da ikke sker ved trivielle ændringer af den påvirkningsmæssige situation (eksempelvis ved at flytte blikket, lukke øjnene o.s.v.). Anderledes forholder det sig med forestillingsmæssig aktivitet, hvor man som bekendt i ikke ringe grad vilkårligt kan fremkalde ændringer – ja, endog kan fremkalde eller forjage denne.

Nøjere betragtet, fungerer dog heller ikke dette kriterium i absolut forstand, selvom det må antages at spille en stor rolle for vor faktiske realitetstestning i dagligdagen. Forestillinger kan undertiden optræde med samme stædighed som sansningen, og i visse tilfælde vil det forhold, at man vilkårligt kan ændre et fænomen, (uden altså at gøre dette via en ændring af stimuleringsituationen) *ikke* føre til, at man henregner fænomenet til de subjektivt prægede forestillinger.

Eksempelvis kan autokinesen (med flere af dens aspekter) ændres viljesmæssigt, ved at personen vedvarende tænker på én bestemt retning. Derved mister fænomenet imidlertid ikke nødvendigvis sit præg af at være perceptuelt (og objektivt) givet (Moustgaard, 1969, p. 71–p. 74).

Den skitserede kontrovers om menneskets mulighed for definitivt at afgøre, om de psykologiske aktiviteter, det beskæftiger sig beskrivelsesmæssigt med, er af perceptuel eller forestillingsmæssig art, har fået en fornyet opblomstring, siden den eksperimentelle udforskning af »perceptuel« og »sensorisk deprivation«⁵⁸ tog sin begyndelse kort efter afslutnin-

58: Murch (1973) sonderer mellem *perceptuel deprivation*, som angår perceptionen under den tidligere udforskede lange række af »reducerede« stimulationsbetingelser (anvendelse af reduktionsskærme, perception under »Ganzfeldbetingelser« (Cohen (1957)) o.s.v. og

gen af 2. verdenskrig (Murch, 1973, giver en udmærket oversigt over denne forskning).

Denne forsknings resultater har været af afgørende betydning for vor forståelse af de impressive processer. Disse resultater kan ikke fremstilles detailleret her, men det for nærværende sammenhæng centrale fund skal nævnes: En af virkningerne af sensorisk deprivation (eller andre grader af isolation), hvadenten den er en følge af »naturlige« situationer eller er eksperimentelt fremkaldt, er en stigende forestillingsmæssig aktivitet hos pågældende individer – en aktivitet, der endog undertiden har karakter af hallucinationer. Zuckerman (1969, i Zubek, 1969) har foretaget en sammenligning af sådanne provokerede hallucinationer (eller hallucinationsnære forestillinger) med den form, de kan have hos psykotiske patienter. Der synes at være afgørende forskelle. Vigtigt i diagnostisk henseende er således, at provokerede hallucinationer hos normale meget sjældent forekommer på hørelsens område, medens det at »høre stemmer« er et almindeligt symptom i visse psykotiske tilstande.

I kort udtryk bekræfter også de seneste årtiers forskning, at »forestilling og sansning er af samme natur« (Brandt, 1943, II, p. 82) og de viser, at vore beskrivelsesmæssige afklaringsprocesser *altid*⁵⁹ fungerer på et eller andet niveau. I tilfælde, hvor vi udsættes for normale påvirkningssituationer, domineres disse processer af perceptionen. I tilfælde af reduceret (eller manglende) stimulering af receptorerne vil forestillinger vinde overtaget. Systemets spontane aktiviteter vil undertiden have karakter af sansning (eventuelt hallucinationer) undertiden af forestillinger, men vi må erkende, at vor viden om de nærmere betingelser herfor er yderst beskedne.

Alt i alt må det dog konstateres, at der ikke er noget sikkert oplevelsesmæssigt grundlag for at sondre mellem gruppen af sansninger og gruppen af forestillinger. At vi mennesker, dette til trods, ret sjældent tager fejl og f.eks. undgår at tilskrive den ydre omverden og dens genstande vor øjeblikkelige forestillings oplevede kvaliteter, må skyldes anvendelsen af komplicerede *mønstre af kontrolforanstaltninger*, hvori naturligvis med stor vægt indgår afprøvningen af den grad af vilkårlig styring (graden af »stædigheden«), som kan udøves, men tillige også ofte

sensorisk deprivation, hvor man så radikalt som muligt afskærer personen fra strukturérbar, sensorisk påvirkning eller – hvor dette ikke er muligt – gør påvirkningen monoton (Zubek, 1969).

59: Herfra må naturligvis undtages drømmeløs søvn og bevidstløshed.

en række andre handlings- og tænkingsmæssige kontroller⁶⁰ (Jævnfør de indgående analyser af Aggernæs, 1970 og 1979).

Beskrivelsesniveauer

Vi har tidligere været inde på, at vort handlingsliv stiller stærkt varierende krav til arten og resultaterne af de beskrivelsesprocesser, der styrer dette handlingsliv. Såvel en række normalpsykologiske undersøgelser som systematiske kliniske iagttagelser tyder på, at disse beskrivelsesprocesser er organiseret i et hierarkisk system af funktionsmåder («beskrivelsesniveauer»), som i udviklingens løb organiseres, så de mere »avancerede« niveauer ikke erstatter de »primitive« niveauer men overlejrer dem. I tilfælde, hvor de højere niveauer af en eller anden grund ikke kan fungere, træder de lavere derfor i funktion.

Janet opererer i sin »Les obsessions et la psychasthénie« (1903) med 5 psykologiske funktionsniveauer, hvor de laveste aktivitetsniveauer udgøres af reflekser og andre ikke-villede, muskulære aktiviteter. Derefter følger i stigende orden emotionelle reaktioner, fantasi- og forestillingsaktivitet og endeligt det højeste: »realitetsniveauet«, hvor omverdenen erkendes med et bastant præg af objektivitet.

Dette sidste niveau betragtede Janet som det (også fylogenetisk) sidst tilkomne og derfor også som det mest sårbare og det, som først ville blive invalideret i tilfælde af hjerneskade. En bekræftelse af denne opfattelse fandt man deri, at hjerneskadede i mange tilfælde kunne fortsætte med at percipere deres omverden som ellers, men de oplevede genstande havde mistet deres omtalte præg af at være håndgribelige.⁶¹

Den tidlige franske, psykiatriske skole, som Janet er en fremragende repræsentant for, opererede med begrebet »psykisk energi« i analogi til det termodynamiske energibegreb, som i slutningen af forrige århundrede havde gennemløbet en kraftig udvikling. Det psykologiske aktivitetsniveau, hvorpå et individs psykiske funktioner befinder sig, afhænger efter denne opfattelse af den mængde psykisk energi, der er til rådighed for

60: Man må på basis af disse overvejelser undre sig over, at visse moderne kognitionspsykologer fortsat hævder, at vor »realitetstestning« kan bygge på graden af viljemæssig styring alene (Se således Miller, Galanter og Pribram (1960, p. 110) og Anderson (1975).)

61: Jævnfør hermed, at Gelb (1938) viste, at de første farver, der »falder bort« ved hjerneskade, ofte er de såkaldte »overfladefarver« – en iagttagelse, som siden er blevet bekræftet (Heaton 1968, p. 170).

disse funktioner, og de højeste niveauer kræver de største energimængder.

Også Freud anskuede i pagt med tiden mange psykologiske fund ud fra denne analogi til fysikkens energibegreb. Dette kommer på en slående måde frem i et tidligt ungdomsværk, som først blev offentliggjort så sent som i 1950, og som forfatteren i øvrigt selv tog afstand fra ganske kort efter dens fremkomst.

Den publicerede version af arbejdet, der har fået titlen »Entwurf einer Psychologie«, har tiltrukket sig stor opmærksomhed, dels fordi man tydeligt kan konstatere, at trods Freuds egen selvkritiske holdning til arbejdet skitseres her opfattelser, som i andre udtryksversioner forekommer op igennem hans hele omfattende produktion, dels fordi den grundlæggende betragtningsmåde kan ses at minde stærkt om den nyere kognitionspsykologis systemteoretiske analyser (Pribram & Gill, 1976).

Hvad her har størst interesse, er Freuds tidligste overvejelser over de senere så kendte »primærprocesser« og »sekundærprocesser«. Arbejdets neurologiske overvejelser forekommer derimod en nutidig læser at være stærkt spekulative.

Et hovedproblem for Freud at løse var at forene den opfattelse, han havde mødt i den franske skole, med den allerede da omfattende erfaring, han havde som nervelæge med speciale i neurosebehandling. Hos den neurotiske patient kan der ikke være tale om, at et overordnet funktionsniveau blot er faldet bort med de konsekvenser for tænkning og adfærd, dette måtte have, for samme patient vil i andre situationer kunne fungere ganske normalt. Dette vil med andre ord sige, at det er nødvendigt at antage, at patienten fortsat har sit fulde funktionsrepertoire til rådighed, og de teoretiske overvejelser må søge at løse det problem at gøre rede for *organisationen* af funktionsmåderne på en sådan måde, at dette forhold respekteres og forklares.

Freuds tidlige løsningsforslag består nu i, at han tænker sig to former for »energigennemstrømninger« i nervesystemet, nemlig en fri energiudladning (primærprocessen) og en hæmmet eller styret udladning (sekundærprocesserne). Førstnævnte strømningsform tjener forsåvidt nervesystemet udmærket derved, at den udlader ophobet psykisk energi, men det sker *uden* hensyntagen til realiteterne – den faktiske situation, hvori personen befinder sig. Skal udladningen ske under hensyntagen til realiteterne, må den styres, og det tænkte Freud sig ske *ved Jeg'ets hjælp* via sekundærprocesserne.

I arbejdet »En psykologisk analyse af de formelle schizofrene tankeforstyrrelser« påpeger Lise Østergaard flere gange det velbekræftede fund,

at samme patient til forskellige tider og i forskellige situationer kan fungere forskelligt og eventuelt fremtræde som helt normal i sin tænke måde. Dette må betyde, at man ikke kan forklare patientens funktionsmåde som en følge af »opløste associationer« (som Bleuler ifølge Østergaard, 1962, p. 49 forsøgte) uden at forestille sig et system, hvor associationerne snart er opløste og snart ikke – og det må vel siges at være en umulig opgave.

Som Østergaard i sin historiske gennemgang viser, blev heller ikke Bleuler stående ved en mekanistisk tankegang, idet han påpegede den manglende målrettethed i patienternes tankegang, og hermed tager han et afgørende skridt i retning af en dynamisk forståelse (Ibid. p. 45).

Lise Østergaards bidrag til denne teoretiske debat består i et konsekvent gennemført forsøg på at betragte påviselige funktionsniveauer som niveauer i menneskers normale udvikling og da at anskue tankeforstyrrelser som direkte følger af regression til udviklingsmæssigt tidligere trin (Jævnfør Østergaard, 1962, p. 70 – p. 81). Selvom forfatteren selv kalder sin opfattelse en »løs teori« (p. 78), må man dog som læser i høj grad påskønne dette forsøg på en helhedsopfattelse og glæde sig over de mange eksempler på dens heuristiske værdi.

Det fremgår tydeligt af arbejdet, at en vigtig inspirationskilde har været Froms lille bog »Drøm og Neurose« (1944, b.) I denne tales der med lidt forskellige betegnelser klart om *bevidsthedstrin*, og det fremgår, at de tænkes hierarkisk ordnede, så at hvis de overordnede processer af én eller anden årsag træder ud af funktion, gives der plads for de mere underordnede funktionsmåder (p. 29).

Den afgørende forskel på disse bevidsthedstrin er den forskellige »forarbejdningsgrad«, (p. 12) der finder sted, således at der i almindelighed finder en højere forarbejdning sted på de overordnede trin end på de underordnede (Jævnfør vor tidligere diskussion af Froms forarbejdningsbegreb s. 38 ff.).

De omtalte funktionstrin anskues samtidigt udviklingspsykologisk, så de lavere trin (lave forarbejdningsgrader) svarer til tidlige (primitive) udviklingstrin (p. 25).

Årsagerne til, at vi i mange situationer så at sige »falder tilbage på« lavere forarbejdningsgrader er flere: I distractions handlinger, at den til rådighed værende energi er beslaglagt af andre aktiviteter (p. 19); under ikke-optimale stimuleringsbetingelser, at muligheden for videreførelse af forarbejdning ikke er tilstede (p. 41); i »komme-på-situationen« (Om denne se s. 189 ff.) at en særlig indstilling »holder forarbejdningsprocesserne tilbage« o.s.v.

Den vigtigste årsag ser From dog i overensstemmelse med bl.a. psykoanalytisk orienterede forskere som *forsvarsforanstaltninger* fra individets side for at undgå for belastende konflikter af forskellig art (p. 48).

En indvending, som ligger lige for, når man overvejer de forskellige udformninger, regressionsteoriene har fået, kan formes som følgende spørgsmål: Hvorfor helgarderer individet sig ikke ved *altid* at fungere på de laveste niveauer?

Et svar må falde i to dele:

For det første, kan svære tilfælde af autisme vanskeligt tolkes som andet end en sådan »helgardering«.

For det andet, tvinges individerne gennem nødvendigheden af en adækvat erkendelse til at fungere på højeste forarbejdningsniveau i deres handlingsliv under anvendelse af de mest muligt udviklede og kontrollede begrebsstrukturer.

I en af sine forelæsninger var Freud inde på i et blomstrende sprog at skildre Jeg-ets vanskelige stilling som den, der skulle tjene tre herrer samtidigt: »Die drei Zwingherren sind die Aussenwelt, das Überich und das Es.« Disse tre herrer vil i al almindelighed forhindre individet i at falde hen i fredfyldt slummer (Freud: Neue Folge der Vorlesungen zur Einführung in die Psychoanalyse (1933) Forelæsning nr. 31).

Nogle karakteristiske træk ved menneskets »højeste« beskrivelsesniveau

I det følgende skal der i oversigtlig form gives en karakteristik af vort mest overordnede funktionsniveau under beskrivelser. De mest karakteristiske træk ved denne funktionsmåde er:

a) Personen behersker viljesmæssigt bevidst de beskrivelsesmæssige indstillinger og er derfor istand til at bevare indstillingen på det overordnede niveau.

b) Selektionen af udtryksmæssige indfald er aktivt opsøgende og ikke blot passivt afventende.

c) De aktuelle bevidsthedskorrelater figurerer på et højt klarhedsniveau.

d) Der finder en stadig realitetskontrol sted.

e) Der finder en stadig kontrol af meningsformidlingen sted.

Der skal nu knyttes nogle få kommentarer til hvert af disse punkter.

ad a). I den foregående tekst har vi omtalt eksempler på, hvor vanskeligt det kan være at fastholde beskrivelsesmæssige indstillinger. Dette gælder i særlig grad, når iagttagelsesbetingelserne under perceptionen er dårlige, eller når man er træt.

Dette tyder på, at der fordres adgang til *et højt energiniveau* for centralnervesystemet, for at personen skal kunne fungere på højeste niveau. En lang række symptomer, hvad angår perception og sprogbrug hos hjerneskadede patienter, kan således ansues som følger af nedsat energiforsyning til dele af storhjernens. Det samme gælder symptomer under »distraction«, udtalt træthed o.l.

Man må tillige antage, at det at beherske de beskrivelsesmæssige indstillinger (også de mest overordnede) er afhængig af en normal udvikling hos pågældende individ. Vi har ikke kunnet – og skal heller ikke her – gå dybere ind i udviklingspsykologiske overvejelser. Det skal dog nævnes, at Vygotsky (og andre udviklingspsykologer med ham) stærkt betoner personens beherskelse af beskrivelsesmæssige indstillinger som et nødvendigt led i anvendelse af »ægte« begreber. Det sker hos Vygotsky (1971, I) eksempelvis i følgende vendinger, hvor »ordet« samtidigt tildeles sin afgørende rolle i dette spil:

»Som eksperimentet⁶² har vist, spiller ordet en afgørende rolle i dannelsen af ægte begreber, idet barnet med ordet frit og vilkårligt kan rette sin opmærksomhed mod enkelte karakteristika, som det så kan syntetisere ved hjælp af ordet. Det abstrakte begreb symboliseres ved hjælp af et ord, og barnet opererer med det som det ædle tegn, der har skabt menneskets tænkning« (p. 174 f.)

Samtidigt gør Vygotsky opmærksom på det forhold, at børn i almindelighed langt tidligere benytter begreberne i overensstemmelse med vanlig voksen brug, end de er i stand til *bevidst* at styre de tankemæssige bevægelser i begrebshierarkierne, som vedkommende ægte begreb kan give anledning til.

ad b). De første »dynamiske psykologer« var tilbøjelige til at anskue den associative styringsinstans, som man var enige i at betragte som en nødvendig teoretisk konstruktion, som en *passivt* selekterende instans, som blot *udvalgte* passende indfald fra det righoldige materiale af associationer. Det er dog en uomgængelig erfaring, at den opgave, personen er i færd med at løse, ikke alene virker rent selektivt, men også (og fortrinsvis) aktiverer de indfald, som er relevante for løsningen. (Jævnfør vor tidligere omtale af »funktionalværdibegrebet« s. 126 ff.). Diskussionen af problemet om kontrolinstansens natur fortsætter i den nyeste litteratur, hvor eksempelvis Anderson (1975, p. 146) er kommet

62: Det eksperiment, der er tale om, er Vygotskys undersøgelser over begrebsdannelse og -anvendelse ved hjælp af den af Sacharov udviklede metode (Se Vygotsky 1971, I, p. 133 ff.).

sandheden nær ved at betone, at den »dirigering«, der finder sted af vore tanker, også er en »supplering« og ikke blot en passiv redigering af indfald (Jævnfør også vor tidligere omtale af »tankestrømmen« (s. 23 ff.)).

Under klart bevidst beskrivelse vil vi til stadighed afprøve de indfald af mulige udtryk, vi får, ved at forsøge en udtryksformulering (eventuelt dog blot forestillingsmæssigt) og *sammenligne* denne med et mere eller mindre præcist givet mål. Falder sammenligningen heldigt ud, bliver det tentative udtryk anvendt i den faktiske kommunikation. Hvis ikke-fortsætter opledningen af mere dækkende udtryk.

Mange forskere har i fortid (eksempelvis Freud (1895)) og nutid (eksempelvis Miller, Galanter & Pribram (1960)) benyttet denne klart bevidste sammenligningsprocedure som model for de underliggende funktionelle processer.

Nøgleordet i sidstnævnte arbejde er netop *sammenligning*. Det lønner sig at gå lidt nærmere ind på den model, der opstilles i dette arbejde, fordi den på godt og ondt har inspireret en række nykognitivistiske teoretikere.

Centralt i modellen er begrebet »plan«, som defineres således: »A plan is any hierarchical process in the organism that can control the order in which a sequence of operations is to be performed« (1960, p. 16). En »plan« tænkes opdelt i såkaldte »strategier« og »taktiker«, hvor førstnævnte begreb står for den mere overordnede del og sidstnævnte for underordnede dele af planen.

Planen styrer altså en »operation«, som består af et hierarkisk ordnet forløb af elementære aktiviteter, de såkaldte TOTE-enheder. Her står T for »Test« (en sammenligning af den nuværende tingenes tilstand med den ønskede). Konstateres herved et sammenfald, er alt godt, og aktiviteten kan ophøre. Er der derimod tale om inkongruens, resulterer testen i fornyet aktivitet (O for »operation«), som igen efterfølges af en testning (T), indtil den ønskede tilstand foreligger (»Udgang«, E).

Disse enheder, som synes at egne sig udmærket til at beskrive klart bevidste og enkle aktiviteter, betragter forfatterne nu generelt som elementerne i *alle* menneskelige aktiviteter. Hvad her har størst interesse er anvendelsen på den aktivitet at frembringe sætninger. Her består testfasen af en sammenligning af udtrykket (udtalte lyde, følt talemotorik o.s.v.) som den ene instans og den (auditive og proprioceptive) af målet fremkaldte forestilling som den anden.

Vi skal senere fremføre stærke argumenter (s. 198 f.) for, at sætningsfrembringelsen må ske hierarkisk styret, hvilket Miller et al. (1960, pp. 153–155) da også fremhæver, men vore forudgående analyser taler stærkt

imod at opfatte kontrollen under produktionen af udtryk som simple sammenligningsprocesser. Dertil kommer, at modellen også lader det afgørende problem i »sammenligningstankegangen« uløst nemlig problemet om de instansers natur, som sammenlignes. Modellen forudsætter – kritisk betragtet – at der foreligger et klart mål for personen, for ellers vil omtalte sammenligning (Test) ikke kunne finde sted. De eksempler, der gives (at slå søm i, at kontrollere enkle muskelbevægelser o.l.) er netop karakteristiske ved, at målets afklaring ingen problemer rejser, ligesom det er ganske klart, hvornår det *er* nået (sømmet er slået i, lemmerne befinder sig i den tilstræbte stilling o.s.v.).

Ser vi derimod på mere komplicerede (erkendemæssige, beskrivelsesmæssige etc.) aktiviteter, er disse betingelser ikke opfyldt. Gælder sagen således at vinde frem til et dækkende udtryk, skal målet (beskrivelsesresultatet) foreligge, før en sammenligning skal kunne finde sted; men foreligger målet (eventuelt blot forestillingsmæssigt), er der jo intet beskrivelsesproblem tilbage, ligesom der ikke mere er to instanser at sammenligne (Jævnfør de tidligere fremstillede vanskeligheder med i sådanne tilfælde at sondre mellem beskrivelsens genstand og dens resultat).

Vi har tidligere i nærværende fremstilling ofret mange overvejelser over problemer i forbindelse med at forstå afklaringsforløbet og har tillige betegnet det som beskrivelsens vigtigste fase. Som det huskes, må afklaringen tænkes at foregå ved tankemæssige bevægelser styret af hierarkisk ordnede systemer af beskrivelsesmæssige indstillinger, og selvom »sammenligninger« under flere former indgår i basis for afgørelsen af, hvorvidt og hvornår der foreligger et acceptabelt beskrivelsesresultat, må denne basis anskues som et kompliceret mønster af alle (de i den tidligere fremstilling omtalte) kontrolformer, der tillader personen at afgøre, om afklaringen er stigende, og om den eventuelt er tilstrækkelig i lyset af den foreliggende kommunikationssituation. Som fremhævet gang på gang kan disse komplicerede processer ofte spille sig af, uden at den beskrivende person er sig dem klart bevidst. Der synes dog at kunne påvises interessante forskelle på situationer med og uden bevidsthedskorrelater. Disse forskelle, som nykognitivisternes ifølge deres teoretiske udgangspunkt er tilbøjelige til at ignorere, skal omtales nærmere i det følgende.

ad c). Der kunne synes at være et modsætningsforhold mellem den kendsgerning, at komplicerede beskrivelser kan finde sted uden klar bevidsthed derom og vor påstand om, at det højeste funktionsniveau er karakteristisk ved, at de aktuelle bevidsthedskorrelater figurerer på et

højt klarhedsniveau. Til forståelse heraf er det vigtigt at dvæle ved nogle iagttagelser, enhver selv kan gøre i situationer, hvor vi fungerer så at sige automatisk. I sådanne situationer vil man kunne konstatere en stadig tendens til at falde tilbage på mere primitive funktionsmåder. Dette giver sig som omtalt tilkende i distraktionshandlinger, hvor automatikken af en eller anden grund ikke slår til, og vi derfor har lejlighed til at observere vor tidligere tænken og handlen i lyset af højeste funktionsniveaus krav. Dette kan i en fase, hvor vi ligefrem pendulerer mellem funktionsniveauerne, give store vanskeligheder for adfærdsstyringen og ofte give sig pudsige udtryk. Jeg mindes et eksempel fra år tilbage, hvor jeg fordybet i egne tanker skulle passere igennem billetkontrollen på min S-togsstation. Til kontrollørens forbavselse viste jeg ham mit nøgleknappe i stedet for mit togkort, og den højlige forbavselse fra hans side trak mig i et nu tilbage til realiteternes verden. Den rimeligste tolkning af sådanne eksempler forekommer mig at være den, at de højere funktionsformer ikke har kunnet råde over den fornødne psykiske energi på grund af min optagethed af andre problemer, hvorfor jeg er »faldet tilbage til« en mere primitiv funktionsmåde, hvor kategorien »noget at komme igennem hindringer med« (nøgler igennem døre, togkort igennem kontroller etc.) har god mening. Denne tolkning er i god overensstemmelse med Froms tolkning af distraktionshandlinger (1944, p. 19). Også Freuds interessante arbejde: »Psychopathologie des Alltagslebens« (1904) rummer mange eksempler på distraktionshandlinger – her tolket som eksempler på primærprocessers indslag i den af sekundærprocesserne vanligvis styrede dagligdags adfærd.

Man kan altså sige, at vore begrænsninger i henseende til at magte »konkurrerende virksomheder« (Nielsen, 1964, pp. 89–102) tvinger os til en vis automatisering. Denne automatisering har dog sin pris, idet vi hele tiden står i fare for, at selv velindarbejdede aktiviteter kommer til at foregå på et *for* lavt bevidsthedsniveau til, at de kan styre den aktuelle adfærd hensigtsmæssigt.

ad d). Den »realitetskontrol«, som er nødvendiggjort af vort handlingsliv i snart sagt alle vore vågne stunder, angår dels forholdsvis enkle situationer af perceptuel art dels situationer, hvor vi søger at ændre vore foreløbige forståelsessystemer til sikker erkendelse. Den mest effektive realitetstestning i såvel enkle som komplekse situationer synes at kræve, at personen befinder sig på højeste bevidsthedsniveau. Dette skyldes først og fremmest, at kontrolforanstaltningerne alle bygger på en udtalt tankemæssig fleksibilitet og på sikkerhed i den viljesmæssige fastholden af beskrivelsesmæssige indstillinger på højt niveau.

Som tidligere omtalt, må der lægges afgørende vægt på *den handlingsbaserede kontrol* under realitetstestning. Denne kontrolform synes i alle sine mange afskygninger at have følgende struktur: I første fase afklarer personen sig sin opfattelse af den foreliggende situation. I anden fase søger vedkommende at finde frem til et egnet handlingsmæssigt indgreb i situationen. Tredje fase består i en tankemæssig (eventuelt forestillingsmæssig) udledning af det *forventede resultat* af dette indgreb. Fjerde fase er konstateringen af den eventuelle effekt, indgrebet har haft, og endelig er femte og sidste fase karakteriseret ved overvejelser over de konsekvenser, der kan drages i henseende til første fases begyndelsesopfattelse.

Som et overskueligt eksempel kunne tages den situation, at jeg står på en bro, der fører hen over jernbanen. Jeg ser fra oven ned over et frembrusende tog med så mange vogne i togstammen, at jeg rigtigt får lejlighed til at iagttage toget under bevægelsen. Nu, toget er forbi, retter jeg tilfældigvis blikket hen mod nogle vogne, som holder på et sidespor, og som bevæger sig modsat togets bevægelse – eller gør de mon nu det? Bevæger de sig virkeligt? Jeg ser igen nøjere efter og er ikke mere i tvivl. Vognene bevæger sig. Første fase er hermed forbi.

Anden fase begynder med fornyet tvivl. Den er hurtigt overstået, for der byder sig mange kontrolmuligheder til som af sig selv. Jeg vælger simpelthen at gå nærmere til vognene, så jeg kan konstatere, om hjulene løber rundt eller ej. Hvis de ikke løber rundt, kan der ikke være tale om en virkelig bevægelse af vognene, siger mine overvejelser i tredje fase mig. Endelig konstaterer jeg for det fjerde, at hjulene ikke drejer rundt og slutter af med for det femte at konkludere, at jeg var udsat for en illusion.

Gennemgår man en række lignende eksempler med stigende grad af kompleksitet, vil man kunne konstatere denne struktur også i langt mere sammensatte situationer, hvor personen må inddrage større dele af sine vidensstrukturer for at gennemføre testningen. Vi kan ikke forfølge dette tema her, men må nøjes med at konstatere, at *hele* kontrolforløbet stiller krav om netop de kvaliteter ved de erkendemæssige processer, som karakteriserer menneskets højeste funktionsniveau.

ad e). Det sidste af de tidligere nævnte træk, hvorved det højeste funktionsniveau udmærker sig, er det forhold, at der finder en stadig kontrol af meningsformidlingen sted.

Som det er fremgået ganske klart af tidligere analyser og overvejelser i denne fremstilling, kan den enkelte persons identifikationsprocesser kun forstås uløseligt knyttet til den intersubjektive identifikation i kommunikationen med medmennesket.

Dette må dog naturligvis ikke forstås som en påstand om, at vi

mennesker kun (eller bedst) erkender virkeligheden kollektivt. Konsekvensen af denne basale opfattelse er derimod, at kontrollen af meningsformidlingen som sin ene pol har den enkeltes afklaringsforløb og som den anden har faktisk eller forestillet intersubjektiv afklaring i kommunikationssituationen.

Som vi har været inde på, stiller den dækkende meningsformidling stadige krav om viljemesig styring og variation af beskrivelsesindstilling, om et højt årvågenhedsniveau i henseende til modpartens udtryksforslag o.s.v. med andre ord – og summeret – til alle det højeste funktionsniveaus egenskaber. Hvad mere er: Selve det at stille krav om kontrol – at få mistanke om, at meningsformidlingen ikke foregår så glat i virkeligheden, som kommunikationen måske overfladisk set synes at tyde på, finder åbenbart kun sted på menneskets højeste funktionsniveau. Vi skal i kapitel IX vende tilbage til en analyse af, hvorfor børn før skolealderen endnu ikke har lært at stille kommunikationen på prøve, og vi skal søge at vise, at dette forhold har en afgørende betydning for fornyelsen af vort fælles udtryksrepertoire.

Beskrivelsesmæssige indstillinger

Som tidligere skildret kan det tankemæssige materiale genfindes i alle grader af sammenhæng og struktur (Kap. I, s. 23 ff.) strækkende sig fra den ene fløj af tanker, der byder sig til som færdige, fællesmenneskelige udtryk, og hvor beskrivelsesprocessen indskrænkes til at bestå blot af en vis udtryksmotorik, over ret håndterlige forestillinger (eventuelt forestillingsbilleder), som kræver nogen beskrivelsesmæssig koncentration for om muligt at blive udtrykt til den anden fløj af så diffuse, tankemæssige dannelser, at de vanskeligt lader sig »kondensere« (Jævnfør Vygotskys malende udtryk »Verdampfung der Sprache in den Gedanken« (1974, II p. 402), som jeg her anskuer i omvendt orden som den proces, hvorved *tanken kondenseres i sproget*).

En konsekvent klassisk associationspsykologi, som opererede med love for tankeforløb *uden* at inddrage dynamiske faktorer som led i forklaringerne, kunne som tidligere berørt ikke på tilfredsstillende måde forklare disse forløb. Jørgensen (1946) udtrykker associationsteoriernes mest afgørende vanskelighed således:

»Skønt association mellem S (symbol) og D (designatum) sikkert er en *nødvendig* betingelse for, at S skal komme til at repræsentere D, er den imidlertid utvivlsomt ikke *tilstrækkelig*. Dette fremgår af det faktum, at fænomener meget vel kan være fast associerede uden derfor at fungere

som symboler. En mands navn kan f.eks. være fast associeret med hans adresse eller telefonnummer, men er dog normalt hverken symbol for adressen eller telefonnummeret . . .« (p. 246).

Heri vil det store flertal af læsere sikkert være enig, og det er vel et åbent spørgsmål, om en konsekvent, mekanistisk associationspsykologi nogensinde har eksisteret andre steder end i modstandernes tolkninger. Nøjere betragtet smuglede de associationsteorier, jeg er bekendt med, den nødvendige dynamik ind i billedet via begreber som intensitet og determinerende tendenser (Se således Brandt 1943, II, 108 ff.).

For at overvinde den påpegede vanskelighed indfører Jørgensen selv begrebet *indstilling*, idet han fremhæver, »at et fænomen kun fungerer som symbol for et andet fænomen, forsåvidt det faar en organisme til at *indstille* sig mod det andet fænomen, enten rent behavioristisk som ved symbol-reflexerne . . . eller introspektivt-fænomenologisk, saaledes som det beskrives ved ordene »tænke på« eller »menen« eller »intenderen«« (p. 246).

Indstillingsbegrebet har været anvendt flere gange tidligere i nærværende fremstilling omend i en noget anden betydning end hos Jørgensen. Der er nemlig en tendens hos denne forfatter til at afsvække berettigelsen af indførelsen af dette *dynamiske* begreb ved at tænke for statisk herom. Denne tendens viser sig klart dér, hvor Jørgensen vil opfatte indstilling som blot et »fænomen« blandt andre fænomener og oven i købet tilføjer, at en nærmere karakteristik heraf er ligeså »interesseløs« som det at beskrive farven blå eller et lokomotivfløjt (Ibid p. 247).

Heri må jeg være stærkt uenig. Indstilling må ikke opfattes som statiske, tingsagtige strukturer, hvis begrebet da skal kunne få nogen betydning i beskrivelsespsykologien.

Måske kunne en analogi til musikken virke illustrativt:

Et *musikstykke* kan ikke opfattes som en ustruktureret sum af musisk materiale: enkelttoner, klange og rytmiske figurer.

Det kan heller ikke siges at være den struktur som sådan, nodebladet er et billede på; men det er det af nodebilledet strukturerede *hele forløb* af det melodiske og rytmiske materiale.

Sammenlignes denne analogi med den omformulering, vi (s. 126 ff.) gav Dunckers opfattelse af løsningsforslagenes organisation under problemløsningsforløb, ses det, at analogien fremhæver følgende vigtige forhold:

a) Selve det tankemæssige materiale er en nødvendig men ikke tilstrækkelig forudsætning for, at beskrivelsesmæssige forløb kan finde sted. Det »samme« materiale vil kunne indgå – eksempelvis og polarise-

ret – i såvel et ordnet, formålsrettet forløb som i den mest udtalte tankeflugt (Jævnfør s. 23 ff.).

b) En statisk struktur »lagt ned over« materialet gør det ikke til levende tankevirksomhed, men en parat struktur (f.eks. af begrebsmæssig art) virker befordrende for en sådan tankevirksomhed.

c) Først hvis og når, personen forfølger presserende mål, opstår de dynamiske indstillinger, der understøtter tankeforløbet styret af foreliggende strukturer og under anvendelse af parat materiale.

Her kan der igen være grund til at overveje berettigelsen af at sondre mellem tankeforløbets materiale, strukturer og dynamik, for ingen kan være i tvivl om, at der ved denne sprogbrug klæber en tendens til tingsliggørelse. Jeg mener imidlertid, sondringen er betegnende, omend ikke i alle tilfælde. Enhver vil sikkert kunne genkalde sig situationer, hvor praktisk taget *kun* den med en beskrivelsesmæssig indstilling forbundne intendering kan konstateres: Man bestræber sig af al magt på at gribe dette »noget«, som man vil afklare og beskrive, men det lykkes ikke, og man kan samtidig have en oplevelse af diffus tankemæssig tomhed og strukturløshed. Man kan i et sådant tilfælde⁶³ sige, at der kun bliver den dynamiske side af indstillingen tilbage i oplevelsen.

Situationen må dog vel siges at være sjælden, og den kan ikke danne basis for en generel behandling af beskrivelsesprocessen omfattende også de mere »normale« forløb, hvor betegnelser som tankemæssigt *materiale* og dette materiales *struktur* synes at være dækkende for forefundne forhold.

For helt at være på det rene med den måde, indstillingsbegrebet anvendes på her i dette arbejde, må man igen betænke, at indstillinger i mange forløb *selv er organiserede*, så at de henholdsvis dominerer over eller afløser hinanden i bestemte sekvenser. Som eksempel kan man igen tænke på en hierarkisk opbygning svarende til Duncikers løsningsstamtræ (s. 126). I sidstnævnte tilfælde vil indstillingsbegrebet altså både have dynamiske og strukturelle aspekter i den brug, vi gør af det.

Om at »komme på« det dækkende udtryk

Identifikation er som beskrivelsesfase udspændt i feltet mellem indtryk og udtryk.

Det er værd igen at fremhæve, at der hverken er tale om, at fuldt

63: I et sådant specielt tilfælde kan jeg give Jørgensen ret i, at indstillingen ifølge sagens natur er så vanskelig at karakterisere, at en *påpegen* måske er eneste mulighed.

afklarede beskrivelsesresultater blot omsættes til verbale udtryk («verbaliseres»), uden at denne verbalisering i øvrigt præger forløbet, eller, at de mulige kommunikative udtryk fuldstændigt dominerer. Derimod er identifikationen et forløb, hvor indflydelser fra henholdsvis den impressive pol og den ekspressive afbalanceres i det udtrykte beskrivelsesresultat.

De ekstreme tilfælde, vi alle kender, hvor den ene eller anden fløj dominerer i beskrivelsen, bør ikke danne basis for en forståelse af det fuldstændige beskrivelsesforløb og kan ikke opfattes som modargumenter til en *processuel* opfattelse af dette forløb.

Det uddrag fra en protokol over et smagsforsøg, vi tidligere (s. 34 ff.) formulerede og diskuterede, blev valgt, fordi det netop illustrerer et sådant beskrivelsesforløb, hvor såvel de impressive som de ekspressive indflydelser får lov at afspille sig.

Vi skal her vende tilbage til dette eksempel for ved hjælp af det at fremdrage nogle principielle forhold.

Beskrivelsens genstand var, som det huskes, smagen af en bestemt frugt i konserveret tilstand, men kunne i princippet have været en mangfoldighed af andre ting, blot beskrivelsen ikke bar præg af routinemæssig automatik.

Spørger jeg nærmere mig selv: Hvad er det egentlig, jeg beskriver? – Hvad er nærmere bestemt min beskrivelses genstand? – bliver det klart, at jeg i virkeligheden først kan give et udtømmende svar herpå, når beskrivelsen er afsluttet, og beskrivelsesresultatet foreligger. Da er beskrivelsens genstand *lig med* dens resultat. Identifikationen (afklaringsforløbet) er (midlertidigt) afsluttet – og jeg kan eventuelt formulere kommunikative udtryk (Jævnfør s. 27 f.).

Smageksemplet viste, at forudsætningen for, at afklaringsforløbet kunne finde sted, var, at dette forholdsvis ukendte »noget« (smagen) i rimelig grad kunne fastholdes i sin identitet, medens tilnærmelser til et kommunikativt udtryk blev prøvet.

Dette er et alment træk ved beskrivelsen. En vis stabilitet i afgrænsningen af beskrivelsens genstand er en nødvendighed. Mest problemløst sker dette, når vi har at gøre med enkeltting fra genstandsverdenen, hvor »tingen« jo netop er karakteriseret ved sin afgrænselighed og byder sig til som bæreren af identiteten. Min opfattelse af, at det at beskæftige sig med relativt stabile helheder i perceptionen er karakteristisk for dagligdagens forholdelsesmåde, vinder støtte i eksperimenter udført af Poulsen (1972). Forsøgspersonerne havde her til opgave at sammenligne genstande med hensyn til deres »billedmomenter« (aspekter af proximal stimulering). De benyttede alle spontant en eller anden metode, hvorved »genstanden«

og dens relativt stabile aspekter blev mindre påtrængende (cue-reducerende metoder) for derved lettere at kunne koncentrere sig om billedmomenterne (p. 109 ff.).

Angår beskrivelsen derimod »ikke-ting«, vil der ofte være store problemer med at sondre beskrivelsens genstand fra »omkransende fænomener« (se s. 36) og med at bevare afgrænsningens stabilitet under afklaringsforløbet.

Disse beskrivelsesproblemer resulterer i en stadig tendens til at beskrive alt, som var der tale om egenskaber ved ting – den tidligere (s. 59) omtalte *tingsliggørelsestendens*.⁶⁴

Svarende hertil møder vi *hypostaseringstendensen* (omtalt tidligere s. 68) som en udbredt tilbøjelighed til at tolke beskrivelsesresultater, som angik de udelukkende materielle genstande og ting.

Der savnes i udpræget grad empiriske undersøgelser af disse beskrivelsestendenser, som altså kan anskues både som en hjælp i vore beskrivelser, men sandelig også som en hindring i de mange tilfælde, hvor beskrivelsernes genstande ikke bør behandles og beskrives, som var de »ting«.

*

De delprocesser af beskrivelsesforløbet, som er centrale for den subjektive identifikation (III, IV og V; s. 42)), bygger på eller er erindringsprocesser.

Beskrivelsens genstand skal nødvendigvis fastholdes i sin afgrænsede helhed⁶⁵ igennem afklaringsforløbet, indtil den tankemæssige identifikation har fundet sted. Dertil kommer, at den beskrivende persons repræsentative system (sprog) skal bevares relativt konstant (jævnfør den afgrænsning af »sproglig aktivitet«, der blev foretaget i kap. I), og at også den nødvendige beherskelse af de fællesmenneskelige udtrykssystemer baserer sig på aktiv erindring.

Vi kan ikke her gå i detaljer med hukommelsens psykologi, men må samle interessen om det i vor forbindelse mest afgørende erindringsproblem, nemlig hvorledes vi afgør, om vore valg af udtryk i beskrivelsessituationen er dækkende.

64: von Ficandt (1958) anvender betegnelsen »objektiveringstendensen« til at betegne denne tendens, som forekommer almindeligt i vor perception, men som er særlig udtalt på lugtområdet, hvor allerede Henning (1924) beskrev tendensen nøjere.

65: Empiriske undersøgelser af betingelserne for oplevet identitet er sjældne. Der foreligger dog arbejder af forskere som Ternus (1926), Metzger (1934) og Knudsen (1974), som på forskellig vis belyser denne problematik.

Dette problem kan også udtrykkes på den måde, at det er et spørgsmål om, hvordan vi *genkender* det dækkende udtryk blandt mange mulige. I de beskrivelsessituationer, der beskæftiger os særligt i dette kapitel – de vanskelige – vil udtrykket blive givet tentativt i en prøven-sig-frem proces, hvor det først udtrykte beskrivelsesresultat selv underkastes en perceptuel afprøvning (illustreret ved den stiplede linie på figuren s. 42) for måske derefter at blive kasseret til fordel for andre udtryk. Man må her erindre sig, at det individuelle identifikationsforløb i de fleste tilfælde blot fungerer som *en del af* en intersubjektiv kommunikation, hvor modpartens reaktioner på de tentative udtryk er afgørende for det endelige valg (Videre herom i kap. VIII).

»Genkendelsen« kan som ofte fremhævet ske ganske umiddelbart og automatisk, og i sådanne tilfælde vil der så at sige ikke i oplevelsen kunne spores noget hypotetisk ved det givne udtryk, og formuleringen »genkendelse af det adækvate udtryk« er næppe dækkende.

I andre tilfælde er der tale om en lang række overvejelser, der aktiverer den beskrivendes viden og kan få et tydeligt problemløsende præg.

Brandt (1943, II, p. 42 ff.) betoner lighederne mellem, hvad almindeligvis kaldes perception og genkendelse. Perceptionen indebærer en forarbejdning af det sensorisk givne, og først hvis/når det perciperede kan henregnes til bestemte kategorier, kan det siges at være perciperet. Perceptionen involverer altså en genkendelse.⁶⁶

Man finder let fra sin dagligdags erfaring eksempler på, at et »noget« (en genstand, en person etc.) ikke genkendes, selvom det sansemæssigt foreligger ganske klart, og selvom man – som det senere viser sig – er ganske bekendt med emnet. I sådanne tilfælde skyldes den svigtende genkendelse en forkert beskrivelsesmæssig indstilling, og dette viser sig ved, at så snart jeg ser sagen i rette sammenhæng, foreligger genkendelse øjeblikkeligt.

Det samme ukendte »noget« (min beskrivelses intenderede genstand) indgår dog ofte i så mange begrebsmæssige sammenhænge, at jeg kan nå frem til det ad mange veje og ud fra mange indstillinger.

De tilfælde, hvor vi beskrivelsesmæssigt handler automatisk, viser sig ved nærmere analyse at være sådanne, hvor beskrivelsens genstand tidligere har været igennem hyppige identificeringer i mange forskellige sammenhænge. Det velbkendte kan altså også karakteriseres som det

66: Denne påstand må ikke forstås som et udsagn om, at vi altid *oplever* de for perceptionen nødvendige indordningsrelationer (Jævnfør From (1953, p. 89) og Poulsen (1972, p. 13)).

tankemæssige materiale, der er maksimalt forbundet med andet materiale i flest mulige begrebsmæssige sammenhænge.

Afklaringsfasen er ofte forbundet med oplevelsen af, at jeg skal koncentrere mig, at jeg skal yde en viljemæssig indsats for at fastholde en beskrivelsesmæssig indstilling på et tilstrækkeligt højt niveau – kort sagt, at den beskrivelsesmæssige indstilling kræver tankemæssig *energi* (Jævnfør s. 178 ff.).

Læserne vil dog sikkert også have erfaret det ejendommelige, at sætter man for meget ind på at »komme på« et navn (eller et andet udtryk), kan bestræbelsen undertiden virke hæmmende på beskrivelsen. Det samme gælder, hvis der af en eller anden grund opstår for kraftig en tilskyndelse til at finde det rette udtryk i en hast. Det er således almindeligt kendt, at samtaleparters svigtende hukommelse kan »smitte«, og at man i pressede situationer kan opleve midlertidige blokeringer af beskrivelsesforløbet. Indgående analyser af sådanne tilfælde tyder på, at den beskrivende fikseres i beskrivelsesmæssige indstillinger, der er for snævre, og som derfor ikke kan medføre en tankemæssig bevægelse i den rigtige retning i begrebssystemet. I en sådan situation vil en intens søgen på det underordnede (men inadækvate) begrebsniveau ikke føre til noget resultat, men ofte blot resultere i en usystematisk leden sig frem. Man kunne her fristes til at tilføje: efter den klassiske associationspsykologis love.

»Komme-på-situationen«s psykologi er ejendommeligt nok et tilbagestående område, selvom der netop på dette felt åbner sig rige muligheder for iagttagelser, som enhver interesseret kan gøre. I særlig grad savnes der indgående beskrivelser af, hvad der rent oplevelsesmæssigt sker under de mange forskelligartede situationer, hvor vi bestræber os på at komme på den rette benævnelse – eller det dækkende udtryk.

Den aktive, villedede »kommen på«

Så meget véd man dog om identifikationen, at den ikke består i blot at vælge det rette udtryk i et lager af erindrede, færdige benævnelser. Den må langt snarere forstås som en *rekonstruktionsproces*: Det erindrede rekonstrueres gang på gang, og denne rekonstruktion styres af de aktuelle beskrivelsesmæssige indstillinger.

Det allerede formulerede – eventuelt verbaliserede – tankemateriale repræsenterer i senere erindringssituationer et højt parathedsniveau. Identifikationen er så at sige afsluttet én gang for alle. Hukommelsesforskningen har af metodiske grunde for ensidigt anvendt et sådant parat

materiale, som ikke bød på afklaringsmæssige vanskeligheder. Derved har de fleste forskere på dette felt ikke kunnet yde noget væsentligt bidrag til beskrivelsespsykologien.

Bartletts forskning blev banebrydende netop ved at tage sigte på det erindredes *tilblivelse*. Han fastslår på basis af sin store erfaring, at når vi husker f.eks. en serie begivenheder, så er der næsten aldrig tale om en nøjagtig kopi af denne serie, men om mere eller mindre tro gengivelser. Helt i overensstemmelse med ovenstående konkluderes der: »Thus remembering appears to be far more a matter of construction than one of simple reproduction« (Cit. fra Bartletts oversigt »On Remembering« i Kagan, Haith & Caldwell 1971, p. 52).

Bartletts vigtigste metode bestod i at lade forsøgspersonerne læse og indpræge sig en sammenhængende fortælling, som de så med forskellige tidsintervaller (fra 15 min. til flere år) blev opfordret til at genfortælle.

Derved kunne det konstateres, hvilke typer af forandringer i forhold til den oprindelige tekst og til den første reproduktion, der fandt sted i tidens løb.

Hovedresultaterne af anvendelsen af denne metode blev en bekræftelse på, at genkaldelsen er konstruktiv og helhedspræget og under indflydelse af en lang række af faktorer, som ikke angår det indarbejdede materiale som sådant. Bartlett skildrer selv erindringsforløbet således: »In the clearest and most definitely articulated cases, there first occurs the arousal of an attitude, an orientation, an interest. Then specific detail, either in image or in direct word form, tends to be set up. Finally there is a construction of other details in such a way as to provide a rational, or satisfactory setting for the attitude« (Bartlett 1932, her citeret efter udgaven 1961, p. 304–5).

Vi omtalte tidligere ganske kort de meget interessante undersøgelser af Selz, som har direkte relevans for »komme-på-situationens« psykologi. De fortjener her en nøjere redegørelse, hvor vi først skal se på den ganske enkle metode og dernæst dvæle ved nogle af undersøgelseernes vigtigste resultater.

Selz overtog i princippet Würzburgerskolens meget enkle metode til studiet af »gezwungene oder eingeengte Assoziationen« (Selz 1913, p. 8). Et stikord (Reizwort) blev forevist tachistoskopisk, (D.v.s. i korte og veldefinerede glimt v.h.j.a. en lukkermekanisme,) og forsøgspersonen skulle løse en bestemt opgave hermed, f.eks. at finde et sideordnet begreb til det givne. Opgaven blev eksponeret på et særskilt kort med: »sideordning«.

Da Selz lagde megen vægt på *opgavens* tankeretningsgivende virkning,

indførte han dog den vigtige ændring, at der på samme kort samtidigt blev vist både stikord og opgaveord.

En grundig fejlanalyse af et stort materiale af protokoller, hvor forsøgspersonerne dels gav deres løsninger dels udtrykte alle deres mere eller mindre klare tanker og overvejelser i den anledning, viste berettigelsen af at tillægge den opfattede opgave en så stor betydning, idet – som det hedder – »der Prozentsatz der wirklich aufgabebefreien Vorstellungen den Wert Null nur wenig übersteigt« (Selz 1922, p. 76 ff.; Tabel p. 77).

Fejlreaktionerne kunne i så godt som alle tilfælde ses som udtryk for, at fpp. havde løst andre opgaver end de faktisk stillede.

I rækken af opgaver var også den at beskrive eller »definere« stikordet nærmere, og selvom denne situation adskiller sig klart fra vor perceptuelle beskrivelsessituation, er der ingen tvivl om, at eksperimenterne kan belyse de sidste faser i afklarings- og udtryksforløbet (Fig. II, I, s. 42). En afgørende betingelse herfor var, at Selz' fpp. var trænede observatører,⁶⁷ der var i stand til at give indgående oplevelsesbeskrivelser, som omhyggeligt blev protokollerede.

Det vil føre for vidt her at gå ind på forfatterens udførlige kritiske diskussion af den væsentligste del af den foreliggende litteratur på feltet. Vi må nøjes med at fastslå, at Selz bryder radikalt med den klassiske associationspsykologi. Det drejer sig efter hans opfattelse ikke om, at opgaven forstærker de allerede eksisterende berøringsassociationer mellem stikord og reaktionsord, men om »die Reproduktion eines *Beziehungsganzen*, dessen Glieder Reiz- und Reaktionswort bezw. ihren Bedeutungen entsprechenden Bewusstseinserebnisse und deren Dispositionen bilden« (Selz 1913, p. 83 f.) – og videre: »Nicht die Dispositionen eines blossen Nebeneinander von Vorstellungen sondern die Dispositionen des Bewusstseins von Sachverhältnissen, ein dispositionelles Wissen und dessen Aktualisierung, lagen den unvermittelten Lösungen zugrunde« (p. 84). Der må her tilføjes, at Selz skelner mellem *uformidlet* vidensaktualisering, hvor løsningsforslag melder sig uden noget mellemlid af forestillinger m.m., og *formidlet* viden, hvor sådanne tanker danner mellemlid til løsningen.

Vi har tidligere kort berørt Selz' begreber »sagforhold« og »sagforholdsbevidsthed« i forbindelse med omtalen af sammenhængsstrukturer i menneskers begrebsverden (s. 133). Her skal der yderligere peges på, at Selz – helt i overensstemmelse med en moderne opfattelse – ved *viden*

67: Efter tidens skik var forsøgspersonerne Selz' trænede kolleger som f.eks. Külpe, Bühler m.fl. (1913, p. 24).

forstår »Bewusstsein von einem Sachverhältniss« (1913, p. 85), hvor der med sagforhold tænkes såvel på enkle forhold som lighed og forskellighed mellem to genstande som på mere komplekse systemer af oplevede sagforhold (p. 145 ff.). Som læser må man også påskønne forfatterens klare sondring mellem en potentiel og en aktualiseret viden.

Løsningen af en opgave består nu – oplevelsesmæssigt karakteriseret – i at vælge det løsningsforslag, som stemmer med opgavens krav, således som dette giver sig tilkende i den i målbevidstheden (»Zielbewusstsein«) antciperede løsning. Målbevidstheden bliver derfor ofte karakteriseret som »ein Suchen in bestimmter, wenn auch nicht immer angebbarer Richtung« (1913, p. 219).

Denne anticipation af løsningen har dog en skematisk (»blanketagtig«) karakter. Dette svarer til, at en mere generel (ikke-konkret) viden oftest er givet for personen, før vedkommende kan aktualisere, hvad han ved om detaljerne. Denne generelle viden kan »des ihm entsprechenden konkreten Wissens in Bezug auf denselben Gegenstand vermitteln« (1913, p. 87). Dette forhold nævner Selz flere steder i sine arbejder, og jeg har hæftet mig særligt ved det, fordi det så naturligt kan tolkes ud fra den opfattelse af vor videns natur, som jeg tidligere har redegjort for.

En tankemæssig bevægelse fra passende generelle niveauer i et videnshierarki mod mere specifikke niveauer kan finde sted styret af den antciperede løsning. En bevægelse »tilbage« i hierarkiet i de tilfælde, hvor løsningen af én eller anden grund ikke nås, er derimod »blind«. Man har derfor vanskeligt ved at afgøre, på hvilket niveau det er hensigtsmæssigt at stoppe med henblik på en detailpræget søgen. Svarende hertil konstaterede Selz gang på gang, at fpp. i tilfælde af fejlløsninger gik helt tilbage til udgangspunktet (opgaven) for påny at lade »helhedsopgaven« gøre sin tankestyrende virkning (Selz 1922, p. 122. Jvnf. også omtalen af Duncker s. 126 ff.).

I de *teoretiske overvejelser* var Selz efter en nutidig opfattelse endnu for bundet til det noget statiske billede af bevidsthedslivet, associationspsykologien tidligere havde tegnet.

På ét område brød forfatteren dog afgørende med tidligere opfattelser, nemlig hvad angår den forståede og accepterede opgaves tankeprovokerende og styrende funktion.

Selz kalder selv sin teoretiske opfattelse en teori om »determineret kompleksudfyldelse« (1913, p. 117 ff.). Som det ofte er tilfældet i fænomenologisk orienteret litteratur, kan det også i de omtalte arbejder være vanskeligt at afgøre, hvornår forfatteren udtrykker sig deskriptivt om forefundne forhold, og hvornår der tales om teoretiske konstruktioner

på basis heraf. Såvidt jeg kan se, er Selz' *teori* dog formuleret kort i følgende tre »love for kompleksudfyldelse«:

1) Ein gegebenes als einheitlich Ganzes wirkendes *Komplexstück* hat die Tendenz, die Reproduktion des ganzen Komplexes herbeizuführen.

2) Ein – einem Komplex seinem ganzen Bestande nach – antizipierendes Schema hat die Tendenz, die Reproduktion des ganzen Komplexes herbeizuführen (Tankestregerne er mine. De er sat af hensyn til læsningen).

3) Die auf die Ergänzung eines schematisch antizipierten Komplexes gerichtete Determination begründet die Tendenz zur Reproduktion des ganzen Komplexes« (Selz 1913, p. 128).

En meget kritisk læser vil i disse teoretiske overvejelser hæfte sig ved deres cirkulære præg. Det synes jo nemlig ikke at være muligt at definere »et skematisk anticiperet kompleks« uafhængigt af og på anden måde end ved netop den reproduktionstendens, komplekset skulle forklare.

Selz forsøgte selv at bryde cirklen ved at anskue det menneskelige tankeliv i tæt analogi med tidens opfattelse af handlingslivet som bestående af ret uplastiske sekvenser af handlemønstre (Jævnfør Selz 1922, forordet p. XIII og p. 525 ff.).

Det blev dog ikke denne tankegang, der bar videre i erkendelsespsykologiens udvikling. Derimod er opgavens »indre dynamik«⁶⁸ et tema, som har spillet og stadig spiller en afgørende rolle i tænkningens psykologi i en stadig opposition til opfattelser, der har søgt at begrunde menneskelig tænkning udelukkende i »ydre motivation«.

Selz' arbejde kom til at stå noget i skygge af gestaltpsykologien. Sammenligner man ovenstående love med den vægt, gestaltpsykologiske forskere tillagde »gestaltkomplettering« såvel i perception som tænkning, kan der dog ikke være nogen tvivl om, at Selz foregreb denne skoles opfattelser på en helt klar måde.

Eksempelvis er Wertheimers videregående arbejde med at karakterisere »opgaven« som en *struktur* af »indre« relationer (»rhoconnections«) (Jævnfør Wertheimer 1945 og de af Luchins & Luchins (1970) udgivne optegnelser fra Wertheimers seminarer i problemløsning og tænkning ved »The University in Exile« 1936–38) klart inspireret af Selz. Dette erkendtes da også af Wertheimer, som det lå meget fjernt ikke at redegøre præcist for sine inspirationskilder (Wertheimer/Luchins & Luchins 1970, I p. 134 og II p. 367 f)).

Wertheimer er naturligvis også blevet beskyldt for at tænke cirkulært

68: Betegnelserne 'intrinsic' og 'extrinsic' motivation dækker delvis disse udtryk.

(eller finalistisk) i sine overvejelser om »prægnansens«) betydning for problemløsning. Dette er dog ikke berettiget, for han ser prægnansens lov som et udtryk for en helt almen menneskelig tendens mod at opnå strukturel, tankemæssig klarhed (II).

Selz mente selv, at den skitserede teori havde gyldighed ikke alene ved uformidlet og formidlet vidensaktualisering, men ved enhver form for opgavestyret reproduktion.

Af særlig interesse i en beskrivelsespsykologisk sammenhæng er som nævnt resultaterne af Selz' opgave »definition«, hvor fpp skulle definere stikordet nærmere (Selz 1922, 272 ff.).

Også her aktualiserede den mest generelle viden sig i almindelighed først i, hvad der kaldes »et forløb af successiv, nærmere bestemmelse« (Ibid. p. 286).

Selz diskuterer indgående betydningen af logiske og lingvistiske faktorer for *formuleringen* af begrebsbestemmelserne i sætninger. Denne formuleringsproces kan bedst studeres i de tilfælde, hvor den sker i faser (»phasenweise Formulierung«), og hvor det sproglige udtryk følger successivt. Også i denne opgave kan målforestillingen karakteriseres som skematisk anticipation. Forholdene er blot noget mere komplicerede end ved de andre opgaver, fordi der er tale om at afgøre, hvorvidt den anticiperede definitionssætning (»ist«-sætning) nu også dækker betydningen af de definerede ord i henseende til begrebsmæssig (kategorimæssig) omfang.

Ved at have betonet, at anticipationen *først* aktualiserer helt generelle videnstrukturer, opnår Selz at forstå, hvorfor et detaljeret sætnings-skema ikke nødvendigvis skal foreligge for den beskrivende, før udtryk gives. Det er fuldt tilstrækkeligt, at hovedstrukturen i sætningen (f.eks. en definerende sætning) anticiperes, hvorefter detaljerne kan udvikles efterhånden.

Den grammatisk-syntaktiske struktur i den anticiperede sætning vil herefter ifølge Selz sikre, at sædvanlige logiske regler bliver fulgt (p. 340) også uden bevidsthed om »den idealen grammatischen und logischen Regeln, denen das Satzschema ebenso wie jeder richtig gebildete vollständige Satz entspricht . . .« (1922, p. 340).

Denne strenge sammenhæng mellem sætningsform og logisk tænkemåde vil jeg være tilbøjelig til at betvivle, hvis den skal opfattes som noget alment. Jet ser den snarere som udtryk for, at Selz arbejdede med udvalgte og trænede forsøgspersoner, som var skolede i f.eks. det at definere efter reglen om at angive den nærmeste slægt og den særlige artsforsk. (»Definitio per genus proximum et differentiam specificam«).

Jeg kan derimod på basis af egen erfaring tilslutte mig, at sætningsstrukturen først anticiperes i et »totalindtryk« (Ibid p. 362), der styrer realiseringen af sætningen i detaljer.

I slutningen af dette kapitel skal vi vende tilbage til forholdet mellem det lingvistiske system og beskrivelsens resultat. Her først nogle overvejelser over to hovedretninger, identifikationsprocesserne kan tage svarende til de tidligere omtalte to hovedformer for beskrivelse (Se s. 60 ff.).

Afgrænsende og perspektivgivende identifikation

Såvel i den subjektive som i den intersubjektive identifikation er vi i praksis hele tiden parate til at gå videre mod en mere og mere præcis bestemmelse af beskrivelsens genstand, hvis der viser sig behov derfor.

En sådan nøjere bestemmelse kan ske ved gennem en række diskriminative valg at *afgrænse* genstanden til snævrere og snævrere kategorier, sådan som man som tidligere omtalt i princippet gør det i botaniske »nøgler« o.l., hvor man indordner den ukendte plante i mindre og mindre grupperinger, indtil man når til den snævrreste kategori, der indeholder planten som medlem. Dens identitet er hermed fastlagt og dens benævnelse bestemt.

Skal man omvendt som i Selz' eksperimenter over definition gå fra en forelagt benævnelse til en sproglig karakteristik, må man videnskabsmæssigt kunne aktualisere de mærker, det har været nødvendigt at inddrage, efterhånden som den kategorimæssige indsnævring fandt sted (– om blosteret er over-omkring- eller undersædigt, om blosterbladenes antal er deleligt med 2 eller 3, eller hvilke mærker der nu måtte være egnede).

Store områder af menneskelig erfaring har vist sig at kunne ordnes i sådanne kategorisystemer med tilhørende fællesmenneskelige benævnelser (begrebssystemer), og en afgørende side af videnskabernes udvikling består netop i konstruktionen (eventuelt omkalfatring) af sådanne systemer.

Som det er fremgået, er idealet i den afgrænsende beskrivelse altså at nå til en isolation af beskrivelsens genstand, så den videre karakteristik ikke generes af feltet af omkransende fænomener. De såkaldte tings dominans, som vi har været inde på flere gange, skyldes netop, at de i det mindste, hvad angår spatiale mærker, er isolerede enheder, som man kan tage for sig gang på gang i en stedse mere detaljeret karakteristik.

Vi har også tidligere været inde på, at den afgrænsende beskrivelse ofte må ske på bekostning af bevidsthedslivets helhedspræg. Isolationen af beskrivelsens genstand i det øjemed at drage den fordel at kunne beskrive den som en »ting« har sin pris. Beskrivelsesresultatet kan eksempelvis

miste sin troværdighed ved ikke at kunne bringes i harmoni med genstanden oplevet i sin med det øvrige bevidsthedsliv integrerede helhed.

Vi synes her at stå over for netop det dilemma, Høffding påpegede, (se tidligere s. 168 ff.), hvor identifikation og udtryk kræver en tankemæssig isolation, der på sin side hindrer den beskrivende i at gribe og fastholde beskrivelsens genstand, således som den foreligger integreret i tankelivets helhed.

Selvom dette problem er et alment beskrivelsesproblem, er det ikke at undre sig over, at i særlig grad digtere har følt det tyngende, og eksempelvis er la Cour (1948) ikke langt fra at sige, at udtrykket er løgn Jævnfør Vygotsky (1974, II, p. 410) – eller lidt mere afdæmpet: »Dit Digt er din bitreste Fjende« (p. 147).

Uden på nogen måde at ville forklejne denne tyngende problematik må jeg dog understrege, at den virker i særlig grad belastende, hvis man går ud fra, at der *kun* kan tænkes denne ene form for identifikation. Vi har imidlertid tidligere givet eksempler på en anden hovedform for beskrivelse – *den perspektivgivende*.

En vis oplevelsesmæssig entydighed og stabilitet af beskrivelsens genstand er som flere gange fremhævet en nødvendighed i begge beskrivelsesformer, for at en fremadskridende identifikation kan komme i stand. Fremfor at gå ind i den ovenfor skildrede proces af større og større differentiering søger den perspektivgivende beskrivelse, som navnet siger, at betone og karakterisere genstandens relationer til andre dele af vor struktur af oplevede sagforhold.

Det er en gammel og gyldig erfaring, at skiftende »omkransning« (jævnfør s. 34) (sammenhænge, referencesystemer etc.) bidrager afgørende til identifikation af genstanden for beskrivelsen. James (1890, I p. 506) kalder med støtte i den tidligere litteratur ligefrem dette forhold en lov:

»What is associated now with one thing and now with another tends to become dissociated from either, and to grow into an object of abstract contemplation by the mind. One might call this the law of dissociation by varying concomitants«.

Man må dog ikke opfatte denne lovmæssighed som et kvantitativt udsagn, der siger, at jo flere sammenhænge, hvori genstanden kan anskues, og jo flere relationer, der dermed afklares, jo mere dækkende vil det beskrivelsesmæssige udtryk kunne blive. Allerede en ganske foreløbig overvejelse vil vise, at der kan være meget stor forskel på betydningen af de enkelte relationer, og jeg er sikker på, at læseren fra sin erfaring hurtigt vil genkalde sig tilfælde (f.eks. fra poesien), hvor fremhævelsen af enkelte,

hidtil upåagtede, sammenhænge kan have en overordentlig kraftig ekspressiv virkning.

James tillægger ikke opmærksomheden nogen stor rolle for, hvad han kalder »the act of singling out«. Derved undgår han den på den tid meget almindelige, cirkulære anvendelse af opmærksomhedsbegrebet. Han peger i stedet på to forhold:

»First, the *terms* whose difference comes to be felt contract disparate associates and these help to drag them apart.

Second, the *difference* reminds us of larger differences of the same sort, and this helps us to notice it« (I p. 510).

I citatet anvender James, som det ses, en klassisk associationspsykologisk terminologi. Dette til trods vil jeg anbefale, at man tolker tankegangen som sigtende på dynamiske forhold – på beskrivelsens motivationelle og interesse-mæssige grundlag. Det fremgår nemlig ved en fordybelse i teksten (bl.a. afsnittet «The Improvement of Discrimination by Practice»), at James tillægger »den praktiske *interesse*« (p. 516) en afgørende indflydelse på den udvikling af diskriminationsmulighederne, der for den enkelte person kan finde sted inden for de grænser, det sensoriske udstyr sætter.⁶⁹

Selvom det beklageligvis ikke har ført til egentlige undersøgelser heraf,⁷⁰ har James' betoning af benævnelsens betydning for et fænomens udskillelse vakt interesse (se f.eks. From 1953, p. 91). Tankegangen udvikles videre (I p. 511) på følgende vis:

»Let B and C be the terms: If A contract adhesions with B, and C with D AB may appear very distinct from CD, though B and C per se might have been almost identical«.

Derpå følger James' kendte eksempel med smagsforskellen mellem »claret« og »burgundy«, hvorom det hedder: »The names differ far more than the flavors, and help to stretch these latter farther apart«.

»Some such process as this must go on in all our experience. Beef and mutton, strawberries and raspberries, odor of rose and odor of violet, contract different adhesions which reinforce the differences already felt in the terms« (James I, p. 511).

I den videre fremstilling giver James udmærkede eksempler på benævnelsesprincippet. Hvad man savner – og i det store og hele stadig savner – er empiriske undersøgelser, der direkte søger at fastslå betydningen af benævnelserne med vekslende »forskelle« mellem disse.

69: Jævnfør omtalen af »værktøjssynsmåden på sproget« s. 100 ff.

70: Se dog Lehmanns afhandling »Om Genkendelse« (1888), p. 210 ff.

Har James virkelig ret i, at to smagskomplekser, som den beskrivende har vanskeligt ved at adskille, lettere lader sig adskille, hvis de får tildelt navne? I hvilken forstand er »strawberries« klarere forskellig fra »raspberries« end de tilsvarende smagskomplekser? Der rejser sig, som det ses, en række problemer, som – skønt vanskelige – byder sig til for en direkte empirisk undersøgelse.

Vygotskys analyser af afklaringsforløbet

Helt overensstemmende med vor tidligere fremstilling lægger også Vygotsky vægt på den verbale benævnelses betydning, når det gælder at fastholde beskrivelsens genstand som en helhed under afklaringsforløbet (Vygotsky 1974, I, p. 136 ff.).

Som indledning til sit kapitel 7, (som Luria i sine kommentarer med god grund kalder værkets vigtigste), citerer Vygotsky nogle linier af et digt af Mandelstam: »Jeg har glemt det ord, jeg ville sige, og den kropløse tanke vender tilbage til skyggernes gyldne gemakker (1974, II, p. 341). Jeg vil tro mange læsere vil nikke genkendende til denne situation, hvor man trods ihærdig anstrengelse ikke kan fastholde den tankemæssige mening, man søgte at udtrykke, men må se den forsvinde som sand mellem ivrige fingre.

I omtalte kapitel giver forfatteren den psykologiske litteraturs mest indtrængende og dækkende fremstilling af afklaringsforløbet. Som tidligere omtalt (s. 40) betragter Vygotsky den sproglige tænkning som »en bevægelse mellem en række indre planer«, og vi kritiserede ham tidligere for i høj grad at anskue denne bevægelse som en endimensional sekvens. Denne synsmåde står dog ikke uimodsagt i teksten, idet det også fremhæves, at »tværtimod er alle de mest forskelligartede direkte og omvendte bevægelser mulige« og han tilføjer en beklagelse, som desværre stadigvæk er på sin plads, »– vi har blot ikke med vor nuværende viden været i stand til at opregne dem« (Vygotsky 1974, II, p. 409).

Jeg skal ikke forsøge at resummere Vygotskys overvejelser. De fortjener i høj grad at blive studeret i deres helhed. Hvad jeg derimod her vil fremdrage og kommentere er tekstens sondring mellem »mening« og »ordbetydning« i den udstrækning, denne sondring har relevans for den sproglige identifikation.

Med betegnelsen 'mening' refererer Vygotsky som nærværende fremstilling til den tankemæssige helhedsdannelse, som er det »Kompleks af alle psykologiske fakta, der opstår i vor bevidsthed ud fra ordet«. Der er ikke tale om blot en statisk begrebsstruktur, men det betones gang på gang, at meningshelheden også omfatter, hvad vi tidligere kaldte den

beskrivelsesmæssige indstilling. Det hedder derfor videre: »Ordets mening bliver således et dynamisk fænomen i bevægelse, der omfatter flere zoner af forskellig slags stabilitet. Betydningen er kun én af disse meningszoner, som ordet antager i en eller anden sproglig kontekst, og altid den zone, der er mest stabil, unifik og præcis« (Vygotzky 1974, II, p. 395).

Ordbetydningen kan siges at formidle tankens mening på dens vej mod det verbale udtryk, men den kan aldrig *dække* meningen fuldtud, fordi den er en statisk dannelse i modsætning til meningshelheden.

Vygotzky fastslår gang på gang, at der i beskrivelsen ikke er tale om en simpel »oversættelse«⁷¹ af et statisk tankemæssigt indhold til et sprogligt udtryk. Identifikationen er en *proces*, der kan finde sin (foreløbige) afslutning i udtrykket. »Tanken udtrykkes ikke i ordet – den afsluttes i det« (1974, II, p. 406).

Hvad Vygotzky lægger i udtrykket »dynamisk fænomen«, fremgår af følgende citat: »Selve tanken fødes ikke af en anden tanke, men af en motiverende sfære i vor bevidsthed – en sfære, der omfatter vore drifter og behov, vore interesser og motiver, vore affekter og emotioner« (1974, II, p. 407). Først hvis vi kan trænge ind til en erkendelse af denne dynamiske sfære, har vi muligheden for at få et dækkende svar på »det sidste »hvorfor« i vor analyse af tænkningen« (Ibid. p. 407).

Udtrykkets forhold til det lingvistiske system

De beskrivelsesmæssige udtryk melder sig oftest tankemæssigt for os som korrekte sproglige former, uden at vi på nogen måde har haft problemer med verbaliseringen, og vi har da blot til opgave at udtale dem, nedskrive dem, eller hvorledes kommunikationen nu finder sted i pågældende tilfælde.

Dette har fået mange forskere til at anskue beskrivelse, som bestod den i at give en »indre tale« udtryk i »ydre tale«.

En klassisk refleksologisk opfattelse betragtede endog tænkningen i det hele taget som en »indre tale«, hvor den ydre talemotorik blot var hæmmet – altså en »talen uden lyd«.

Skønt Vygotzky følger en noget uheldig sprogbrug⁷² herom, er det hans store fortjeneste, at han bryder radikalt med denne opfattelse.

71: Jævnfør vor tidligere kritik af »kodningsopfattelsen«, s. 150 ff.

72: Betegnelsen »indre tale« kan lede ind på tanker om, at vi under vore beskrivelser så at sige skulle småsnakke med os selv. De fleste mennesker vil sikkert kunne finde eksempler på, at de faktisk *har* snakket med sig selv ved forskellige lejligheder, men vi

Når Luria som nævnt har karakteriseret Kapitel 7 som udtryk for Vygotskys mest betydningsfulde forskning, skyldes det, at det her er lykkedes forfatteren at gennemføre en dybtgående analyse af den indre tale (det indre sprog), som peger på en række særegne træk, hvorved dette sprogsystem adskiller sig fra kommunikativ tale.

Som sagt, søger Vygotsky efter bedste evne at forhindre den nærliggende tolkning af begrebet 'indre tale', at man skulle have at gøre med en slags »uudtalt, ikke-lydeligt, stumt sprog« (II, p. 362).

Positivt definerer forfatteren selv 'indre tale' som et »sprog rettet til én selv« – en definition, der taget for sig indebærer rige muligheder for at ende i skinproblemer om, hvilke instanser i selvet, der kan siges at kommunikere med hinanden. I den større sammenhæng undgår Vygotsky dog at ende i en slags beskrivelsespsykologisk homunculusopfattelse. Det, der ligger i udtrykket »rettet til sig selv«, er nemlig, at forfatteren tolker indre tale analogt til kommunikationen mellem maksimalt indforståede samtalepartnere (Se det illustrative eksempel om samtalen mellem Ljovin og Kitty fra Anna Karenina, Vygotsky 1974, II, p. 382 f.).

Derved opnår Vygotsky at kunne ordne samtlige kommunikationsformer på et kontinuum efter den grad af verbal udfoldethed, den glatte kommunikation vil kræve af parterne, spændende lige fra indre tale over ydre tale til skriftlig fremstilling.

Den række af særegne træk, der ifølge forfatterens undersøgelser karakteriserer indre tale, kan også utvungent forstås i lyset af denne analogi.

Ved at betone forskellene på indre og ydre tale så stærkt, som det sker, står Vygotsky i fare for at blive fanget i Høffdings paradoks (jævnfør s. 168 f.). Den indre tale skal jo nemlig give sig et eller andet *udtryk*, for at vi skal kunne studere den; men gives den udtryk, forvandles den da ikke straks til ydre tale?

Forfatteren omgår problemet ved at studere indre tale ikke i ydre tales form men via »egocentrisk tale«. ⁷³

gør det naturligvis ikke altid. Vygotsky er næppe konsekvent i sin sprogbrug, idet han snart taler bredt om »indre sprog« (1974, II, p. 361 ff) snart om »indre tale«. Forvirringen gælder også, hvad angår forfatterens hovedværk, som er oversat til dansk med titlen: Tænkning og sprog, men til tysk med: Denken und Sprechen (1964). Jævnfør også Sokolov (1972).

73: Det vil føre for vidt her at gå ind på diskussionen mellem den tidlige Piaget (indtil 1924) og Vygotsky om den såkaldte »egocentriske tales« funktion. Det må være tilstrækkeligt at fastslå, at de stort set er enige i beskrivelsen af denne sprogform samt om frekvensen af den i de forskellige aldersklasser. Vygotsky synes at være den af de to

Af den indre tales særegenheder er de vigtigste i kort udtryk, at den er *prædikativ*, og at den er domineret af *mening* fremfor betydning.

Det førstnævnte træk fandt Vygotsky frem til ved nærmere at analysere den helt almene tendens til forkortelser, vi finder i det indre sprog. Denne tendens fører ikke til en ensartet forkortelse (en slags telegramstil) over hele feltet, men som det hedder »til sætningsforkortelse i retning af at bevare prædiketet og dertil relaterede sætningsdele på bekostning af subjektet og dertil relaterede sætningsdele, der udelades« (II, p. 381).

Det er umiddelbart klart, at denne tendens har den største interesse netop for forståelsen af beskrivelsesforløbet, hvor det ikke-udtrykte beskrivelsesresultat ofte består i en mere eller mindre ordnet opregning af beskrivelsestræk uden antydning af de dele af syntaksen, der angår subjektet. Sådanne tilfælde vil vi gang på gang stå overfor netop i situationer, hvor identifikationen af den fælles beskrivelsesgenstand i en kommunikation ingen problemer volder, f.eks. fordi denne genstand har tingskarakter og foreligger umiddelbart for begge kommunikationsparter.

Det andet træk ved indre tale, som blev nævnt, at den lader mening dominere over betydning, er en simpel følge af, at den beskrivelsesfase, som denne sprogform repræsenterer, ligger tidligere i beskrivelsesforløbet end selve udtryksprocessen. Anderledes sagt, behøver afklaringen ikke at være så fremskreden i indre tale som i ydre. Står sprogbrugeren derimod i den situation, at der f.eks. på grund af en aktuel kommunikation stilles krav om materielle udtryk, vil hele hans repertoire af kommunikative udtryk med deres parate, men ret fikserede betydninger, byde sig til som mulige manifestationer af den intenderede mening.

Inspireret af Vygotskys arbejde (i en tidlig version, Vygotsky, 1939) har Edith Kaplan (1952) og senere Slepian (1959) studeret indre tale og i flere henseender nået samme resultat som Vygotsky. De nævnte forskere, der begge er elever af Heinz Werner, har taget Vygotskys definition for bogstavelig, idet de har ladet deres forsøgspersoner beskrive forskelligt stimulusmateriale i skriftlig form henholdsvis beregnet for personen selv og for andre at læse. Kravet var, at det skulle være muligt på basis af beskrivelsen at identificere pågældende stimuli (visuelle og olfaktoriske stimuli) ved en senere præsentation.

forskere, der klart har erkendt den egocentriske tales kognitive funktion, og han regner med, at denne sprogform langsomt internaliseres og bliver til indre tale. Denne formodning, som har meget for sig, er baggrunden for, at forfatteren kan hævde, at egocentrisk sprog bliver »den nøgle, der kan åbne døren til det indre sprog« (II, p. 365).

Efter al sandsynlighed har forsøgene ikke studeret indre tale i en ren version, fordi forsøgspersonerne måtte betjene sig af skriftsproget, som ifølge det foregående står indre tale fjernest. Dette til trods synes en række af de af Vygotsky påviste tendenser fra indre tale at slå igennem også i dette tilfælde, hvor denne sprogform skulle udtrykkes gennem skrift.

Vi skal vende tilbage til en nøjere redegørelse for omtalte forskning i næste kapitel (s. 222 ff.).

Det sagte skulle være tilstrækkelig basis for at tilslutte sig Vygotsky, når han stærkt fremhæver, at overgangen fra indre til ydre sprog ikke kan sammenlignes med en simpel oversættelsesproces, men består i »en omstrukturering af sproget, hvorved det indre sprogs helt specielle syntaks, dets meningsstruktur og fonetiske struktur omdannes til de strukturelle former, der er specifikke for ydre sprog« (II, p. 402).

Denne omstrukturering skal opfattes som en udfoldelsesproces, som tager en vis tid. Medens en meningsmæssig helhed ofte kan dannes som i et glimt, vil helhedens omformning til ordbetydning og udfoldelse i gængse syntaktiske former kunne være en nøjsommelig proces, der eventuelt begynder tentativt og først efter flere korrektioner når sin afslutning i det endelige udtryk.

Korrektionsfaserne består i, at den beskrivende perciperer sit eget foreløbige udtryk (hvadenten det foreligger visuelt eller auditivt) for ad den vej at rekonstruere en meningsmæssig helhed. Denne helhed sammenholdes derefter med den oprindeligt intenderede mening. Hvis den beskrivende kan konstatere for stor forskel, vil dette føre til ændringer på udtryksiden, og korrektionerne kan fortsætte, til et tilfredsstillende udtryk er opnået.

Her må man naturligvis igen have in mente, at den endelige afgørelse i valget af udtryk er under indflydelse af et meget kompliceret felt af krav. Vi har tidligere under overskriften »Kriterier for valg af udtryk« (s. 86 ff.) været inde på disse faktorer og skal her nøjes med igen at fremhæve, at kommunikationssituationen i sin helhed spiller en afgørende rolle. Måden hvorpå kommunikationspartneren reagerer på det givne udtryk – såvel verbalsprogligt som via hele repertoire af non-verbale reaktioner – er naturligvis afgørende for, om man finder sit udtryk rimeligt eller vil fortsætte rækken af korrektioner (Jævnfør kap. VIII).

Som tidligere nævnt, fordrer en effektiv verbalisering af et meningsindhold ikke, at man på forhånd forestiller sig de relevante sproglige udtryksformer i deres helhed. Det er oftest tilstrækkeligt, at man behersker de syntaktiske former rent skematisk, og man vil lægge mærke

til, at man oftest begynder på den udtryksmæssige konstruktion uden at være klar over, hvordan den skal afsluttes. Den under beskrivelser så ofte benyttede subjekt-prædikat form⁷⁴ er tillige så simpel i sin opbygning, at den sjældent volder vanskeligheder.

Det må endeligt præciseres, at en effektiv kommunikation af mening ikke står og falder med korrekte grammatiske former. Snart sagt enhver form kan ændres, og grammatiske regler kan brydes, uden at meningsudvekslingen invalideres. Det samme gælder logiske former og regler. Det forholder sig endda således, at helt bevidste overtrædelser af sådanne regler undertiden kan virke meget effektivt som et middel til meningsformidling. Som et enkelt eksempel til belysning heraf kan man tænke på det ejendommeligt modsætningsfyldte, der er i vittigheden. Vi søger her på trods af logikkens krav om modsigelsesfrihed at forene modsigelser i samme udtryk. Mange har peget på dette træk ved vitsen – sjældent dog så træffende som Poul Martin Møller, der siger: »Erkendelsen af alle Forestillingers fælleds Eenhed ligger til Grund for Vittigheden og giver den sin dybere Betydning. Den er egentlig et genialt Blik for Forskjellighedens Liighed og Liighedens Forskjellighed« (1819–36).

Ligesom der således ikke stilles krav om anvendelsen af ganske bestemte syntaktiske former i en effektiv meningsformidling, kan der heller ikke påvises nogen entydig og streng sammenhæng mellem den mening, der ønskes udtrykt, og de semantiske former, der anvendes. Jeg må derfor være enig med Olsson (1970), når han fremhæver, at semantiske afgørelser (valg) først og fremmest sker på basis af den beskrivendes kendskab til beskrivelsens genstand.

»It has been shown that the critical information for semantic decisions is cognitive, that is, the knowledge of intended referents« (p. 261).

Samtidigt betoner Olsson den ubestemthed, der ofte karakteriserer det sproglige udtryk, for, som det siges:

»Everything has many names and every name »has« many things . . .« (p. 262). Det vil ikke være muligt at tillægge et ord en ganske bestemt betydning, som vil kunne holde i alle situationer og sammenhænge.

Olssons forslag til forståelse af, at vi dette til trods *kan* kommunikere entydigt, er ensidigt rettet mod den beskrivelsesform, vi tidligere kaldte den afgrænsende beskrivelse; men med denne begrænsning er forslaget helt i overensstemmelse med vor tidligere fremstilling. Det peger nemlig på, at en nødvendig betingelse for en præcis afgrænsning af den intenderede genstand er, at det samlede sæt af alternativer, hvorfra

74: Den tidligere omtalte *er*-sætning: x er a og b og c etc.

genstanden skal sondres, bliver præciseret. Dette krav til effektiv kommunikation udtrykkes f.eks. således i teksten (Olsson, 1970, p. 263):

»We shall adopt the point that words do not »mean« referents or stand for referents, they have a use – they specify perceived events relative to a set of alternatives; they provide information«.

En beskrivelse kan aldrig udtømme en beskrivelsesgenstands potentielle træk, og man vil derfor i enhver beskrivelsessituation skulle afgøre, hvor langt man skal gå i specifikationen. Denne afgørelse sker i langt de fleste tilfælde i en kommunikationssituation, hvor parternes subjektive identifikationsforløb er indvævet uadskilleligt i en intersubjektiv identifikation.

Dermed føres vore overvejelser over i næste kapitel, som skal behandle forholdet mellem beskrivelse og kommunikation nærmere.

Kapitel VIII

Beskrivelse og kommunikation

Som det er fremgået af den tidligere fremstilling, er der mange forhold, der for den enkelte beskriver fremkalder et afklaringsforløb frem mod et beskrivelsesresultat parat til at blive udtrykt. Det at være part i en egentlig sproglig kommunikation er blot ét af mange sådanne sæt af betingelser, men dog måske et særligt illustrerende, fordi parternes subjektive identifikation her så åbenbart foregår i samspil med den intersubjektive identifikation i kommunikationens forløb.

Når Vygotsky som nævnt i sit arbejde om »Udviklingen af de højere mentale funktioner« (1960) siger, at »selv når mennesket er alene bevarer det kommunikationens karakteristiske funktionsmåder«, ønsker han utvivlsomt at udtrykke samme opfattelse, nemlig at der i kommunikationssituationen ikke forekommer principielt nye beskrivelsespsykologiske træk, som ikke allerede kan påvises i individuelle beskrivelsesforløb.

Som tilfældet var ved behandlingen af de individuelle beskrivelsesforløb, skal der også til illustration af de intersubjektive identifikationsprocesser i kommunikationssituationen vælges en *standardsituation*. Denne skal tjene det formål at tilbyde en vis overskuelighed i forhold til de særdeles komplicerede interaktionsprocesser, som udgør faktisk forekommende kommunikationsformer, uden at virke fordrejende i sin enkelhed.

Til formålet har jeg valgt en situation, som jeg er fortrolig med fra mine perceptionspsykologiske undersøgelser, nemlig en samtale om en omverdensting mellem to parter, der begge har lige adgang til at percipere denne ting (»Perceptuel dyade«, fig. VIII, 1 A).

Derved sker der en stærk begrænsning af interessefeltet, idet hverken hele den interaktive adfærd af parterne i samvær-situationen (Se fig. VIII, 2) eller den delmængde heraf, som indgår i »totalkommunikationen« (Lieth, 1973), skal analyseres her. Interessen skal samle sig om den sproglige, kommunikative interaktion og heraf endda i det væsentlige kun den del af den verbalsproglige kommunikation, som beskrivelsesprocesserne i almindelighed betjener sig af (Jævnfør omtalen af sprog og beskrivelse s. 25 ff.).

Det er dog nødvendigt hele tiden at have in mente, at dels *kan* beskrivelse betjene sig af en lang række af den tilstræbte, kommunikative

Fig. VIII, 1 A. Den perceptuelle dyade

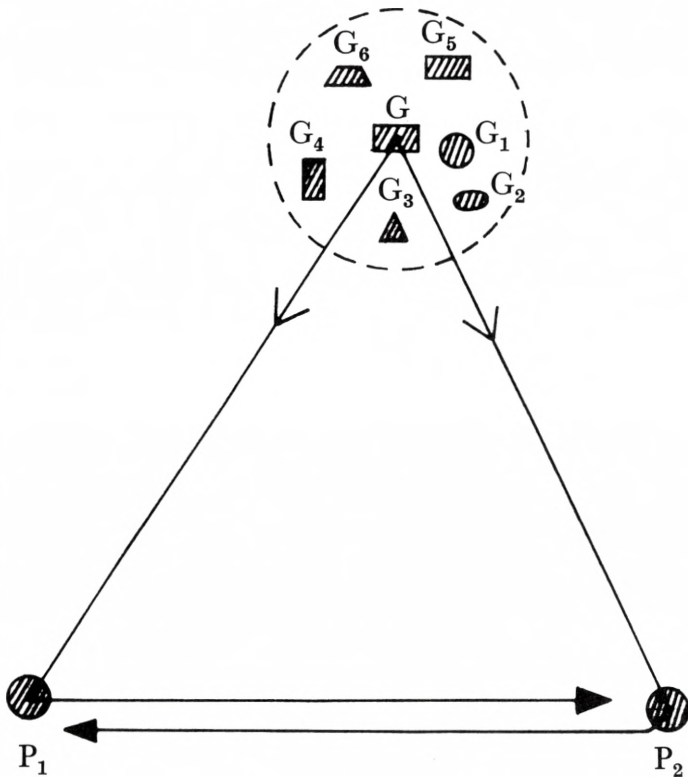

- | | |
|-----------------------|---|
| P_1 og P_2 | De kommunikerende personer |
| G | Den perciperede genstand |
| $G_1, G_2, G_3 \dots$ | Genstande, hvis relationer til G undersøges |

interaktions adfærdsformer (eksempelvis gestus o.l.), dels – og ikke mindst – giver totalkommunikationen parterne baggrund for at forstå hinandens beskrivelsesmæssige hensigter, intentionsretning og intentionsdybde (se s. 86 og Thing Mortensen 1972, p. 29), og en dækkende opfattelse af denne totale situation udgør tillige ofte den nødvendige forståelsesramme, hvori de enkelte sproglige udtryks-elementer får deres nøjere mening (Fig. VIII, 1 B, hvor R_1 og R_2 er beskrivelsesresultater for henholdsvis P_1 og P_2).

Kapitel VIII er delt i to afsnit, hvoraf det første behandler en række forhold omkring *den intersubjektive identifikation*, således som denne forløber

Fig. VIII, 1 B.
Den perceptuelle dyade som del af
»totalkommunikationen«

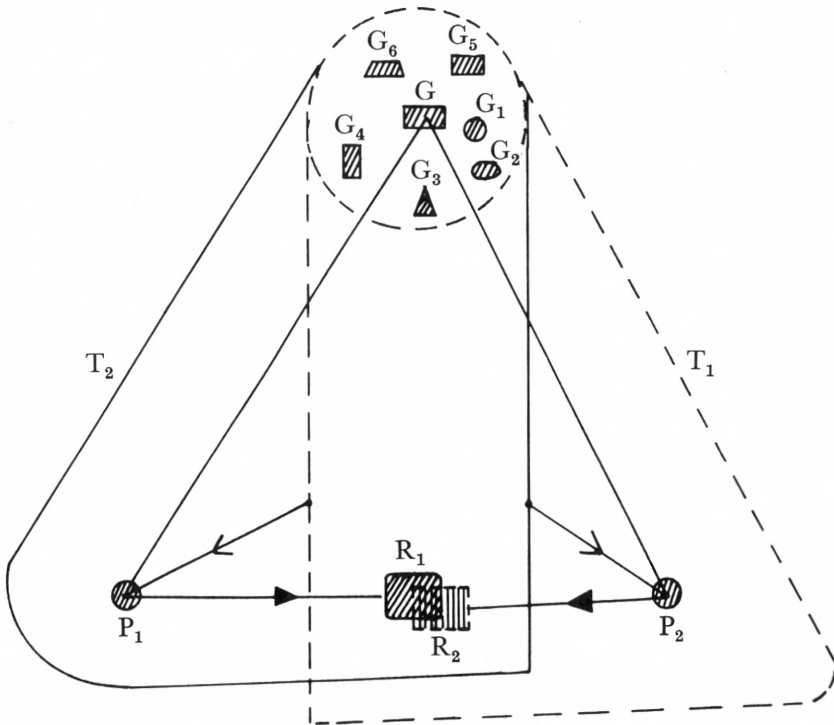

- P_1 og P_2 De kommunikerende personer
 G Den perciperede genstand
 $G_1, G_2, G_3 \dots$ Genstande, hvis relationer til G undersøges
 T_1 og T_2 Den totale kommunikationssituation for henholdsvis P_1 og P_2
 R_1 og R_2 Beskrivelsens resultat for P_1 og P_2 , således som det indgår i henholdsvis T_2 og T_1

i kommunikationen, og det andet analyserer vigtige problemer i forbindelse med *kontrol af meningsformidling*.

Fig. VIII, 2.
Samvær, interaktion,
kommunikation og beskrivelse

Adfærd under samvær

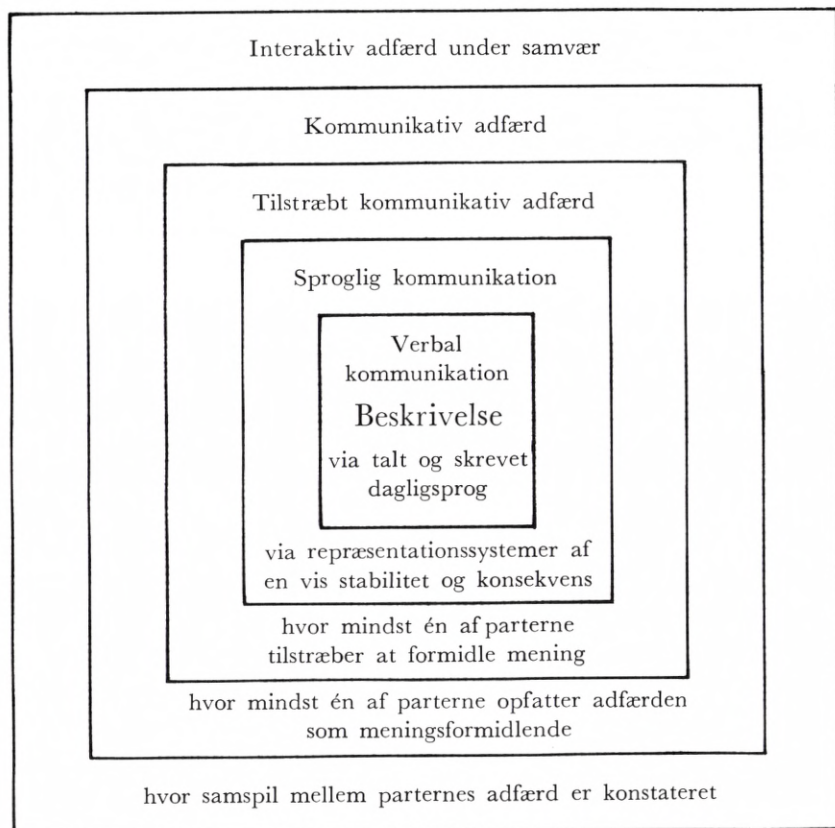

Intersubjektiv identifikation
 («Taler vi om samme sag?»)

Som flere gange tidligere fremhævet foregår dagligdagens sproglige kommunikation oftest ganske glat uden større problemer om meningsformidling. Vore samtalepartnere og vi selv deler i vid udstrækning en fælles erfaringsbaggrund karakteriseret ved samstemmende forståelses- og erkendelsesstrukturer. Vi befinder os tillige ofte i helt routineprægede situationer, hvor de mulige genstande for beskrivelse allerede tidligere

har været igennem afklaringsforløb, så de nu besidder en høj grad af kommunikativ parathed og let lader sig omsætte i gængse udtryk.

I virkeligheden befinder vi os i én lang fortløbende diakog med vore nærmeste i hjem og på arbejde kun afbrudt af så korte pauser, at vi uden problemer kan tage tråden op fra sidst, og uden vi møder generende problemer om intersubjektiv identifikation.

I sådanne tilvante situationer udarter kommunikationen til former nært beslægtede med det »at tale med sig selv«. Vygotsky illustrerer som nævnt denne helt indforståede situation med »samtalen« mellem de elskende Kitty og Ljövín fra Tolstojs »Anna Karenina« (Vygotsky 1974, II p. 382–383), og lignende situationer vil sikkert være læserne bekendt fra såvel litteraturen som egen erfaring.

Vi skal vende tilbage til omtalen af *den indforståede kommunikation* i næste afsnit af kapitlet; men her skal vi som tidligere dvæle ved sådanne tilfælde, der på grund af kommunikationsproblemer fremhæver vigtige sider af beskrivelsesforløbet.

Hvem kender ikke også af smertelig erfaring den situation, hvor man – måske efter en lang og varmende periode af glat meningsudveksling præget af oplevet konsensus – må spørge: »Taler vi nu om samme sag«?

Drejer samtalen sig om forhold, der er af afgørende betydning for parterne, kan en sådan mistanke om svigtende formidling af mening virke urovækkende, ja rystende, og dog synes vore betingelser for at nå videre i den stadige bestræbelse mod samstemmende beskrivelsesresultater at være afhængige netop af, *at* vi stiller dette spørgsmål.

Måske ser læseren, som jeg, vore basale betingelser i omgangen med vore medmennesker som – billedligt talt – en sejllads mellem Scylla og Charybdis. Vi kan så at sige vælge at søge sikker sejllads i den glatte kommunikations trygge farvand, men er da i stadig fare for at strande på tomhedens fladstrand. Vi kan også vælge den utrygge navigation med stadige kursændringer mellem skær af kommunikationsproblemer, og vor fare er nu, at vi strander på isolationens ensomme klippekyst.

Jeg berørte allerede i forordet dette dilemma, og vi mødte senere under omtalen af Paul la Cours tanker (s. 66 ff.) en stærk bestræbelse på at omgå dilemmaet ved at skabe sådanne digteriske udtryk, at kommunikationens »jeg« og »du« sammensmelter, og enhver problematisering af meningsformidling derved er udelukket.

I kapitel IX skal vi igen vende tilbage til den »uproblematiserende kommunikation«, men her må vi gå nærmere ind på vore muligheder for i og med kommunikationen at fastslå, om – eller i hvilken udstrækning – vi taler om samme sag. Vi skal vende os mod en analyse af den tidligere

skitserede standardsituation (Fig. VIII, 1 A og 1 B) med henblik på at erkende de vigtigste træk i *den* videre kommunikation, der skal tjene ovennævnte formål.

På den skematiske figur (1 A) repræsenterer P_1 og P_2 de to personer i dyaden – i dette tilfælde forsøgspersonen og forsøgslederen – og G den omverdensting, de begge perciperer, men som P_1 har til opgave at beskrive for P_2 v. hj. a. et eller andet kommunikativt system (verbalt eller non-verbalt). P_2 skal da i sin tur interpretere P_1 's rapport og konservere den f.eks. ved at nedskrive den i en forsøgsprotokol.

Forbindelseslinien fra G over P_1 til P_2 repræsenterer da de beskrivelsesprocesser, der fra de impressive over identifikationen til de ekspressive processer leder frem til beskrivelsesmæssige udtryk af en sådan art, at de kan kommunikerer til P_2 .

I erkendelse af, at disse beskrivelsesprocesser

a) ikke kan anskues statisk, men som et stadigt forløb, hvor ethvert udtryks*forsøg* medbetinges det/de næste;

b) fra øjeblik til øjeblik er under indflydelse af de aktuelle udtryksmuligheder;

c) er under indflydelse af endnu en række varierende faktorer, som (principielt) ikke kan holdes konstante og

d) er influeret af P_1 's hele fortløbende oplevelse af den komplekse »totalkommunikation« (Fig 1, B, T_1), må man opstille det basale beskrivelsespsykologiske princip, at *en fuldstændig karakteristik af de betingelser, hvorunder en individuel beskrivelsesproces afspiller sig, kun kan ske ved at inkorporere den i en kommunikativ proces*, og dér udsætte processen for en systematisk kontrol i alle led.

Derfor er figuren symmetrisk. Også P_2 er forbundet med G ved en linie, der repræsenterer hans beskrivelsesmæssige processer i forhold til genstanden.

Vi skal nu se lidt nøjere på kommunikationen mellem dyadens to parter P_1 og P_2 . En nødvendig – men naturligvis ikke tilstrækkelig – betingelse for, at samtalen kan komme igang, er, at begge parter *til en vis klarhedsgrad* har identificeret pågældende beskrivelsesgenstand via subjektive, diskriminative og kategoriseringsmæssige processer. Hvis der tales om så ukendte og/eller vanskeligt karakteriserbare genstande, at der hele tiden er en tendens til, at genstandens beskrivelsesmæssige helhedspræg (se s. 190) går i opløsning, kan den intersubjektive identifikation ikke »få fat« og skride fremad.

Det er en vanskelig sag at gøre nøjere rede for, hvor fremskreden den subjektive identifikation skal være for at sikre den videre samtale. Dette

skyldes bl.a., at man må regne med, at parternes subjektive identifikation allerede *i sin vorden* er medbetinget af kommunikationen med modparten i dyaden derved, at denne modpart igennem sine bidrag til mængden af mulige udtryk indfører en ekstra betoning af Whorf-effekten i situationen (Se s. 170 ff.).

Vi har tidligere været inde på at karakterisere sider af denne effekt og skal her kun fremhæve, at i meget diffuse, tidlige faser i beskrivelsesforløbet vil snart sagt ethvert udtryksforslag kunne bidrage til en vis stivnende afklaring, som – hvis udtrykket er dækkende – er ganske formålstjenlig, men som i andre tilfælde kan hindre det formål at nå til en samstemmende og betegnende, beskrivelsesmæssig karakteristik.

Denne benævnelses stabiliserende virkning skildrer Cassirer f.eks. på følgende måde under en omtale af barnets begrebsdannelse: »Dets vage, usikre, flydende indtryk og dets tågede følelser begynder at antage nye former. De kan siges at krystalliseres omkring navnet som et fast centrum, et tankens brændpunkt« (Cassirer 1944, p. 132). Denne skildring er fra forfatterens pen tænkt at dække det noget længere forløb, men kan, som det ses, også anvendes på mere kortvarige beskrivelsesforløb, og dette gælder særligt den næste passus i teksten, som lyder: »Uden navnets hjælp ville ethvert fremskridt i erkendelsesprocessen altid være i fare for at gå tabt igen i næste øjeblik« (Ibid.).

Tranekjær Rasmussen har i sin bog »Bevidsthedsliv og erkendelse« (1956) beskæftiget sig med en analyse af, hvori en intersubjektiv identifikation helt alment består, og han fremhæver, at den baserer sig på en systematisk redegørelse for de relationer, pågældende genstand står i til andre genstande for såvel forsøgsleder som forsøgsperson (pp. 37–45). For simpelhedens skyld afbilder figurerne (Fig 1 A og 1 B) en situation, hvor kun spatiale relationer til en samling ($G_1, G_2, G_3 \dots G_n$) af andre genstande inddrages; men i princippet foregår identifikationen på samme måde i langt mere komplicerede tilfælde. Udtrykt på anden vis kan den intersubjektive identifikation nemlig siges at bestå i en systematisk analyse af beskrivelsesgenstandens placering i et »intersubjektivt kundskabsrum« (Hampshire, 1959) på basis af de kommunikerendes oplevede placering af genstanden i deres egne begrebsstrukturer (kognitive relationsstrukturer).

Hvis der kan påvises en fuldstændig overensstemmelse mellem de to sæt af relationer for det undersøgte felt af genstande, kan identifikationen – indtil videre – karakteriseres som vellykket, men hvis blot en enkelt af disse undersøgte relationer viser sig at være forskellig for de deltagende personer, er identifikationen glippet. Tranekjær Rasmussen (Ibid. p. 37)

siger herom: »Almindeligt gælder, at hvis jeg og en anden person taler sammen om »een og samme« ting, skal denne ting for os begge stå i de samme relationer til andre ting, vi er enige om at anse for de samme emner. Hvis dette ikke holder stik bare i eet tilfælde, bliver vi begge klar over, at vi alligevel ikke talte sammen om een og samme ting.«

Jeg vil tro, at adskillige læsere efter dette vil tænke, at analysen meget vel kunne være dækkende, skal vi sige for den situation, at parterne står uden for konditorens vindue og forsøger at blive enige om, hvilke kager de hver for sig kunne tænke sig til søndagskaffen. Men hvad med mere komplicerede – og betydningsfulde – situationer? Kan de også anskues som »relationsoverensstemmelsesanalyser«?

Et fuldgældigt og tilfredsstillende svar på dette spørgsmål, som naturligvis er helt berettiget at stille, kan ikke gives indenfor disse rammer. Meget er ganske vist sagt derom i det foregående, men langt de fleste problemer af erkendelsesteoretisk natur er ikke blevet berørt og kan heller ikke behandles på en tilfredsstillende måde her. Derfor må tilkendegivelsen af, at analysen har *almen gyldighed*, få et stærkt præg af påstand.

Lad os som et eksempel hentet fra den anden fløj af kompleksitetsskalaen dvæle lidt ved en situation, hvor to unge samtaler indgående om »udbytning«.

Indtil nu er samtalen forløbet glat. Man har været enige om at fordømme udbytning af medmennesker, og man har i fællig beklaget sig over vort samfundssystem, som tillader noget sådant.

Nu tager samtalen imidlertid en ny vending – den bliver mere personligt præget med spørgsmålet: Hvordan kan du, som er så meget imod udbytning, egentlig tillade dig at udbytte din søster så groft, som du gør, ved ideligt at nasse på hende og hendes mand?

Svaret kunne eksempelvis være: »Udbytte min søster – det har da intet med »udbytning« at gøre, således som jeg opfatter dette begreb. »Udbytning« er noget med at frarøve arbejderen »merværdi« – – –; hvorefter samtalen kan fortsættes efter læserens ønske og fantasi.

Det i samtalen, som fik identifikationen til at glippe, var karakteristisk nok, at den ene samtalepartner opfattede relationen mellem eksemplet (udbytning af søsteren) og beskrivelsens genstand »udbytning« som lighed, den anden part derimod relationen som forskel.

En umiddelbar følge af den skitserede opfattelse af den intersubjektive identifikations midler er, at en sådan analyse og fastlæggelse af relationer ikke kan afsluttes definitivt. Forudsætningen for, at en intersubjektiv identifikation af en genstand kan gennemføres, må jo nemlig være, at de

genstande, hvis relationer til den prøvede genstand skal undersøges, selv i forvejen er identificerede via kommunikationen mellem dyadens to personer.

Tranekjær Rasmussen konkluderer da også, at enhver analyse må standse ved, hvad han kalder en intersubjektiv *basis* af sådanne genstande, hvis intersubjektive identitet vi må forudsætte.

Dette indebærer samtidigt, at ethvert positivt udfald af selv den mest indgående intersubjektive identificeringsprocedure strengt taget højest kan have status af en hypotese, som ganske vist, netop når sagen angår tingsverdenen, kan have et *meget stærkt præg* af evidens.

Beskrivelsespsykologiens største udfordring udspringer imidlertid af, at vi kun i de enkleste situationer med tilnærmelse kan anskue denne basis som noget stabilt. Lige så lidt kan vi hævde, at vi kommunikerer ved hjælp af systemer af invariante, sproglige elementer, som sammensættes additivt uden nogen del-helhedsproblematik. Introduktion og afklaring af udtryksmidler i samtalen vil hele tiden »gribe tilbage på« de tidligere faser i beskrivelsesforløbet og derved gøre kommunikationen til en så kompliceret proces, at vi i tilfælde af positive udfald af identifikationen ikke ville kunne afgøre, om dette udfald nu skyldtes parternes mere eller mindre dominerende introduktion af udtryksmuligheder (de være sig verbale eller ikke-verbale) eller en *ægte* overensstemmelse mellem relationer.

Genkalder vi os nu billedet fra før, er sejlladsen altså kommet truende nær den principielle ensomheds farlige kyst, for der findes efter ovenstående udredning intet middel til at skaffe sig absolut sikkerhed for, at vi virkeligt »taler om samme sag«.

Tegnér (1922) har imidlertid det eneste trøstens ord i den anledning, idet han fremhæver vor stadige bestræbelse på at forstå og blive forstået: »Blott därför att den tilltalades iver at förstå alltid villigt går den talandes åstundan att bli förstådd till mötes, är det som meddelandets syften uppnås, visserligen aldrig fullständigt, men dock i en för livets vanliga behov tillräckligt hög grad« (p. 238).

Kontrol af meningsformidling

Som vi tidligere har omtalt, synes perceptionen og dermed også beskrivelsen af *ting* at være favoriseret i forhold til andre dele af menneskets verden. Dette til trods må vi, selv når sagen gælder tingsperceptionen, erkende, at vi skal befinde os i stærkt forenklede situationer (i henseende til antallet af genstande i det aktuelle felt, til

disses aspekter og til antallet af benævnelsesmuligheder) for med tilnærmelse at kunne hævde muligheden af en absolut sikker intersubjektiv identifikation.

Sammenholder man dette med den kendsgerning, at vi, som det lød, »for livets sædvanlige behov i tilstrækkelig høj grad« kan opnå dækkende meningsformidling, kunne man forledes til at tro, at vi råder over særlige metoder til at opnå absolut sikkerhed i vor kommunikation – metoder, som blot endnu har været upåagtede i denne fremstilling.

Vi skal i det følgende gå nærmere ind på en række kontrolmetoder i meningsformidlingen. Det vil dog vise sig, at skønt de vil kunne bidrage til en større sikkerhed – hver for sig og i forening – kan kontrolforanstaltningerne ikke resultere i sikker intersubjektiv identifikation og kommunikation i absolut forstand.

Bestræbelser henimod at sikre sig absolut dækkende meningsformidling har ifølge sagens natur taget i hovedsagen to retninger nemlig henholdsvis mod at fastlægge mening som udtryk – herunder i mange tilfælde udelukkende som adfærdsmæssige udtryk – og mod en mere indtryksorienteret opfattelse af mening.

Hvad nu først angår de *udtrykscentrerede bestræbelser*, er det ofte velbegrundet i sine kontrolforanstaltninger at medinddrage en række adfærdsmæssige registreringer, forudsat den beskrivende kan godtage deres resultater som udtryksaspekter. Som et eksempel herpå kunne nævnes den beskrivelse af autokinesen, vi tidligere dvælede ved (s. 164 ff.), og hvor det beror på anvendelsen af en *række* registreringsformer, at man overhovedet kan formulere problemet om, hvorledes en dækkende beskrivelse opnås.

Det viser sig derimod principielt umuligt at karakterisere mening *udtømmende* som objektiv adfærd. Selvom enhver kommunikation må basere sig på parternes adfærd, så er enhver adfærd nemlig ikke samtidigt led i en kommunikation (Se fig. VIII, 2, hvoraf det fremgår, at kommunikationen kun betjener sig af en delmængde af den interaktive adfærd). Det vil ikke være muligt udefra – fra tredie parts synsvinkel – at fastslå, om en bestemt del af adfærden er meningsbærende eller ej. Dette kan kun kommunikationsparterne afgøre og eventuelt formidle til hinanden – og til tredie part.

Selvom der ofte er god overensstemmelse mellem de enkelte aspekter af den totale kommunikation, så at man med god grund kan lade disse aspekter belyse hverandre i et samlet skøn »udefra« over såvel, hvad der kommunikeres, som hvordan, så er det på ingen måde sikkert, at en sådan samstemmen råder. Dette gælder, hvadenten adfærdselementer-

ne er klart bevidste eller ej, eller hvadenten de er underlagt viljemæssig styring eller ej.

Mikroadfærd uden for viljens styring som eksempelvis spytafsondring, pupilreaktion o.l. har undertiden på uproblematiseret måde været anvendt som absolut meningskriterium uden sikkerhed for, at reaktionerne i de givne tilfælde overhovedet har været meningsbærende.

Razran (1939, 1949) indførte således den raffinerede teknik ved hjælp af små gazetamponer anbragt i forsøgspersonens mund (på et bestemt sted og i en bestemt tid) at måle mængden af spytafsondring, som fulgte efter eksponeringen af bestemte påvirkningsord. Et påvirkningsord kunne via en klassisk betingningsprocedure (Kling & Riggs 1971, p. 554 ff.) sammenknyttedes med reaktionen: spytafsondring, indtil spytmængden forblev nogenlunde konstant fra forsøg til forsøg. Anvendes nu et nyt stikord, som ligner det første meningsmæssigt, vil en bestemt – men mindre – spytmængde blive afsondret, og jo mindre lighed mellem ordene, jo mindre spytafsondring. Man kan altså hævde, at man i spytmængden har et objektivt mål for lighed i mening og dermed i princippet også for selve ordenes mening.

Samme forsker havde imidlertid allerede tidligere (Razran, 1935) bekræftet det velkendte forhold, at spytafsondring kan fremprovokeres, blot ved at forsøgspersonen *forestiller sig* visse fødeemner f.eks. et stykke pickles. Spytafsondringen er ikke under viljens kontrol direkte men indirekte ved, at vi kan fremme eller hæmme den via vor forestillingsaktivitet. Vi kan derfor ikke – end ikke i det bedst tilrettelagte forsøg – sikre os imod, at den spytmængde, vi måler, f.eks. er fremgået af en kombination af stimulusordets »mening« og – skal vi sige – forsøgspersonens pludselige tanke på en salmiakpastil.

Som det ses, er forsøgspersonen den eneste, der kan oplyse os om eventuelle meningsmæssige mellemlid. Og dette må ske i kommunikation med forsøgslederen, eventuelt – jævnt hen – i en dagligdags samtale.

Som tidligere fremstillet, er en afgørende forudsætning for en ikke-cirkulær anvendelse af nonverbale registreringsmetoder, at forsøgspersonen, som skal betjene sig af dem, er blevet instrueret ganske nøje i deres brug.

Selv i den enkleste mulige situation, hvor en trykknæpreaktion med to alternativer (ja/nej) er på tale, ville metoden være ganske uanvendelig, hvis det ikke i forvejen var lykkedes for forsøgslederen klart at præcisere kriterierne for ja- og nej-reaktionen. Denne præcisering må betjene sig af kommunikationen med forsøgspersonen – ofte også i jævnt dagligsprog (Jfr. kap. X).

Når mange forskere har ment at kunne omgå den eksperimentelle situations kommunikationsproblemer, er det sikkert sket, fordi de har næret overdrevne forventninger til rækkevidden af *den påpegende definition*. Kan den nødvendige instruktion nemlig ske påpegende, vil anvendelsen af et eksperimentelt registreringsudstyr kunne ske helt uden at inddrage sproglig kommunikation. Selvom påpegende definitioner ofte er nyttige – og på visse udtryksfattige områder tillige nødvendige (Se eksempelvis Tranekjær Rasmussens anvendelse af den påpegende definition som middel til en skelnen mellem volontære og involuntære aspekter af handleforløb (1957)) – er de dog intet universalmiddel. Kun i de enkleste situationer er der mulighed for at nærme sig sikkerhed for, at modparten i samtalen knytter den foreslåede benævnelse til netop den genstand, (genstandsaspekt o.l.) den var tiltænkt.

Fra egen erfaring vil læseren sikkert kunne fremdrage eksempler på, at man efter lang tids glat kommunikation pludseligt har opdaget, at benævnelser, som tidligere er blevet fastlagt ved påpegende definition, ikke bliver anvendt efter hensigten – og konsekvent. En nøjere undersøgelse via en fortsat kommunikation om relationer vil da ofte kunne vise, at fejltagelsen skete allerede i den oprindelige, definerende situation: Jeg troede, at jeg havde isoleret beskrivelsens genstand, så jeg i absolut forstand kunne udpege den for min modpart, og min modpart var ligeså overbevist om, at vi talte om netop den ting, hun havde in mente.

Går man nærmere ind på en analyse af sådanne situationer, vil man se, at vi *strengt taget aldrig* kan have nogen sikkerhed for at have »rettet opmærksomheden« mod samme ting eller tingsaspekt under den påpegende definition, og at denne kommunikationsform ligner andre derved, at formidling af mening er en stadig proces, der blot midlertidig kan bringes til standsning, når forholdene forlanger det, men som hele tiden er parat til at skride videre i jagten på »meningen« bag udtrykket.

Mere *indtrykscentrerede bestræbelser* mod at fastlægge mening ser vi hos forskere, som har tænkt sig, at vi mennesker via en »indre sans« har direkte adgang til vore sensationer og andre oplevelser. Man har i den sammenhæng talt om *introspektion*.

Vi har allerede tidligere med en tilslutning til Thing Mortensen (1972)⁷⁵ påpeget, at mennesket *aldrig* kan aflægge sig sprogets snærende bånd og stå frit og direkte over for verden (Se s. 142 ff.). Dette medfører –

75: Det er mig ubegribeligt, at Thing Mortensen samtidigt kan argumentere *mod* »den ontologiske fejl« (p. 59 ff.) og *for* »princippet om den forudsatte, ikke-sproglige identifikation« (p. 40 ff.).

som også tidligere betonet – at man ikke kan anskue beskrivelsen som et forløb, hvor der først finder en ikke-sproglig identifikation sted, hvorefter det identificerede oversættes til sprog (»verbaliseres«), uden at denne oversættelse har nogen betydende indflydelse på hele forløbet.

Når mange forskere (inspireret af Locke, se Jørgensen (1946 p. 207 ff.)) har tilsluttet sig tanken om introspektionen som den direkte vej til individets egen oplevelsesverden og dermed til dets inderste mening, skyldes det efter min opfattelse det forhold, som enhver kan efterprøve, at vi i en perceptuel situation kan indstille os på to forskellige måder nemlig dels mod bevidsthedsdannelsen som sådan dels mod den perciperede genstand, som den foreligger for os (Titchner (1909) påpegede denne sondring).

Dette forefundne forhold kan dog naturligvis ikke tages som et argument for tanken om introspektionens direkte adgang til bevidsthedsdannelser uden om sproget (Se også Saugstad, 1977, p. 131 ff.).

Beslægtet med ideen om introspektion er tanken om »det private sprog« forstået som det sprog, vi anvender i den mest *indforståede* kommunikationssituation af alle – den, hvor jeg kommunikerer med mig selv. Her har jeg vel direkte adgang til den mening, som netop *jeg* lægger i mine udtryk? – kunne man rettelig spørge.

Med baggrund i den tidligere kritik af tanken om at »tale med sig selv« må mit svar blive, at ingen anden person end personen selv har *bedre* adgang, men denne erkendelse medfører ikke, at man kan slutte, at personen da uformidlet har med sin egen »mening« at gøre. Også denne mening *bliver til* via identifikationsprocesser – subjektive uadskilleligt indvævede i intersubjektive.

Vender jeg efter nogen tids forløb tilbage til mine tidligere registrerede beskrivelsesresultater, kan jeg ofte have ganske svært ved umiddelbart at uddrage deres mening, og de kan endda til tider forekomme mig ligeså fremmede som andre menneskers udtryk. Jeg har med andre ord hastigt fjernet mig fra den oprindelige situation, hvor meningen var givet med stærk evidens *i* og *med* mit udtryk, og nu fordres der en række kontrolforanstaltninger – fælles for alle kommunikationssituationer – før meningen igen kan afklares.

Strengt taget sker enhver beskrivelsesmæssig formulering af udtryk *efter* afslutningen af beskrivelsesforløbet. Alle beskrivelser kan derfor som påpeget af f.eks. James (1890) og Brandt (1943) betegnes som *retrospektive*. Idet vi griber efter meningen i tilblivelsesøjeblikket, skrider beskrivelsesprocessen frem – tiden forløber – og vi må skue tilbage, ofte under tab af udtryksevicens.

Disse indvendinger til trods er *den indforståede beskrivelsessituation* af stor interesse i beskrivelsesforskningen, fordi den betegner den ene yderlighed i hele rækken af kommunikationssituationer, hvor den anden yderpol er den maksimalt mistænksomme situation, hvor snart sagt ethvert udtryk systematisk må gennemkontrolleres, og hvor sproget som følge deraf anvendes i sin fulde udfoldelse.

Der har bl.a. af metodemæssige grunde ikke været forsket ret meget i den indforståede situation, som jo, som tidligere indgående skildret, tenderer mod at ændre karakter, netop når den skal studeres og beskrives. Vi omtalte tidligere Vygotskys undersøgelser og de deraf inspirerede eksperimenter ved Clark University og skal her kort omtale nogle resultater af sidstnævnte forskning.

I Edith Kaplans forsøg deltog 10 mandlige og 10 kvindelige studerende som forsøgspersoner, Kaplan (1952), og de fik forelagt følgende seks stimuli til beskrivelse:

a) To meningsløse, men velartikulerede, stregfigurer.

b) To blækklatfigurer uden præcis artikulation (som figurerne i Rorschachtesten).

c) To forskellige dufte.

Forsøgene forløb i fire faser nemlig 1) en *tilvænningsfase*, hvor hver forsøgsperson for hver af de seks stimuli skulle nedskrive alle spontane tanker og følelser, som dukkede op i anledning af stimuleringen. Fase 2) var en *beskrivelse til eget brug*. For hver af de seks stimuli skulle forsøgspersonerne nedskrive sådanne beskrivelser, som ville gøre dem selv i stand til senere at udpege netop disse figurer og dufte blandt en række tilsvarende påvirkninger. Beskrivelserne måtte i hvert enkelt tilfælde ikke være længere end én sætning.

Fase 3) bestod i, at forsøgspersonerne skulle fortælle en hr. X så meget om stimuli, at *denne* ville være i stand til at udpege pågældende figurer og dufte blandt fire tilsvarende figurer og dufte.

Personen hr. X var en forsøgsmedhjælper, som i forvejen var blevet instrueret om at »gætte fejl« de første to gange og rigtigt den tredje gang. Hr. X blev i forsøgspersonens påhør bedt om at udpege figuren (duften), idet han skulle bede om yderligere oplysninger, hvis han var i tvivl.

Efter at forsøgspersonen var blevet gjort bekendt med hr. X, fik vedkommende nu i fase 4) den opgave at nedskrive en beskrivelse for hver påvirkning, så disse beskrivelser ville sætte *en hvilken som helst person* i stand til at identificere påvirkningerne på basis af beskrivelsesresultaterne. Heller ikke i dette tilfælde måtte beskrivelserne overskride én sætning for hver stimulus.

En sammenligning af beskrivelserne fra fase 2) (»indre sprog«) og fase 4) (»ydre sprog«) viste interessante forskelle, hvad angik sætningernes længde, de anvendte »referenter« og forekomsten af »modifikationer« og »specifikationer«.

Som venteligt var beskrivelserne rettede til personen selv gennemgående kortere (opgjort i antal ord) end beskrivelser rettede til anden person. Forholdene blev ca. 1:4, 1:3 og 1:2 for henholdsvis stregfigurerne, de diffuse figurer og duftene.

Edith Kaplan skelner mellem offentlige referenter, hvormed menes aspekter som form, størrelse og placering, og private referenter, som står for personlige oplevelser i forbindelse med stimuli, æstetiske kvaliteter o.l. Resultatet blev, at i beskrivelser af visuelt materiale for andre var der flere offentlige end private referenter.

Hvis et eller flere adjektiver er foranstillet substantivet taler afhandlingen om en *modifikation*, der i sin hele form viser hen til en helhedsopfattelse (Eks.: Et højt, slankt glas). Den omhandlede genstand søges identificeret ved straks at henregne den til kategorien høje og slanke glas. Omvendt tales der om en *specifikation*, når adjektiverne er efterstillet substantivet, og identifikationen begynder med den mere generelle kategori glas og derpå indsnævrer til først høje og derpå høje og slanke glas.

Såvel modifikationer som specifikationer anvendes hyppigere i ydre end i indre sprog. I indre sprog er modifikationer hyppigere end specifikationer. Dette sidste synes dog ikke at gælde for duftenes vedkommende.

Slepian (1959) byggede i sin forskning videre på ovenomtalte undersøgelse både metodemæssig, og hvad angår resultaterne. Det nye er, at det lykkedes ham at overvinde de store vanskeligheder, der er forbundet med at have schizofrene som forsøgspersoner, så at resultater fra en normalgruppe og en patientgruppe kunne sammenlignes. I hovedtræk blev resultatet, at gældende for de anvendte typer af stimuli, og hvad angik såvel sætningslængde som brugen af offentlige referenter og specifikationer, var der tydeligt mindre forskel på indre og ydre sprog hos schizofrene end hos normale. Dette resultat tolkes overensstemmende med Werner & Kaplans (1963) opfattelse af schizofrenes sprogbrug som mere *primitiv* end normales. Denne opfattelse skal på sin side ses i sammenhæng med Werners generelle udviklingspsykologi, som jeg ikke kan komme nærmere ind på her, men som har fået en kort og klar fremstilling på dansk af Vejleskov (1972). Som vi senere (i Kap. 1X) skal vende tilbage til, kan jeg ikke betragte den indforståede kommunikationssituation som særlig primitiv (i betydningen af udviklingsmæssigt at høre

tidlige stadier til), idet den tages i anvendelse af alle mennesker i ny og næ, og tilpasset sine formål må den betragtes som et fornemt instrument for meningsformidling mellem mennesker.

Den samme tendens til en normativ betragtningsmåde har man kunnet møde i de senere år hos sprogsociologen Bernstein, der med en række interessante arbejder har vakt fornyet interesse for den indforståede kommunikation, idet han i sine undersøgelser mener at have belæg for at skelne mellem to former for såkaldte sprogkoder nemlig en »begrænset kode« (»restricted code«) som netop fremviser den stærkt indforståede kommunikations særtræk,⁷⁶ og en »udarbejdet kode« (»elaborated code«), der som navnet siger er langt mere sprogligt udfoldet.

Bernsteins oprindelige formodning om, at den »begrænsede kode« i særlig grad skulle være arbejderklassens sprogform og skulle udgøre en uoverstigelig uddannelsesmæssig barriere skal ikke diskuteres her. Den synes i de seneste år at være under kraftig revision også fra dens skabers side. En klar og kritisk analyse heraf giver Wagner (1977) i sin bog »Sprog og skole«.

Erkendelsespsykologisk set er det centrale problem i debatten muligheden for varige udviklingshæmninger som følge af, at børn under deres tidligste opvækst, hvor sprogfunktionerne uddannes, *kun* er udsat for indforstået kommunikation. Man kan dog desværre ikke hævde, at den af Bernstein fornyede debat herom endnu har bidraget væsentligt til at kaste lys over dette problem.

Så meget er dog sikkert, at vore børns sproglige opvækstmilieu ikke kan blive *for* inciterende. Alle, som har nogen mulighed derfor, kan derfor med gode grunde gøre alt, de kan, for at bedre de nuværende opvækstvilkår for vore børn. Der vil antageligt være nok at gøre i så henseende i mange år frem i tiden – og det uanset svaret på spørgsmålet om den tidligste sprogstimulerings betydning.

Dyadisk symmetri

Efter foranstående udredning skulle det stå klart, at der ikke gives nogen genvej til en *absolut dækkende* meningsformidling uden om den fortsatte kommunikation. Dette gælder, hvadenten bestræbelserne tager retning mod udtryks- eller indtrykspolen i beskrivelsesforløbet. Idealsituationen, når det gælder at formidle en mening, der mindst muligt er fordrejet af

76: Disse karakteristiske træk opregnes af Bernstein (1971, p. 42) i 10 punkter, hvor læseren vil kunne genkende de karakteristika, som også præger »indre tale«.

rækken af interfererende faktorer, er, hvad jeg vil kalde *dyadisk symmetri*. Denne kommunikationssituation er karakteriseret ved, at der bevidst fra parternes side tilstræbes en balance mellem subjektiv og intersubjektiv identifikation ved en lige betoning af den impressive og den ekspressive fløj i deres beskrivelsesprocesser.

Det må straks tilføjes, at denne balancerede situation sjældent vil kunne opnås. Dette skyldes, at vort kendskab til fordrejende faktorer endnu er meget mangelfuldt; men det skyldes først og fremmest det mere principielle forhold, at parternes bidrag til puljen af mulige udtryk via Whorf-effekten kan have afgørende indflydelse på beskrivelsesforløbenes tidlige faser, således som vi tidligere har omtalt. Idealsituationen er imidlertid vigtig at have in mente netop som en situation, der *tilstræbes*, fordi hele rækken af mulige, praktiske kontrolforanstaltninger udspringer af en sådan tilstræbelse.

I de seneste årtier har der været en blomstrende forskning angående de såkaldte Rosenthaleffekter. Der synes at være en voksende erkendelse af, at det psykologiske eksperiment må anskues som en særdeles kompliceret kommunikationssituation.⁷⁷

Rosenthal, som inspirerede til denne forskning, skelner (1964, p. 80) mellem to hovedtyper af »effects which experimenters may have upon their results: (1) those which operate without directly affecting the subjects of the experiment and (2) those which lead to subjects changing the nature of their responses.«

Blandt sidstnævnte virkninger er den afgørende gruppe netop de påvirkninger, forsøgslederen udøver i eksperimentalsituationens kommunikation, hvadenten denne kommunikation foregår som en egentlig samtale eller på en mere gedulgt måde. Disse påvirkninger er dog endnu meget lidt udforskede.

Vi skal ikke gå nærmere ind på de mange praktiske foranstaltninger, der kan tages i anvendelse i den eksperimentelle kontrol, men vil nøjes med til slut at fremhæve et par principielle forhold angående kontrol af meningsformidlingen i eksperimentelle situationer af særlig interesse for beskrivelsesforskningen.

Når mange psykologiske forskere ikke synes at have erkendt nødvendigheden af at tilstræbe symmetri i den eksperimentelle dyade, skyldes det antageligt, at eksperimentator ofte i forvejen har sikret sig et sådant

77: En kortfattet fremstilling af denne forsknings resultater på dansk får man hos Glyberg (1975).

kendskab til sin eksperimentelle situation og til mængden af mulige kommunikative udtryk i situationen, at han *på forhånd* kan systematisere forsøgets gang såvel i henseende til stimulusvariationer som til variation af kommunikationsfaktorerne i situationen. Man ser ofte bestræbelserne på at nå et sådant kendskab kaldt førvidenskabelige, fordi man anser, at den egentlige videnskab først begynder, når – eller hvis – non-verbale registreringsprocedurer har kunnet indføres.

I stærkt forenklede situationer vil man kunne nå langt i så henseende, og man kan med god tilnærmelse regne med, at den eksperimentelle situation kan gentages uden væsentlige ændringer med de forhøjede muligheder for kontrol af variable, dette indebærer. Som tidligere fremhævet, kan man dog ikke omgå situationens kommunikationsproblemer på den skitserede måde, og gentagelseskontrollen sikrer ikke i sig selv en dækkende meningsformidling, men kan tværtimod medføre eksperimentel cirkularitet (Jfr. Moustgaard, 1964 b).

I beskrivelsespsykologien vil vi ofte være nødsagede til at arbejde med så komplicerede situationer, at de ikke med rimelighed kan siges at blive gentaget. Det kan eksempelvis dreje sig om ret ukendte situationer, hvor de relevante beskrivelsesdimensioner endnu ikke er bestemt, eller situationer, hvor feltet af stimuli endnu er uoverskueligt. For at beskrivelsesresultater fra sådanne situationer skal have nogen værdi – udover den rent litterære –, må »beskrivessnittene« fastlægges så nøje som muligt ved hjælp af et samspil af metoder, som hver for sig har været omtalt i det foregående. I virkeligheden føres man til at inddrage hele situationen (»social setting«, Hampshire (1959)), idet en beskrivelse kun kan blive udtømmende, hvis parterne i kommunikationssituationen har mulighed for at afgøre, hvilke størrelser og hændelser der er beskrivelsesrelevante.

For at der kan blive tale om en ægte fremadskriden i graden af dækkende meningsformidling, må parterne tillige være indstillede på at forstå modparten (Jævnfør det citat fra Tegnér (1922), vi bragte s. 217 og den samme tankegang udtrykt af Vygotsky (1974, II, p. 406–407)) og på at variere egne udtryk på en systematisk måde.

I eksperimentelle situationer er det forsøgslederens ansvar at tilrettelægge og gennemføre den systematiske kontrol af mening. Dette er en vanskelig opgave, først og fremmest fordi den skal gennemføres, så dyadens symmetri ikke forskydes. Forsøgslederen kommer derved til at veksle mellem to roller. På den ene side skal han give sig den umiddelbare meningsformidling med alle dens mange facetter i vold – på den anden side skal han hele tiden forholde sig kritisk-tvivlende til

resultaterne af denne meningsformidling og om nødvendigt sætte dem på prøve.

Knudsen (1974), der på klar måde har udmøntet sine overvejelser om kommunikationen i den eksperimentelle situation i en række regler for såvel forsøgsperson som forsøgsleder (p. 49 ff), siger følgende om sådanne tvivlstilfælde: »Denne mangfoldighed af kommunikationsaktiviteter kan i tvivlstilfælde antage karakter af regulær hypoteseafprøvning: »Hvis det, fp. taler om, er fænomenet F, så vil han blive nødt til at beskrive F's definerende egenskaber eller relationer til andre fænomener, hvis situationen bliver lagt sådan og sådan op« (Ibid. p. 52).

Negative udfald af sådanne kontrolprøver er af afgørende betydning for meningsformidlingens fremadskriden, fordi de gennemtvinger fornyede analyser af det felt af relationer, hvori beskrivelsens genstand indgår.

Man må ikke af de foregående overvejelser få det indtryk, at jeg skulle mene, at beskrivelsessnit kan fastlægges, før beskrivelsen tager sin begyndelse. Beskrivelsessnit kan kun bestemmes *med tilnærmelse* på forhånd og først i takt med den intersubjektive identifikations fremadskriden fastlægges nøjere og nøjere.

Måske kunne et praktisk eksempel bidrage til at belyse dette vekselspil mellem identifikation og definition af beskrivelsessnit: Situationen er den, at mester skal lære vinkyperlærlingen, hvad en »tør« vin er. Vi kan tænke os, at mester har samlet en del eksempler på vine, som han selv finder tørre i udpræget grad, og disse lader han nu lærlingen smage på én efter én samtidig med, at han siger: »Læg nu godt mærke til den tørre smag«. Lærlingen vil efter al sandsynlighed ikke ane, hvad det er for smagskvaliteter (hvilket »beskrivelsessnit«), mester taler om. Nu kunne mester så eventuelt gå videre i oplæringen ved at lade lærlingen sammenligne »tørre« vine med udpræget »søde« vine. Dette skulle helst ske med eksempler, hvor vinene ikke varierede væsentligt m.h.t. andre kvaliteter end netop dimensionen »tør« – »sød«. Endnu ville der naturligvis ikke være nogen sikkerhed for, at det valgte beskrivelsessnit var fastlagt. Jeg kunne således på basis af min egen erfaring tænke mig, at lærlingen kunne forveksle »tør« med sur (stort indhold af bl.a. garvesyre), og der vil måske gå lang tid, før han vil være i stand til at *bruge* de nævnte smagsbetegnelser på en for vinkypere acceptabel måde. Et af de vigtigste midler til opnåelsen heraf er som tidligere omtalt (s. 200) anvendelsen af loven om »dissociation by varying concomitants« (James 1890, I, p. 506), men fortsat kommunikation såvel verbal som non-verbal vil naturligvis danne basis for hele lærlingens uddannelse som professionel kyper.

I det anførte eksempel har vi karakteristisk nok fjernet os betydeligt fra den symmetriske dyade og nærmet os kommunikationssituationer, som vi kender dem fra bl.a. pædagogiske påvirkningssituationer, hvor vi anser os for at være i vor gode ret til at *påvirke* vor modpart i en bestemt retning – til vedkommendes eget bedste, naturligvis (Jfr. Kap. X, s. 264 ff.).

Kapitel IX

Den skabende beskrivelse

Bortset fra de forholdsvis sjældne situationer, hvor vor sprog anvendelse kan antage karakter af papegøjeagtig mekanik, er vi alle – initiativtagere såvel som modtagere – mere eller mindre skabende i vore beskrivelsesforløb og vor kommunikation.

For den beskrivende er der ikke tale om blot rent reproduktivt at aflevere beskrivelsesresultater fra et lager af velindarbejdede og kommunikative udtryk, ligesom modtagerens rolle heller ikke kan forstås som en passiv registrering af disse udtryk. Beskrivelsesresultater bliver til – udfolder sig – i den kommunikative situation, og kun ved forskellige kunstgreb kan de betragtes som statiske størrelser.

Med disse vendinger har jeg igen søgt at formulere og betone denne bogs grundopfattelse: den processuelle synsmåde.

På denne baggrund svækkes i høj grad den faglige begrundelse for at tale om »den skabende beskrivelse«. Når jeg alligevel har givet dette kapitel netop denne overskrift, er det sket for at pege på, at vor skabende indsats i en lang række situationer er markant større end i dagligdagens routine.

Som tidligere udtrykt er hovedargumentet for at lægge lige vægt på den impressive og den ekspressive pol i beskrivelsesforløbet netop den, at uden denne lige betoning er det ikke muligt at forstå sproglig udvikling og fornyelse. Den klassiske associationspsykologi mødte som omtalt sine hovedproblemer netop i relation til forståelsen af tankemæssige og sproglige nydannelser, og en overbetoning af den ekspressive fløj, således som det sker hos forskere, som ensidigt fremhæver sprogets sociale funktion, kommer også i vanskeligheder, når der skal gøres rede for menneskers tilskyndelser til udtrykmæssig fornyelse.

Man må altså afveje følgende hovedkrav til det beskrivelsesmæssige udtryk i kommunikationssituationen:

at det beskrivelsesmæssige udtryk skal tjene meningsformidlingen mellem mennesker, og derfor må det til en vis grad indordne sig under det aktuelle fællesmenneskelige udtrykssystem

og

at det beskrivelsesmæssige udtryk skal dække den foreliggende virke-

lighed bedst muligt, således som den beskrivende opfatter denne i den øjeblikkelige situation.

I feltet mellem disse poler sker den skabende beskrivelse.

I et forsøg på at begrænse teksten uden at gøre vold på hele det store og komplekse problemområde, som overskriften lægger op til, vil vi koncentrere interessen om følgende temaer:

- a) Princippet om de naturlige sprogs universalisme – beskrivelsespsykologisk betragtet.
- b) Beskrivelsens kilder – hvorfra kommer fornyelsen?
- c) Forsømte beskrivelsesområder.

Princippet om de naturlige sprogs universalisme – beskrivelsespsykologisk betragtet

Thing Mortensen, hvis formulering af ovenstående princip, jeg tager udgangspunkt i, (1972, p. 38) pointerer, at princippet er et erkendelsesteoretisk princip: »Det er et princip om, at enhver kognitiv handling kan gives en sproglig formulering. Man kan ikke, i erkendelsesteoretisk forstand, mene noget, tro noget, vide noget, tænke sig noget, uden at det, man mener, tror etc., kan formuleres sprogligt og formuleres med en vilkårlig grad af nøjagtighed« (p. 38).

Formuleret således – som en art definition af, hvad forfatteren vil forstå ved en »kognitiv handling« – har »princippet« ikke nogen beskrivelsespsykologisk interesse. Den opfattelse, der i tidens løb har været søgt udtrykt i form af dette princip, er dog langt mere interessant end et forsøg på at definere »kognitive« handlinger erkendelsesteoretisk som sprogligt formulerbare handlinger.⁷⁸ I kort udtryk er det, hvorom diskussionen har drejet sig, sprogenes *udtryksmæssige potentiale* (Tegnér, 1922) og eventuelle forskelle på de naturlige sprog i så henseende.

Mere kontant udformet kan man i sprogforskningen møde problemet som et spørgsmål om sprogenes indbyrdes oversættelighed eksemplificeret med bibeloversættelserne.

Thing Mortensens argumentation for universalismeprincippet former sig således: »En benægtelse af princippet måtte kræve, at der i en diskussion fremførtes i det mindste eet eksempel på en mening eller handling, som ikke kunne formuleres i det naturlige sprog, hvorpå

78: Såvidt jeg ser, kører Thing Mortensen begrebsmæssigt i ring, idet han andetsteds karakteriserer sproglig formulering (beskrivelse) som »sproglige valg« baseret på kognitive processer.

diskussionen føres. Men i og med, at et sådant eksempel formuleres, er det dementeret, at det benyttede sprog ikke havde regler til at danne det, og princippet er altså blot bekræftet« (p. 38). En sådan argumentation er imidlertid – også i erkendelsesteoretisk forstand – kritisabel, og jeg skal kort nævne et par kritikpunkter:

Der sker i virkeligheden en sammenblanding af det at karakterisere, hvori et formuleringsproblem består, og selve formuleringen. Disse to aktiviteter kræver ikke nødvendigvis samme sæt af »regler«. Dertil kommer, at begrebet »formulering« er slet afgrænset. Det præciseres således ikke, om der blot skal være tale om, at udtrykkenes nominative (henvisende) funktion skal være dækkende, eller der også stilles krav om udtrykkenes overensstemmelse med den formulerendes mening og de anvendte betegnelsers betydning.

Det vigtigste kritikpunkt er dog, at argumenterne baseres på en enten-eller opfattelse af formuleringens natur – en opfattelse, som ikke alene strider mod forefundne faktiske beskrivelser, men som også i sin konsekvens fører til urimeligheder i slægt med den type, Platons anamnesedoktrin (Ibid. p. 57) synes at medføre.

Universalismeprincippet som erkendelsesteoretisk princip skal søge sin begrundelse i det forhold, at de naturlige sprog udgør den nødvendige basis for udvikling og anvendelse af monologiske (formaliserede) sprog og ikke i tvivlsomme beskrivelsespsykologiske påstande, som tager sig ud som erkendelsesteoretiske analyser. Thing Mortensen (1972, p. 175) nævner da også i en note Tarskis diskussion af formaliserede sprogs semantik, men gør i øvrigt ikke nærmere rede for dennes synspunkter.

Hvadenten det erkendelsesteoretiske universalismeprincip kan oprettholdes eller ej, så er der her grund til at fremhæve sprogenes umådelige potentiale i henseende til udvikling og fornyelse på alle erfaringsområder.

Selvom den enkelte sprogbriker i sin konkrete beskrivelsessituation kan opleve sit fattige udtrykssystem som en uoverstigelig hindring for en dækkende formidling af mening, må hun dog med Hjelmlev (og Søren Kierkegaard) sande, at »i et dagligsprog, og kun i et dagligsprog, kan man »sysle med det udsigelige, indtil det er udsagt«. Det er denne egenskab, der overhovedet gør dagligsproget brugbart som dagligsprog, egnet til at gøre fyldest i en hvilken som helst situation« (Hjelmlev 1943, p. 97).⁷⁹

Om dette synspunkt fortjener det højtidelige navn af *princip*, skal jeg

79: Jævnfør også hermed Hjelmlevs definition af »dagligsprog« (1963, pp. 101–102).

lade være usagt. Det er omtalt her, fordi det så klart peger på den skabende side af vore sproglige aktiviteter.

Beskrivelsens kilder – hvorfra kommer fornyelsen?

De beskrivelsessituationer, som er mest interessante at studere med henblik på skabende beskrivelse, er karakteriserede ved dels en meget stærk tilskyndelse til afklaring og udtryk dels en mangel på dækkende udtryk. Sådanne situationer kender vi fra tilfælde, hvor vi er stærkt engageret i opgaver, hvis løsning kræver denne afklaring, men måske endnu mere slående i tilfælde, hvor selve det at udtrykke en dybtænk mening til et nærstående medmenneske er det centrale mål.

Vi har tidligere behandlet afklaringsforløbet indgående og vil her fokusere på selve den fase, hvor vi søger det rette udtryk i kendt materiale blandt vore indfald eller forsøger at nydanne udtryk.

Mange vil mene, at vi strengt taget ikke kan skabe *nye* udtryk – højest kombinere velindlærte udtrykselementer på en ny måde. Den diskussion, som har været ført om dette problem, skal her forbigås, fordi der næppe kan herske nogen tvivl om, at i en noget mindre streng forstand kan vi alle være udtryksskabende.

Allerede det at anvende bestående benævnelser og vendinger på en lidt anden måde end tidligere må kaldes skabende. Der sker hele tiden ændringer af ordbetydninger både for den enkelte sprogbruger og for sproget som helhed. Disse ændringer kan undertiden ske så pludseligt ved betoning af nye aspekter af betydningen (eller betegnelsens overførte betydning), at kommunikationen hæmmes derved. Sådanne betydningsændringer uden samtidige benævnelsesændringer er sikkert en af de vigtige årsager til den svigtende meningsformidling mellem den yngre og ældre generation, fordi den jo kan føre til, at man »snakker forbi hinanden«.

Lise Østergaard omtaler (1962, p. 127) de store forståelsesvanskeligheder, der kan opstå, når schizofrene patienter netop anvender samme ord, som bruges af raske, men i en radikalt ændret betydning. Dette er i høj grad medvirkende til, at den psykologiske tilstand kan opleves af den raske iagttager som »bizar« og »uindfølelig«.

Mere bevidst kan man ændre betydningsindhold i bestående benævnelser og udtryk ved så at sige først at rense dem for gammel betydningsmæssig aura, hvorefter de er åbne for nye indhold. Læserne vil sikkert mindes sådanne eksempler fra digtningen. Her vil vi dvæle lidt ved den metode, som anvendes med forkærlighed af mystikkens digtere.

Metoden består i at rensse bestående betegnelser ved at bruge dem bevidst paradoksalt. I Huxley's antologi »Den evige filosofi« (Philosophia Perennis) findes mange eksempler herop af Meister Eckhart, Sct. Johannes af Korset m.fl. (1950).

Et enkelt eksempel af sidstnævnte Johannes illustrerer metoden: »Faderen talte et Ord; hint Ord er Hans Søn, og Han udtaler Ham for stedse i en stedsevarende tavshed; og i tavsheden skal sjælen høre det (p. 240).

Andre former for nyskabelser består i at genoptage forladte ord og vendinger i aktuel sprogbrug, at nykombinere, således som det ofte sker i betegnelser for nye tekniske apparater (eksempelvis: automobil, fjernsyn o.s.v.), at foretage forkortelser (TV, FN o.s.v.) og flere andre metoder, som ikke skal nævnes her.

Fra denne form for ny anvendelse af gammelkendt udtryksmæssigt materiale er der en glidende overgang til *skabelse af nye ord og vendinger*.

Tegnér (1922) fremhæver i sin omtale af sproglige nydannelser mennesketankens »gudomliga skaparmakt«, således som den giver sig udtryk ved, at sprogets mangler (»huller«) enten udfyldes med nye ord eller i det mindste »med ett inre tecken, ett tankeväckande X« (p. 284). Andre sprogforskere vil være tilbøjelige til at pege på de snævre grænser, indenfor hvilke vi er i stand til at skabe. Hjelmlev (1963) gør det således klart, at vort sprogs »sprogbygning« sætter disse grænser (p. 39 ff.). Han karakteriserer et sprog som »et system af *elementer*, der er bestemt til at indtage visse bestemte pladser i kæden, indgå visse bestemte forbindelser med udelukkelse af visse andre. Disse elementer kan man så *bruge* til at danne tegn i overensstemmelse med de regler, der er givet for elementerne. Elementernes antal og hvert elements forbindelsesmuligheder er fastlagt én gang for alle i *sprogbygningen*. *Sprogbrugen* bestemmer, hvilke af disse muligheder man vil udnytte« (Ibid., p. 40).

Af sprogbygningen følger således eksempelvis, hvilke stavelser man har lov at danne, og hvordan disse kan sammensættes i ord. Hjelmlev giver en række eksempler på sådant materiale, som overensstemmer med sprogbygningen, men som endnu ikke er udnyttet i sprogbrugen (p. 39 ff.). I denne sammenhæng er det interessant at iagttage børns sproglige nyskabelser for at konstatere, om de holder sig indenfor sprogbygningens rammer. Dette har været tilfældet med mine egne børn. Et eksempel herpå: Signe dannede fra 1 år og 11 måneders alderen nye verber som »kunke«, »kingle«, »pangle« o.s.v. Spurgt om, hvad »pangle« betyder, siger S. – »det er når . . . det er når, man kravler«. Om rødkælken siger hun, den »kisler« og »krasler«.

Verbet »praksle«, som betyder at pille nervøst ved noget med hænderne, er senere blevet optaget i familiesproget, og har nu fået en nedsættende biklang, som kan forstærkes i udtrykket »tosse-praksle«.

Anette (2 år og 5 måneder) bliver forskrækket over at se sin lillebror kravle hen imod sig første gang og udbryder: – »se han »levner««. Dette verbum, hvis oprindelse i ordet »levende« er klar, bliver senere anvendt om noget, der kravler af sted f.eks. selve sneglen i et sneglehus.

Også nydannede substantiver og adjektiver følger sprogbygningen i deres opfindsomhed.⁸⁰

Det har med gode grunde vakt forundring, at børn i så tidlig en alder er i stand til at uddrage det udviklede system af regler, som definerer sprogbygningen. Som opmærksom iagttager af børns sprogudvikling kan man gang på gang konstatere, hvorledes børnene prøver at klare nye situationer ved at tænke i analogier til kendte og beherskede situationer, og dér, hvor vort sprog netop ikke er regelbundet, vil de små komme til kort. Dette synes dog ikke at tvinge dem ud i en remseagtig indlæringsform, som i øvrigt over for den særdeles omfattende og komplekse sprogbygning ville være aldeles uegnet.

Såvidt jeg har kunnet skønne, er børns nydannelser ikke udtryk for oplevede mangler (jævnfør Tegnér's udtryk »huller«) ved sproget – snarere må de ses som resultat af en legende trang til at »manipulere« med sprogelementer i slægt med egentlig manipulation med ting. Nydannelserne er næppe heller bevidste i den forstand, at de indgår i forsøg med meningsformidling i dagligdagens kommunikation med søskende, kammerater og forældre og andre voksne.

Vi skal senere vende tilbage til at hævde, at børn *ikke* problematiserer kommunikationen, og diskutere konsekvenserne af denne manglende problematisering (s. 240 ff.).

*

Hos voksne sprogbrugere, som har adgang til de højeste beskrivelsesniveauer, kan nydannelser være klart bevidst styrede, hvadenten de består i kreativ anvendelse af kendt sprogligt udtryksmateriale eller i egentlig nyskaben. Oversigtligt udtrykt, kan nydannelsen tilstræbe en mere dækkende meningsformidling i to retninger svarende til de to beskrivelsesformer, vi tidligere analyserede (s. 60 ff.):

80: Såvidt jeg er orienteret, holder schizofrenes neologismer sig også vanligvis inden for sprogbygningen.

a) En bestræbelse mod absolut *entydighed* i udtrykket (Afgrænsende beskrivelse).

b) En bestræbelse mod at karakterisere beskrivelsens genstand i udtryk, som betoner dens *sammenhæng med* den øvrige erfaringsverden (Perspektivgivende beskrivelse).

ad a) Den afgrænsende beskrivelse synes ikke at have nogen begrænsning, idet de dertil hørende kategori- og begrebssystemer stadigt kan udvikles og omkalfatres. Det er således kendt, at den tekniske udvikling medfører en akcelerende tilvækst af nye betegnelser, ikke alene fordi mængden af »ting« (nye stoffer, apparaturer etc.) vokser, men også fordi man på en række områder får brug for mere differentierede begrebssystemer (jævnfør det s. 105 omtalte eksempel med de mange rissorter hos Hanunóo-folket).

Der er sjældent forbundet noget problem med at finde på benævnelser i forbindelse med en sådan nyskabelse; om ikke andet kan man gribe til at optage låneord i sproget. Derimod ved man ikke meget med sikkerhed om, hvornår eller hvorfor nydannelser slår an og bliver accepteret af det store flertal af sprogbrugere. Heller ikke det tab, vort sprog lider, fordi ord og vendinger bliver umoderne og glider ud, kan man redegøre psykologisk for på tilfredsstillende vis.

ad b) Som det vil huskes, demonstrerede vi tidligere (s. 77 ff.) beskrivelsessituationens pres i retning af at påtvinge den beskrivende en analytisk indstilling, som er langt mere tilpasset en afgrænsende beskrivelse end en perspektivgivende. Denne tendens kan nu på baggrund af overvejelserne i kapitel VII karakteriseres på følgende måde: Bestræbelserne på at give den mest dækkende beskrivelse medfører, at vi (om muligt) vil fungere på højeste niveau med de fordele, dette indebærer og med den intellektualisering af de beskrivelsesmæssige processer, der også er en følge deraf.

Man må da spørge: Egner beskrivelserne – således som de udfolder sig på menneskets højeste funktionsniveau – sig overhovedet til at give perspektivgivende udtryk for de helhedsdannelser, vi oplever på lavere niveauer med alle deres kognitive og emotionelle aspekter?

Vi citerede tidligere Høffding for at mene, at sproget kun er adækvat, når det gælder at udtrykke »eftertankens« verden (s. 79). I lighed hermed har psykoanalytikeren Lowy (ifølge From, 1944 b, p. 39) hævdet, at eksempelvis drømme ikke lader sig formulere i ord, fordi de »dybe« drømmelementer repræsenterer »a non-conceptual, affect-energetic process«.

From bemærker hertil: »Det er måske ikke helt udelukket, at vi på de

allermest primitive forarbejdningstrin, svarende til en meget tidlig periode af den sjælelige udvikling, kan have med sådanne følelsesmæssige emner at gøre, der ikke er »begrebsmæssige«, på den anden side er det heller ikke til at se, hvorfor disse emner ikke skulle kunne være forarbejdede med hensyn til indordning, bare med yderst lav indordningsgrad.«

Ved i lige grad at betone de impressive og de ekspressive delprocesser i beskrivelsesforløbet er det muligt at undgå den truende »antinomi«, som Høffding så i denne problematik, men tilbage står stadigvæk det afgørende beskrivelsesproblem, at hver gang vi tager sigte på at give en perspektivgivende beskrivelse, presser den analyserende beskrivelsesindstilling, som er særegen for et højt funktionsniveau, os i retning af en afgrænsende beskrivelse.

Vi gav tidligere flere eksempler herpå, og dette forhold kan betragtes som en velfunderet kendsgerning (s. 77–s. 86). Oprindelsen til denne tendens må sikkert søges i de krav til vor erkendelse, som hele tiden stilles fra vort handlingslivs side. I løbet af den fylogenetiske udvikling har kravet til en dækkende realitetserkendelse stedse fremtvinget en frigørelse fra de indflydelser, som den beskrivende person udøver på beskrivelsesresultatet.

Vi skal nu i det følgende se nærmere på de muligheder, der trods de mere principielle vanskeligheder er for at give perspektiverende beskrivelser.

Bestræbelserne kan her gå i to retninger nemlig dels i retning af at tilstræbe *åbenhed* over for indfald og impulser dels i retning af at *frigøre* sig fra den spændetrøje, som allerede etablerede udtryk og udtryksystemer kan udgøre.

Men hvorledes sikrer vi os nu en sådan *impressiv åbenhed*?

De praktiske forslag har været mangfoldige blandt aktive kunstnere lige fra at anbefale nydelsen af megen og sort kaffe for digteren (Poincaré (1913, p. 383 ff.), til at beskue sprukne og skjoldede vægge for den bildende kunstner. (Leonardo da Vinci. Se Brandt 1943, II, p. 248). Strengt taget ved vi ikke noget systematisk herom, blot at vore indfalds kilder springer med stærkt varierende strøm fra tid til anden.

I sammenhæng med studiet af tænkningens psykologi er der dog gjort en del erfaringer, som synes at have gyldighed også for beskrivelsesforløbet, og som vi allerede har været inde på, f.eks. i forbindelse med omtalen af »komme-på-situationen« i kap VII. Der er lang tradition for at sondre mellem produktiv og reproduktiv tænkning (Duncker, 1935) og for at fordybe sig i særlig grad i de forhold, der kan hindre eller blot hæmme

den produktive tænkingsform (Ray (1967) giver en udmærket oversigt over denne forskning).

Vi må her begrænse os til en kort redegørelse for *associationsbegrebets* anvendelse i nyere kognitiv psykologi samt nogle overvejelser over »*incubationens*« rolle i skabende beskrivelse.

Nærværende fremstilling har flere gange tidligere fremhævet de vanskeligheder, den klassiske associationspsykologi stod overfor, når den skulle anskue fornyelse og udvikling. Vi skylder derfor at pege på, at med et noget modificeret associationsbegreb har det været muligt at redegøre for vigtige aspekter af den skabende beskrivelse. Jeg tænker her bl.a. på Mednicks forskning om kreativitet, således som den eksempelvis kommer til udtryk i arbejdet »The Associative Basis of the Creative Process« (Mednick, 1962).

Giver man en forsøgsperson et stikord og beder vedkommende om at reagere så hurtigt som muligt med de ord, der falder hende ind, og i den orden, de melder sig, kan man bekvemt registrere såvel selve ordene som reaktionstiderne. Anvendes samme sæt af stikord for en større gruppe af personer kan man angive de enkelte reaktionsords hyppighed (f.eks. i procent) i hele materialet af reaktionsord.

Mednick definerer den kreative tænkning som »the forming of associative elements into new combinations which either meet specified requirements or are in some way useful« (Ibid p. 221).

Under hvilke betingelser er nu sådanne nye kombinationer mest sandsynlige?

Mednicks enkle svar er, at nye sammenhænge ses snarere af den person, som reagerer med forholdsvis mange reaktionsord med stort set samme associationsstyrke (A på figuren) end af den person, der reagerer med ganske få ord med stor associationsstyrke (B på figuren). Forfatteren illustrerer selv sin tankegang ved hjælp af nedenstående figur IX, 1.

Umiddelbart betragtet, er Mednicks karakteristik af den kreative situation (eller person) ganske svarende til en dagligdags erfaring om, at det er heldigt under sproglig nydannelse at have adgang til mange forskellige indfald, således, at skulle man ikke kunne anvende det ene ved nærmere kontrollerende eftertanke, kan man måske benytte det andet, tredje, fjerde o.s.v. Det hører ligeledes til en dagligdags erfaring, at den, der (omend måske ganske kvikt) får sine få sikre indfald, må finde sig i at forblive den rent routineprægede sprogbruger.

Hverken antallet af indfald eller deres sjældenhed er dog afgørende for, hvorvidt der bliver tale om skabende beskrivelse, og hvorvidt denne beskrivelse er tilpasset de mål, personen tilstræber. Også i den mere

Fig. IX, 1.
 Associative hierarchies around the word table Mednick (1962)

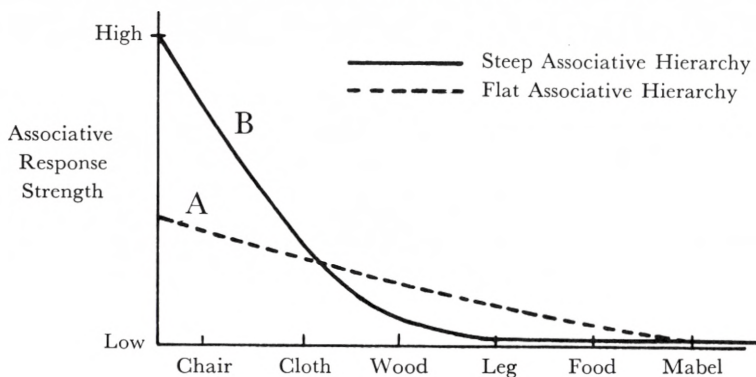

moderne udformning af teorien savner man en tilstrækkelig hensyntagen til situationens dynamiske aspekter. På basis af ovenstående enkle teoretiske overvejelser har Mednick konstrueret sin kreativitetstest (Remote Association Test – RAT), som i sin anvendelse har samme svaghed, idet den ikke registrerer personens reaktionsord i egentlige problemsituationer, men i den »som-om-situation«, der består i den opgave at reagere på nogle for personen tilfældige ord.

Når Mednick dette til trods har haft en heldig hånd i sine mange kreativitetsundersøgelser, og ubetvivleligt har bidraget afgørende til vor forståelse af den skabende proces, skyldes det, at det, testen undersøger, med større ret må karakteriseres som personens fleksibilitet med hensyn til beskrivelsesmæssige *indstillinger*. Denne karakteristik har imidlertid klart forladt tankegangen om, at man skulle kunne fastlægge et individs »associative hierarkier« én gang for alle og uden at relatere dem til ganske bestemte, livsnære problemsituationer.

Psykologen står strengt taget her i et dilemma. På den ene side kan man opregne mange og gode bevæggrunde for at være interesseret i at fastlægge individers potentialer, eksempelvis hvad angår skabende beskrivelse.⁸¹ På den anden side må man erkende, at den øjeblikkelige og konkrete opgavesituation har en afgørende indflydelse på såvel indfaldernes art som den selektive kontrol hermed. Den prognostiske værdi af en testning bliver derfor desto større, jo mere testsituationen *ligner* faktiske

81: Jævnfør de hermed beslægtede begreber »kognitive strukturer«, »intelligens«, »kreativitet« o.s.v.

problemsituationer, og først når man går til grænsen og lader testsituation og problemsituation falde sammen, opnås en dækkende indsigt i pågældende persons funktionsmåde. Dermed bortfalder imidlertid, som det ses, testens *pro*-gnostiske værdi.

Som en træffende illustration til denne problematik kan tjene norske psykologers forskning omkring begrebet »availability of functions«, hvor man med stor videnskabelig opfindsomhed har søgt *på forhånd* at fastlægge, hvilke funktioner hos problemløseren der var »parate«, før han i selve problemsituationen blev konfronteret med den aktuelle opgave. En udmærket oversigt over dette interessante – men problemfyldte – forskningsfelt giver Råheim (1974).

Oplevelsesmæssigt beskrevet, føler vi os ofte fikserede i ganske bestemte tankebaner, netop når der kræves nyskaben af os. Alle vil af egen erfaring kende denne situation fra tilfælde, hvor man er overtræt, er presset af flere samtidige konkurrerende aktiviteter eller simpelthen »er kørt fast« midt i dagligdagens gøremål, således som vi omtalte i forbindelse med overvejelserne over »komme-på-situationen«. Det er fra sådanne situationer tillige en velbestyrket erfaring, at man kan bryde den tankemæssige tvangssituation ved i kortere eller længere tid at lægge problemerne tilside – eventuelt at »sove på« dem.

I denne sammenhæng har der været ført en lang og på flere måder interessant diskussion i tænkningens psykologi om, hvad der sker med problemet i den tid, hvor man ikke beskæftigede sig bevidst dermed – i den såkaldte *incubationstid* (Et låneord fra medicinen).

Det træk, der i en sådan opklaringens situation virker særligt overraskende og slående er, er, at man ofte pludseligt får problemets løsning som i et glimt – som en gave fra himlen.

En af de smukkeste skildringer af et sådant incubationsforløb har matematikeren Henri Poincaré givet (1913, pp. 383–394, se også Ray (1967, p. 159–p. 170), hvor beretningen forekommer i engelsk oversættelse). Sådanne erfaringer fik ham til at tilslutte sig teorien om, at der i incubationstiden foregår et »ubevidst tankearbejde«, som, hvis det er velforberedt ved et forudgående, intenst bevidst arbejde, kan resultere i korrekte løsninger, som da blot behøver at videreudvikles, eksempelvis i et matematisk bevis.

Jeg er dog enig med Woodworth & Schlosberg (1954), når de i deres redegørelse for og kritik af de gængse incubationsteorier fremhæver, at den naturligste forklaring må bygge på, at vi i den indskudte pause har mulighed for at komme ud af inadækvate beskrivelsesmæssige indstillinger: »According to this line of evidence, the incubation period simply

allows time for an erroneous set to die out and leave the thinker free to take a fresh look at his problem« (Ibid. p. 841).

Denne opfattelse falder i tråd med de tidligere overvejelser om den beskrivelsesmæssige indstillings betydning. Vi fremhævede her betydningen af at forlade underordnede (og ueffektive) indstillinger, fordi de ikke virker strukturerende på det aktuelle tankemateriale og ikke styrende i selektionen af nye indfald. Dertil kræves beskrivelsesindstillinger på et passende højt niveau i indstillingshierarkierne (Se s. 196).

Når først adækvate, overordnede indstillinger foreligger, vil den tankemæssige strukturering af det i forvejen velindarbejdede materiale ofte kunne foregå næsten momentant. Er der derimod ikke beredt nogen grobund for inspirationen, har vi i psykologisk forstand med en helt anden situation at gøre, hvor et større eller mindre tilegnelsesarbejde af viden er nødvendig for problemets løsning.

Der har naturligvis i tidernes løb været stor interesse for og stærkt afvigende meninger om den forhåndsviden, der kan siges at være nødvendig for en skabende indsats på et eller andet erfaringsområde. Så meget synes man dog at være ret enige om, at denne viden ikke skal være så omfattende som muligt. Man må snarere tænke sig et vidensniveau, hvor personen naturligvis behersker sit fags begrebsapparat og metoder, men hvor han ikke – som visse eksperter – er fanget i fagets spændetroje af gængse formuleringer og metodiske normer.

Matematikeren Hadamard har i en meget interessant og erfaringsbaseret bog »The Psychology of Invention in The Mathematical Field« beskæftiget sig indgående også med, hvad han kalder »The preparation stage« (1945, p. 43–p. 55) og dens betydning for incubationsfasen og den afsluttende fase: »illumination«.

En af de afgørende grunde til, at naturvidenskabsmænd og matematikere i almindelighed er mest kreative i slutningen af 20-års-alderen, er sikkert, at de i disse år netop behersker deres fag optimalt i ovenstående forstand. Dette problem er dog naturligvis meget vanskeligt at afgøre, fordi der må regnes med et kompliceret samspil af sociale og dynamiske faktorer sammen med de omtalte kognitive forhold.

*

Vi skal nu vende os imod spørgsmålet om, hvordan man kan *frigøre sig* fra eksisterende udtrykssystemers dominans i kommunikationen med vore medmennesker.

Helt alment udtrykt, må man søge at betone det impressive forløb og afsvække den kommunikative kontrol af meningsformidlingen. Hermed

være naturligvis ikke sagt – hvad man *kunne* lægge i ordene – at vi skal tale forbi hinanden. Hensigten er jo en ganske anden nemlig den netop at formidle sin mening dækkende omend ikke nødvendigvis i gængse udtryk.

Vi berører her et meget kompliceret beskrivelsespsykologisk problem, som allerede har fremvist sin vanskelighed i ovenstående, næsten selvmodsigende, formulering.

For at vinde større klarhed over problemets natur må vi betragte kommunikationen på lavere bevidsthedsniveauer, hvor der ikke udøves så streng en kommunikationskontrol som på højeste funktionsniveau, fordi hverken tilskyndelsen eller adækvate midler til at udøve den er tilstede. Lad os eksempelvis se på førskolebarnets karakteristiske kommunikationsformer. De er alle, lige fra den egentlige samtale med andre børn og voksne til den såkaldte »egocentriske tale«, præget af indforståethed Jævnfør s. 221. Der finder ingen problematisering af meningsformidlingen sted. Meningen ligger så at sige åben for alle, hvadenten udtrykket er et gængs fælles-menneskeligt, eller det er et af barnets egne nyskabelser.

Vygotsky (1971, I) udtrykker dette forhold på flere måder bl.a. ved (p. 182) at konkludere på basis af egne undersøgelser, at »den primære ordfunktion, som vi kunne kalde den indikative funktion, fordi den påpeger eller indicerer et bestemt karakteristikum . . . ligger genetisk tidligere end den signifikative funktion, der erstatter de mange anskuelige indtryk og betegner dem«. ⁸²

Lise Østergaard (1962) udtrykker samme sag på følgende måde: – »ordene behandles af barnet mere som en *egenskab ved* eller som en *del af* de genstande, de betegner, end som et af disse oprindeligt uafhængigt tegn . . .« (p. 188). Tillige peger samme forfatter på, at således synes benævelserne også at figurere på lavere funktionsniveauer. Emnerne har i drømme »en aktiv handlingsmættet karakter« (p. 128), og hertil kunne føjes, at efter alt at dømme er heller ikke den schizofrene patient i stand til at problematisere kommunikationen af mening, men oplever endog sine egne neologismer som evidente og dækkende udtryk.

Den mest udbredte opfattelse af alle de særegne træk ved beskrivelsesforløbene på lavere funktionsniveauer – herunder den manglende

82: Vygotsky (Ibid. p. 142) løser problemet om, hvorledes børn og voksne da kan gøre sig forståelige over for hinanden, ved at henvise til, at »ét og samme ords betydning hos en voksen og et barn skæres ofte i den konkrete genstand, og dette er tilstrækkeligt til, at de forstår hinanden«.

problematisering af meningsformidlingen – er at se dem som fejl eller mangler, som man hurtigst muligt må se at komme af med. Hos barnet må man ifølge denne opfattelse bestræbe sig på med alle de til rådighed stående pædagogiske midler at fremme en udvikling bort fra disse tendenser og hen mod højeste funktionsniveaus erkendelses- og beskrivelsesformer.

Jeg håber, det allerede vil være fremgået, at jeg ikke kan dele en sådan opfattelse. Når det gælder den perspektivgivende beskrivelse, som vi tidligere har kaldt denne form, må vi – med et nytestamentligt udtryk – »blive som børn påny« (Mattæus, 18. kap., 3. vers).

Få har så klart – og så smukt – udtrykt denne erkendelse som digteren Paul la Cour, der med sine næsten uopfyldelige krav til det digteriske udtryk – at der skal være »entydig Overensstemmelse mellem Ordet og dets Betydning« – netop vender sig til barnet for at lade sig inspirere af den ubekymrethed, hvormed det i sine udtryk »åbenbarer en realitet« (1948, p. 98).

Barnet udviser her den udbredte tendens til benævnelsesmagi, vi tidligere har omtalt og karakteriseret. Navnet, udtrykket, *skaber* så at sige på stedet den virkelighed, det benævner.

Denne tendens er, som fremhævet, på ingen måde noget særegent for barnet – snarere for menneskets mere primitive beskrivelsesniveauer i det hele taget – og jeg vil tro, læseren selv hyppigt har gjort samme erfaring som Poul Martin Møller nemlig, at udtrykkets » . . . Betydning bliver først ret indlysende, naar den kommer til udvortes Virkelighed« (»Strø-tanker«, p. 386).

Vi omtalte tidligere, at børnenes nyskabende aktivitet efter alt at dømme holder sig indenfor de rammer, som sprogbygningen sætter. Hævder man generelt, at enhver sprogfornyelse må følge sprogbygningens regelsystem, bliver det imidlertid vanskeligt at forstå, hvorledes mere radikale ændringer har kunnet finde sted, og hvorledes de forbavsende mange forskellige sprog har kunnet udvikle sig i tidernes løb.

Dette problem ofrer Otto Jespersen, som var en fornem kender af børns sprog og sprogudvikling, stor interesse i sin bog »Sproget, Barnet, Kvinden, Slægten«. Han lægger vægt på, at i visse perioder, f.eks. i krigstider, vil den voksne befolkning være så optaget af andre gøremål, at der ikke bliver tilstrækkelig tid og energi til at korrigere børnenes sproglige »uvaner«. Dette forhold vil i sig selv medføre hurtigere sprogudvikling (Jespersen 1941, p. 153).

Ud fra denne tankegang tilslutter Jespersen sig Horatio Hales teori om, hvordan nye sprog opstår, omend med visse modifikationer (p.

153–p. 160). Denne teori tog sit udgangspunkt i det forhold, at der i egne på Jorden, hvor børn ville kunne overleve en varig adskillelse fra forældre og andre voksne i de tidlige barneår – hvor »unoderne« er størst i henseende til sproglige udtryk – er flere forskellige sprog i forhold til geografiske områder end i de mere barske og ugæstfrie egne. Eksempelvis pegede Hale på, at der i Oregon på en landstrækning af størrelse som Frankrig findes mindst tredive forskellige sprogfamilier, medens eskimosprogene tales med forholdsvis små afvigelser helt fra Grønlands østkyst til Alaska.

Når bortses fra, at jeg vil lægge langt større vægt på børnenes aktive skaben og den »ubekymrethed«, hvormed de går ud fra, at meningen er givet *i og med* udtrykket, fremfor at betone sprogændringernes præg af at være fejl (»unoder«), forekommer Hales og Jespersens overvejelser mig at være plausible og en ganske jævn mulighed for at forstå vigtige sider af sprogenes opståen og udvikling.

*

Måske er det her igen på sin plads at minde om, at vore udtryksmuligheder rækker langt ud over de verbale udtryk i tale og skrift.

På en lang række af vore erfaringsområder er de nonverbale udtryk systematiserede i større eller mindre grad i egentlige udtrykssystemer, eksempelvis på den bildende kunsts forskellige områder, medens på andre felter systemer er under opbygning, eller der er tale om mere ustrukturerede samlinger af udtryk.

Ofte sker fornyelserne netop i frontlinien mellem udtrykssystemerne – med deres tendens til stabilitet – og kaos af løsevne udtryk. Heri ser man måske allerklarest menneskets almene trang til at underlægge sig det ukendte ved at føre det ind under erkendelsens strukturerende virksomhed. Dette kan ske ved at udvikle bestående systemer, så også den lige i øjeblikket aktuelle genstand for beskrivelse lader sig indpasse, men det må også ofte ske via en nyskaben af udtrykssystemer.

Den tænkning, som ligger til grund for en sådan nyskaben, har i tidens løb fået flere forskellige navne: produktiv, kreativ, divergent o.s.v. Asplund kalder den i sin bog »Indledning till strukturalismen« »Det vilda tänkandet« i overensstemmelse med Lévi-Strauss (Asplund, 1973, p. 43–p. 50). Ved hjælp af et velvalgt eksempel nemlig Picassos »Tyrehovede«, en komposition af en cykelsadel og et styr, trækker forfatteren de vigtigste aspekter af en sådan ubunden tænkning frem: at den frembringer *nye* betydninger, at den udnytter tilfældighederne til dette formål o.s.v.. Hvad jeg gerne vil betone i vor sammenhæng er

følgende iagttagelse: »Picasso tycks inte ha utnyttjat ett existerande språk – han tycks ha uppfunnit ett nytt« (p. 48).

Stående fordomsfrit over for sådanne eksempler på nytænkning i billedkunst såvel som den litterære kunst vil man ofte blive slået af den enkelhed, der præger resultatet, og når man i sådanne situationer kan forfalde til at tænke – og måske endda sige: Dette kunne jeg selv have skabt, så har man jo ret i den forstand, at netop i disse meget enkle og klare situationer fortøner de sædvanlige forskelle på den aktive og den modtagende part i beskrivelsesforløbet sig: »Digter er enhver, i hvem Enheden i alle Ting lever og vidner« (La Cour 1948, p. 11).

Skal sådanne enkle og slående nydannede udtryk indgå i et egentligt udtryksystem (et »sprog«) stilles der ganske andre og større krav til den skabende kunstner i retning af at beherske systemets regler på professionel vis, og over for et musikværk, en sammensat bildende komposition eller et regelbundet digt ville et udtryk som ovenstående være ganske malplaceret. Her forstår man umiddelbart, at kunstneren må bygge på omfattende og krævende færdigheder.

Forsømte beskrivelsesområder

Det er ikke hensigten med dette afsnit at forsøge at opstille et katalog over udtryksfattige beskrivelsesområder. Et sådant projekt ville støde på så mange vanskeligheder på grund af manglende viden og af mere principielle grunde, at det næppe ville være muligt at gennemføre tilfredsstillende. En hovedvanskelighed består allerede deri, at selvom der kan påvises fællestræk gældende for større sprogområder, forekommer store variationer fra sprog til sprog, fra dialekt til dialekt, fra faglige subkulturer til andre faglige subkulturer o.s.v.

Hvad her er kaldt de *forsømte* beskrivelsesområder er altså ikke velafgrænsede, og de omtales her på grund af den særlige interesse, eksempler fra sådanne områder kan have for beskrivelsespsykologien derved, at man her kan have held til at studere udtrykkene i deres tilblivelse.

Udpræget udtryksfattigdom findes på en række områder i vort sprog (og vor kulturkreds), og dette gælder ikke blot, når talen er om mere subtile beskrivelser af eksempelvis vort viljes- og følelsesliv, vore religiøse erfaringer o.l., men, som tidligere omtalt, også på så basale erfaringsområder som vor luft- og smagsverden.

Allerede Treschow (1812, p. 67) påpegede denne ejendommelige udtryksmæssige fattigdom.

Meget tyder på, at disse modaliteter er særligt intimt sammenknyttet med vort følelsesliv, og at en af vanskelighederne ved at give slående beskrivelser af disse kvaliteter består i, at de så at sige hører til på mere primitive funktionsniveauer, hvor de forekommer som ret amorfe helhedsdannelser, hvor forskellige modale aspekter er integreret med stemninger, følelser og handletilskyndelser (v. Fieandt & Moustgaard, 1977, kap. 5 og 8).

Der kan dog næppe være tvivl om, at der er store udviklingsmuligheder også på disse erfaringsfelter. Læserne vil sikkert selv have gjort den erfaring, at varig interesseret beskæftigelse med, skal vi sige, vines smags- og luftkvaliteter fører til et stort udtrykspres – et pres i retning af at søge flere og flere skelnelige aspekter af beskrivelsens genstand benævnt – og man vil i en sådan situation være særligt lydhør over for mulige udtryk, så at man undertiden lærer en sikker benævnelse første gang man møder den hos medmennesket.⁸³

Det er jo de færreste forundt i sådanne situationer at berige sproget med nyskabte udtryk.

Udviklings*mulighederne* kan bl.a. demonstreres ved at sammenligne vort sprogs beskedne udtryksrepertoire til karakteristisk af vines smag med vesteuropæiske sprogs samlede mængde af udtryk. En sådan sammenligning kan let foretages efter offentliggørelsen af Broadbents fortegnelse over sådanne smagsudtryk hentede fra de vesteuropæiske vinavlerlandes sprog og sammenstillet med de engelske udtryk (»Wine Tasting«, Broadbent, 1975).

Selvom kundeinformationer fra mange vinfirmaers side er i vækst, må man dog stadigvæk undre sig over, at der ikke sker en større udveksling af udtryk over sprogrænserne i form af låneord eller oversættelser og specielt til lande, som først i nyere tid har fået vinen ind som en væsentlig del af deres smagskultur, men som på grund af den kortere tradition herfor ikke ejer noget udviklet udtryksrepertoire.

83: Den tilstand af indre, uforløst uro, som jeg her har kaldt »udtrykspres«, er desværre næsten ikke studeret systematisk, og dog må den siges at være afgørende for vor sprogindlæring. Dens styrke hos barnet er afgørende for, hvor hurtigt barnet lærer sit sprogs udtryksrepertoire. Uden et langt mere indgående kendskab til dette udtrykspres i forskellige situationer vil det ikke være muligt at forstå den forbløffende sprogindlæring, der finder sted i barnets førskolealder og i særlig grad i årene fra 1-årsalderen til 4-årsalderen.

Hvis en og anden læser til dette vil bemærke, at vinens smag⁸⁴ vel er, hvad den er, uden indflydelse fra den nydendes sproglige udstyr af karakteriserende udtryk, så må det i overensstemmelse med hele den tidligere fremstilling igen betones, at udtryksmulighederne har en tilbagegribende indflydelse på de tidligere faser i beskrivelsesforløbet – en indflydelse, som passende lader sig illustrere netop med en vins smagskompleks.

Vi har tidligere i detaljer fremhævet denne indflydelse og kan her minde om benævnelsens store betydning, når det gælder om at fastholde komplekset og afklare dets mange facetter.

Mange har over for mig udtrykt denne erfaring på den jævne måde, at de »får mere ud af« smagen, efterhånden som de lærer at fastholde og benævne dens komponenter.

Jeg vil på basis af mine almene erfaringer være tilbøjelig til at betragte dette forhold som noget ganske generelt i beskrivelsespsykologisk henseende og derfor også med gyldighed på mere komplicerede, æstetiske erfaringsområder som billed- og tonekunst. Det, at man eksempelvis oplæres i et adækvat sprog til karakteristik af musikværker, vil medføre, en større rigdom i oplevelsen. Herom synes kendere at være ganske enige – også på tværs af erfaringsområderne – og jeg vil tro, læserne fra egne tidligere erfaringer kan fremdrage eksempler herpå eller beslægtede hermed.

Den frygt, som man ikke sjældent møder, for, at den større viden om beskrivelsens genstande vil gøre oplevelsen fortænkt, synes i almindelighed ikke at være berettiget, og den skyldes en forveksling af strukturelle forhold ved beskrivelsen med dynamiske.

Spørgsmålet om at kunne forholde sig passende umiddelbar til eksempelvis et musikværk angår i første række de beskrivelsesmæssige indstillinger – og den grad af beherskelse heraf, man kan præstere – og ikke den beskrivendes adgang til et større eller mindre fond af sprogligt analyseudstyr.

Vi beskæftigede os tidligere indgående med, hvad vi udtrykte som »beskrivelsessituationens pres i retning af en analytisk indstilling« (s. 77–86), og har siden anskuet dette pres som en vigtig side af vor funktionsmåde på højeste beskrivelsesniveau. Det er nu i denne sammen-

84: Vi skulle i virkeligheden tale om vines smag og lugt eller smag/luft, fordi kvaliteterne ikke lader sig umiddelbart sondre efter modaliteter. Dertil kommer, at andre indtryk – syn, berøring, temperatur – også indgår i helheden. Se s. 37 f.

hæng vigtigt at betone, at dette pres mod en stærkt analytisk forholdelsesmåde må søge sin årsag i personens handlings- og behovsliv. Det udtryksmæssige udstyr såvel som personens kognitive strukturer i det hele taget er som fremhævet afgørende for, hvorledes de beskrivelsesmæssige processer spiller sig af (jævnfør s. 189 ff.), f.eks. i henseende til den detailrigdom, der kan fastholdes – og benævnes – i beskrivelsessituationen; men dette udstyr udgør ikke i sig selv nogen dynamisk faktor.

Der er derfor ikke basis for at antage, at menneskers viden om beskrivelsens genstande skulle hæmme deres muligheder for at forholde sig umiddelbar og receptiv til disse.

*

Flere gange tidligere har vi været inde på problemet om, hvad der kan siges at være bevæggrundene bag udviklingen af udtryksrigdom i sprogene i det hele taget såvel som hos den enkelte sprogbruger. Vi gav bl.a. i den forbindelse en kritisk redegørelse for »værktøjssynsmåden« på sprogdudvikling (s. 100 ff.).

Denne synsmåde kan dog ikke stå forklaringsmæssigt ene, hvilket ses af, at der kan påvises en række (individuelle såvel som kollektive) eksempler på iøjnefaldende udtryksrigdom og – fornyelse, som ikke umiddelbart kan forstås som følger af den »betydning«, pågældende erfaringsområde har/har haft for person eller kultur.

I det førnævnte arbejde af Asplund (1973) gives gode eksempler herpå, og vi skal her se lidt nærmere på et antropologisk eksempel, som er beskrevet i artiklen »Hvad øjet ser« af sprogforskeren Una Canger (1976).

Her karakteriseres med hjælp af en lang række illustrative eksempler mayasproget *mam* og dets yderst forfinede betegnelsessystem for synsindtryk specielt i forbindelse med genstandes stillinger i rummet. Dette meget nuancerede udtryksforråd finder man anvendt, både når det gælder levende og livløse beskrivelsesgenstande.

Artiklen diskuterer til sidst ganske kort det spørgsmål, som optager os her, nemlig problemet om, hvad der kan have været dynamikken bag en sådan ensidig, men forbavsende sprogdudvikling.

»Det er ikke så vanskeligt for os at forstå, at grønlændere har og har brug for et rigt ordvalg for forskellige former for sne, våd sne, tør sne, nyfalden sne o.s.v., eller at tuaregerne kan tale om kameler med ord, der, når de skal oversættes til dansk, kræver omskrivninger og forklaringer. Det er ikke mere mærkeligt, end at vore egne hjemlige håndværkere i

deres faglige jargon har helt nøjagtige ord for de forskellige redskaber og metoder og det specialiserede værktøj, de til daglig benytter, ord, som meningmand normalt ikke kender og forstår.

Men hvorledes man skal forklare mamindianernes tilsyneladende umættelige behov for en finere og finere udpenslen af forskellige synsindtryk, det forbliver en gåde» (Canger 1976, p. 135 f.).

De følgende overvejelser påberåber sig naturligvis ikke at have løst denne »gåde« (her opfattet som mere end blot et problem i forbindelse med ét indianersprog). Jeg beder læseren tage det konkrete eksempel som endnu et udtryk for, at vi i beskrivelsespsykologien *må* arbejde med det mere overordnede forklaringsprincip: Menneskets stræben mod overskuelighed og struktur i dets erfaringsverden.

Vi nødes til at erkende, at kun *en del af* menneskets beskrivelsesmæssige aktiviteter er tæt handlingsrelateret i den forstand, at disse beskrivelser er instrumenter i handlingslivets tjeneste, således som denne handling foregår her og nu.

Det er muligt ved hjælp af eksempler at skitsere en vifte af beskrivelsessituationer strækkende sig fra klart og øjeblikkeligt handlingsrelevante over situationer, der blot er *potentielt* handlingsrelevante derved, at de bidrager til videreudvikling af *det* beskrivelsesmæssige udstyr, som i fremtidige situationer kan blive af afgørende betydning for adækvat handlen, og til beskrivelser, som med et kendt Allport-udtryk er »funktionelt autonome« (Allport, 1967).

Vi har tidligere berørt den helt øjensynlige fare for, at introduktionen af et alment menneskeligt behov for orden og struktur vil udarte til at blive en cirkulær affære i slægt med så mange andre begrebsdannelser i psykologien (jævnfør behandlingen af opmærksomheden s. 67 ff.). Der er derfor god grund til at præcisere, at ganske vist er vor viden begrænset og lidet systematisk, hvad angår grundlaget for at indføre dette behov som forklaringsinstans, men denne viden stammer fra så forskellige psykologiske erfaringsområder, at jeg må mene, at introduktionen er berettiget og vil vise sig at være frugtbar.

I den socialpsykologiske litteratur kan man møde en udbredt tendens til *ensidigt* at opfatte de menneskelige beskrivelses- og kommunikationsaktiviteter som instrumenter for social kontakt. En sådan ensidig opfattelse medfører samtidigt en overbetoning af den ekspressive fløj af beskrivelsesforløbet, og at man tolker omtalte pres hos den enkelte i retning af at udtrykke sig klart som symptom på en række sociale behov og underordnet disse.

Ingen vil kunne benægte kommunikationens store betydning for

opståen og den videre funktion af sociale grupperinger, men det må pointeres, at overbetoningen af beskrivelsesforløbets sociale rolle medfører, at man overser den mod personen rettede selv-opbyggende effekt af beskrivelsen (Jævnfør s. 57).

Den kendte talemåde: »Hvad hjertet er fuldt af, løber munden over med«, tager ikke stilling til, hvorfor det forholder sig således. Min forkyndelse kan til formål have at hverve proselyter for mine egne opfattelser eller at bestyrke disse opfattelser hos mig selv eller måske snarere begge disses formål under ét.

I konkrete tilfælde, hvor vi griber os selv i at øse ud af vort hjertes fylde eller møder fænomenet hos vore medmennesker, kan det være umuligt at afgøre, hvilke bevæggrunde der er dominerende; men ét er sikkert: kommunikationen har altid i større eller mindre grad de to virkningsretninger, mod medmennesket og mod selvet.

Et bevægende eksempel på et »budskab«, som presser sig frem gennem næsten uoverstigelige hindringer i form af en udtalt udtryksmæssig fattigdom på området og kraftige fordomme mod at beskæftige sig med det, har jeg fundet i bogen »Livet efter livet. Overlevelse af fysisk død – et fænomens udforskning« (R. A. Moody, Jr., 1977).

Forfatteren gengiver her resultaterne af en lang række samtaler, han med stor finfølelse har haft med mennesker, som i en kortere eller længere periode har været anset for døde af behandlende læger, men som igen er vendt tilbage til normal bevidsthed og er kommet sig så meget, at samtalerne har kunnet gennemføres.

Jeg skal ikke bringe uddrag fra de refererede protokoller eller i det hele taget gå nærmere ind på undersøgelsens detail-resultater, men nøjes med at fremhæve det markante udtrykspres, Moody mødte hos alle uanset deres tidligere religiøse og livsanskuelsesmæssige opfattelser og uanset den form, de gav udtrykket.

Enkelte af patienterne så naturligvis i deres erfaringer bekræftelse på deres tidligere tro og gav deres beretning en noget missionerende form, hvori de forkyndte denne tro, men *alle* følte meget stærke tilskyndelser til at give en dækkende beretning om selve deres oplevelser.

Adskillige havde dog lidt skuffelser, når de havde forsøgt at fortælle om deres oplevelser til andre.

»Til trods for deres egen overbevisning om det virkelige og vigtige i hvad der er sket med dem, forstår de at vort nuværende samfund simpelthen ikke er et sted, hvor rapporter af denne art ville blive modtaget med sympati og forståelse« (Moody, Jr. 1977, p. 80).

På baggrund af disse skuffelser kom samtalen med Moody som en

befriende mulighed for at udtrykke sig om den store skat, de oplevede at eje.

De seneste årtier har været præget af en stigende interesse for beskrivelser af nye erfaringsområder og bevidsthedstilstande. Denne interesse er blevet forstærket bl.a. ved, at en række nye kemiske stoffer, der er blevet inddraget i den medicinske terapi, har vist sig at have sideeffekter i retning af såkaldt »bevidsthedsudvidelse«. Der foreligger allerede nu en meget omfattende litteratur herom, som i denne fremstilling helt må forbigås, selvom den i mange tilfælde har stor interesse for problemet om, hvorledes vi udvikler vort udtryksfond kreativt. Mange af disse bestræbelser på at trænge ind i nyt land – beskrivelsesmæssigt forstået – møder nemlig som deres mest afgørende hindring det forhold, vi har omtalt tidligere, at medens man befinder sig *i* den ukendte bevidsthedstilstand, kan man ikke foretage nogen beskrivelse på højt niveau. Beskrivelserne må derfor »koldsindigt« (Brandt (1943)) bygge på vor erindring *om* situationen. I heldigste fald kan denne erindring føre til en egentlig genoplevelse, men da meget ofte på et højere funktionsniveau. Vi står altså med andre ord igen over for den fundamentale vanskelighed, vi tidligere har kaldt Høffdings paradoks.

Et meget illustrativt eksempel dels på vanskelighederne ved sådanne beskrivelser men også på de muligheder, der trods alt er til rådighed, har man i de beskrivelser af meditationstilstanden, som Rigby (1973–74) har givet.

Som det vigtigste instrument til at bjerge nye og fremmedartede oplevelser over på udtrykkets fastere grund, må vi igen pege på den perspektivgivende beskrivelse og den række metoder, som egner sig særligt for denne beskrivelsesform. Jeg tænker her først og fremmest på den metaforiske fremstilling.

Det synes at være en ældgammel og udbredt erfaring, at en velvalgt metafor (analogi) ofte har en langt større udtryksmæssig virkning end selv indgående og udpenslende beskrivelser (Jævnfør omtalen heraf s. 60–67), og dette gælder i særlig grad skildringer af oplevelser og oplevelsesmæssige tilstande fra lavere bevidsthedsfunktionsniveauer.

Den metaforiske fremstilling (lignelsen, parabeln, fablen o.l.) kan tillige tjene som en indgangsdør for en større afklaring og dermed også for en mere præcis erkendelse og beskrivelse af de pågældende beskrivelsesgenstande.

I Mattæus-evangeliet (kap. 13, v. 10 ff.) fortælles det, at disciplene en dag gik til Mesteren og spurgte:

»Hvorfor taler du til dem i lignelser?« Han svarede og sagde til dem: »Jer er det givet at kende Himmerigets hemmeligheder; men dem er det ikke givet. Thi den, som har, ham skal der gives, og han skal få overflod; men den, som ikke har, fra ham skal endog det tages, som han har. Derfor taler jeg til dem i lignelser, fordi de ser og dog ingenting ser, og hører og dog ingenting hører eller forstår.«

Her må man i sin fortolkning ikke glemme, at disse noget brutale udtalelser angår det at kende (erkende) og det at tale (beskrive), og på dette beskrivelsespsykologiens område gælder faktisk denne brutale lovmæssighed, som kort kan udtrykkes på den måde, at stilstand ubønhørligt følges af tilbagegang, men som næppe kan udtrykkes stærkere end i paradoksens form: »men den som ikke har, fra ham skal endog det tages, som han har«.

Vi berørte tidligere den vanskelighed, der består i under én synsvinkel at forene de to veldokumenterede forhold, at mennesket i en stor del af sin bevidste aktivitet stræber mod at bringe større og større dele af sin erfaringsverden ind under ordnende strukturer, og at det samtidigt må kæmpe for at frigøre sig fra en lang række hæmmende bånd i tidligere strukturer.

På beskrivelsernes område viser dette dilemma sig ved en stadig bestræbelse mod nye og mere dækkende udtrykssystemer – samtidig med et fortsat stormløb mod gængse systemers dominans – og for det enkelte individ ved skiftende impulser snart i retning af at søge tryghed i kendte udtrykssystemer og snart at sprænge sprogets snærende bånd for at igangsætte en udvikling mod mere ægte udtryk.

Hele denne fremstilling har forsøgt at udtrykke den opfattelse, at disse tilsyneladende modsat rettede bestræbelser er følger af beskrivelsesforløbets to forankringspunkter i de impressive og ekspressive processer og af betoningen af beskrivelsens processuelle karakter.

Som før fremhævet, vil der være en række forhold, der er bestemmende for, hvor egnede vore kognitive strukturer og vore udtrykssystemer viser sig at være. Vi har peget på vigtige sektorer af sådanne forhold eksempelvis vore materielle livsbetingelser, de sociale relationer, hvori vi indgår som individer, vor egen kognitive vækst m.fl., og alle disse sæt af forhold er under stadig forandring, så at vi mere eller mindre nødtvungent må foretage et »hamskifte« i ny og næ.

Hele dette samspil af faktorer bestemmende for vor vækst er særdeles sårbart over for demagogiske overgreb, som formår at ensrette hele folkeslag. Med Nazityskland som et gruopvækkende eksempel på en

sådan folkeforførelse i smertelig, frisk erindring var det, Paul la Cour (1948) kaldte poesien »dette tilsyneladende saa skrøbelige, men mægtige Værn mod Menneskenaturens Forvanskning« (p. 7).

*

I sin interessante gennemgang af fordele og farer ved det metaforiske udtryk siger Tégner (1922) bl.a.:

»Den språkbildande människoanden förhåller sig till sin omgivning som barnet till sine leksaker: i alting förmår den att se allting. Samma föremål som i det ena ögonblicket ter sig som en bild av den jordöverskyggande *himlen*, är i nästa minut en bild av *fjärilen* på blommans kalk« (p. 302).

Når mennesket derfor står over for den opgave at udtrykke nye forestillinger, så de umiddelbart kan forstås, hvad ligger da nærmere »än att antyde dess natur genom en sammanställning eller jämförelse med något redan bekant?« (p. 303). Men enhver lignelse halter. Gælder ligheden på et punkt, gælder den måske ikke på andre, og heri består faren ved en overdreven anvendelse af metaforer.

Denne tankegang fører nu forfatteren over i nogle overvejelser om, hvorvidt det ville være en fordel at tilstræbe absolut *entydighed* i udviklingen af dagligsprogene. Som et eksempel på et forsøg på at konstruere et absolut entydigt sprog (vi kaldte tidligere et sådant et monologisk sprog) omtales (p. 304) den franske naturforsker Adansons kunstsprog, som bestod af benævnelser konstruerede af stavelser sammensat på må og få, så de ikke havde nogen associativ tilknytning til noget tidligere kendt.

Sproget slog ikke an, ligesålidt som det er sket i andre tilfælde, og Tégner peger som sin væsentligste forklaring på »att man aldrig skulle kunna lära sig ett sådant tungomål, förutsatt att det ej inskränkte sitt ordförråd långt innanför de gränser som ett vanligt kultiverat språk uppställer för sig« (Ibid. p. 305).

Dette synspunkt er sikkert rigtigt og bekræftes bl.a. af de store problemer, man kan møde, når man skal lære et selv nokså begrænset meningsløst materiale. Tégner foretager ikke nogen sondring mellem beskrivelsesformer svarende til den, vi tidligere har diskuteret (s. 60 ff.), men han fremfører som endnu et argument mod det absolut entydige sprog, at man heller ikke »ville kunne gøre sig forstået dermed«, og han har sikkert i denne sammenhæng overvejet de tilfælde, hvor en afgræn-

sende beskrivelse ikke slår til som et dækkende udtryk for det, vi sprogligt tilstræber.

Tværtimod at beklage vore sprogs enorme etymologiske materiale af metaforer må vi altså påskønne det og stadig bestræbe os på at videreudvikle og forny det.

Kapitel X

Psykologien mellem de eksakte videnskaber og tolkningsvidenskaberne

Læserne må ikke forvente i dette afsluttende kapitel at få en dækkende redegørelse for psykologiens videnskabsfilosofi – end ikke i hovedtræk. Hensigten er blot at præcisere den afhængighed, som psykologien som videnskab og profession står i til kommunikativ interaktion med mennesket, og at drage nogle vigtige konklusioner om fagets videnskabelige status på basis heraf.

Der har altid været knyttet meget stærke følelser til den psykologiske metodedebat. Som et eksempel på stærke modsætninger mellem metodiske holdninger husker jeg samtaler med en australsk psykolog, som kort efter at have fået sin Ph.D.-grad hjemme kom på et studieophold ved Københavns Universitets Psykologiske Laboratorium. Hun var i begyndelsen ilde berørt af de danske kollegers svigtende videnskabelige holdning, som hun så i, at vi fandt det naturligt at samtale med vore forsøgspersoner under eksperimenterne. Som hun udtrykte sig engang i en samtale kort efter ankomsten: »Hvis jeg havde spurgt mine forsøgspersoner om noget på samme måde, som I gør, var jeg *aldrig* blevet doktor!«

Senere under opholdet tøede modsætningerne dog langsomt op, og hun begyndte at kunne se vor begrundelse for at gennemføre vore eksperimenter som ret frie kommunikationssituationer.

I den større faglige sammenhæng fortsætter den meget normativt prægede metodedebat dog stadigvæk. Mange stiller spørgsmålstegn ved det moralsk forsvarlige i at »observere« medmennesket med den deraf følgende fare for at tingsliggøre individet: at betragte mennesket som en genstand, hvormed der frit kan manipuleres med henblik på at observere dens reaktioner.

Debatten har utvivlsomt haft den gunstige virkning, at man i fremtiden vil have større muligheder for at undgå situationer i psykologisk forskning, der underkender menneskets fundamentale værdighed, men den har også i mange henseender ramt over målet.

Såvel i sin forskning som i sin professionelle omgang med medmennesket som klient og patient kan psykologen ikke undgå i mange afgørende situationer at anlægge en observerende og analyserende indstilling. Som

det vil være fremgået af tidligere overvejelser, er »tingsliggørelsestenden- sen« langt mere udbredt end blot knyttet til observation af human adfærd, og der er intet, som taler for, at den i særlig grad skulle gøre sig gældende under videnskabelig observation.

Efter min opfattelse ville en mere indgående metodediskussion, frigjort fra sådanne stærke følelsesmæssige bindinger, være til gavn for psykologien, ligesom den har været det på andre videnskabelige erfaringsområder.

Idet de følgende overvejelser knytter an til den tidligere fremstilling (i særlig grad kap. VIII), håber jeg at kunne vise, at kommunikationen mellem forsøgsperson og forsøgsleder, mellem terapeut og patient og mellem pædagog og elev er en uomgængelig nødvendighed. Psykologien kan derfor ikke bygges restfrit op som en rent manipulerende og observerende videnskab i analogi med de eksakte naturvidenskaber. Den systematiske udforskning af meningsformidlingen mellem mennesker er en ligeså vigtig side af vort fag.

De følgende analyser kan herefter ske under nedenstående rubrikker:

- 1) Observation af det enkelte individ og dets psykologiske processer.
- 2) Observation af grupperinger af individer (herunder dyaden).
- 3) Den psykologiske testsituation.
- 4) Den pædagogisk-terapeutiske situation.

Endeligt afsluttes kapitlet med nogle overvejelser om vanskelighederne med at systematisere – og viderebefordre – psykologisk viden.

Observation af det enkelte individ og dets psykologiske processer

Mange forskere, også langt uden for strenge behaviouristers kreds, deler det ideal, at det gælder om i den videnskabelige psykologi ved hjælp af veldefinerede ændringer af påvirkningssituationen at styre og forudsige den observerede persons adfærd.

Anderledes udtrykt er idealet en ren stimulus-respons forskning, hvor sammenhængende sæt af påvirkningsvariable (stimuli) og adfærdsvariable (responser) registreres med henblik på med tiden at kunne karakterisere *hele* menneskets adfærd gennem lovmæssige sammenhænge mellem påvirkningselementer og adfærdselementer.⁸⁵

Det er i mange tilfælde lykkedes at nå langt i bestræbelserne på at opfylde dette ideal, og der er siden adfærdsvidenskabens barndom

85: En ren version af et sådant forskningsmål er fremstillet af Watson så tidligt som i 1913 i den klassiske behaviourismes programmerklæring (Watson, 1913).

opbygget en meget avanceret forskningsteknologi med sin foreløbige kulmination i B.F. Skinners forskningstradition (Se eksempelvis Skinner 1969 og 1974).

Selv den mest avancerede adfærdsregistrerende forskning vil dog blive ført ind i problemer med en nøjere stimuluspecification, d.v.s. med en præcis redegørelse for netop det stimuluskompleks, som er ansvarlig for den adfærdsenhed, der er under observation. Langt den største del af hidtidig adfærdsforskning har observeret *dyrs adfærd* angiveligt for at kunne højne studiernes grad af eksakthed. Man overser dog hermed, at forskeren står over for del-helhedsproblemet i dobbelt udgave nemlig i første omgang, når adfærden skal *observeres* og analyseres ud i håndterlige elementer, og dernæst, når adfærden skal *forstås* (forklares) som stimulus-responselementer af dyrets helhedsbetonede repertoire af adfærd.

Jeg skal ikke gå ind i en nøjere analyse af disse generelle problemer og deres eventuelle løsninger, men derimod se nærmere på de basale forudsætninger for en frugtbar *human adfærdslære*.

Franz From påpeger i forordet til sin bog »Om Oplevelsen af andres Adfærd«, at man i den humane adfærdslære ikke synes at have erkendt nødvendigheden af *først* at opbygge en adfærdens fænomenologi:⁸⁶

»Det er som man i forskningen har sprunget et led over, man har været tilbøjelig til at operere med en slags »objektiv behavior« og har gjort meget lidt ud af undersøgelsen af, hvorledes hele vor oplevelse af andre og deres adfærd er struktureret og hvilke lovmæssigheder der gælder indenfor dette område.

Det forekommer mig nu, at en fænomenologisk udredning af disse problemer i virkeligheden ikke alene er et nyttigt, men et nødvendigt forarbejde før man går videre med at undersøge, ikke hvordan vi oplever andre, men hvordan andre i en eller anden forstand »faktisk« er beskafne, al den stund vor oplevelse af andre ofte må danne udgangspunkt for sådanne undersøgelser«. (From 1953, forord p. 2).

Froms arbejde er altfor indholdsrigt til, at det kan overskues her, så vi må nøjes med at fremdrage nogle af arbejdets grundsynspunkter. Overensstemmende med Rubin (1949, p. 32) påpeger From, at oplevet adfærd har to hovedaspekter nemlig et psykisk og et materielt aspekt, og det hører følgelig til gruppen af såkaldte »psykoide emner« (From 1953, p. 20).

86: Man har – med Jørgensens udtryk – ikke indset, at »fænomenologiske undersøgelser« er »primære« i forhold til enhver anden videnskab« (Se citatet i indledningen, s. 18).

Under helt normale og dagligdags forhold er de to aspekter dog intimt forbundne – givet »i og med« hinanden i en helhedsoplevelse – og kun en eller anden speciel indstilling under det oplevede forløb eller en senere analyse kan føre til en vis disintegration, der gør det muligt at beskæftige sig med henholdsvis det materielle aspekt og det psykiske i detaljer.

From forklarer tillige ganske plausibelt, hvorledes det er gået til, at psykologer har kunnet gøre sig skyldige i den fejltagelse at betragte adfærden, som tilhørte den umiddelbart en objektiv sfære af facts: »Det er antageligt dette forhold, at vi kan opleve andres handlinger determineret af handlesituationerne på en sådan måde, at den psykiske aspekt ved det psykoide emne fremtræder yderst vagt og uselvstændigt i og med det oplevede materielle forløb, der har tjent som udgangspunkt for behavioristerne, når de vil forsøge at beskrive menneskelig adfærd uden at referere til noget bevidsthedsliv og skabe en psykologi, som ikke giver sig af med sjælelige fænomener« (Ibid., p. 146).

Når talen gælder *handlinger*, består det psykiske aspekt af formål, hensigter m.m. – eller kort i Froms terminologi, af handlingens »sens« – og i overensstemmelse med Köhler og Rubin viser From (eksempelvis p. 20), at behaviouristerne omgår deres synsmådes teoretiske vanskeligheder ved at tale upræcist om »handling«, hvorved man – med Rubins udtryk – »smugler« det psykiske aspekt ind i beskrivelsen på trods af det erklærede formål med den rene behaviouristik at undgå mentalistiske begreber. Watsons såkaldte rene adfærdsbeskrivelser er rige på sådanne eksempler (Köhler, 1959, p. 138 f.).

Ofte vil der, som vist af Köhler (Ibid. p. 128 ff.), være god overensstemmelse mellem den åbne adfærd og personens indre liv, således at en persons intentioner vil kunne konstateres på basis af adfærden, men – og det er afgørende vigtigt at betone i vor sammenhæng – dette gælder *ikke* altid.

Til syvende og sidst kan sensen ikke bestemmes uden at inddrage kommunikationen med personen i basis for denne bestemmelse.

Det vil imidlertid være fremgået af mange tidligere analyser i nærværende fremstilling, at en samtale med pågældende person heller ikke i sig selv kan beskrives som et universalmiddel, når det gælder at fastlægge handlingers sens. Sensen kan ikke opfattes som et statisk »noget«, som foreligger fuldt afklaret, før handlingen tager sin begyndelse, og som er konstant under forløbet.

Sensen vil ofte snarere *blive til* – udformes – i samtalens forløb og under handlingens fremadskriden. De handlingsstyrende systemer af indstillinger (sensen) må tænkes at være hierarkisk organiserede, så at de mest

overordnede indstillinger hele tiden er afgørende for, hvilke mere specifikke indstillinger der vil komme til at råde, og hvor klart udformede disse detailindstillinger vil blive. Heri kan der ses en klar parallel til forholdene under egentlige beskrivelsesforløb.

Det er tillige vigtigt at have in mente, at sensen i sin vorden er fuldstændigt integreret i personens hele bevidsthedsliv. Man må her som i forbindelse med en redegørelse for de beskrivelsesmæssige indstillinger virke vare sig for en ensidig intellektualistisk tilnærmelse.

I forbindelse med omtalen af Vygotsky's opfattelse af de sproglige udtryks tilblivelse fremhævede vi denne forskers træffende karakteristik af afklaringsforløbet fra »meningen«, forstået som en ret ustruktureret helhedsdannelse af dynamisk såvel som emotionel og kognitiv art, over »betydningen« til de kommunikative udtryk. Se s. 202 ff. Her må det tilsvarende betones, at det hele system af oplevede handlemaal, intentioner, mening, etc. som den vigtigste del af handlingens sens er sammenvævet med personens hele motivationelle og følelsesmæssige liv, og først når en beskrivessituation opstår, vil der kunne blive tale om en så analyserende beskrivelsesmæssig indstilling, at sensens forskellige aspekter kan bringes til at fremtræde så klart, at de eventuelt vil kunne karakteriseres i gængse udtryk.

Vi berører her et af den humane psykologis største beskrivelsesproblemer, som i sin karakter nærmer sig et dilemma. På den ene side har man i psykologiens udvikling følt sig nødsaget til en større og større opdeling af bevidsthedslivet i en række forskellige fænomener: Sansninger, percepter, tanker, forestillinger, følelser o.s.v.. På den anden side kan enhver interesseret fra egen erfaring bekræfte, at vort bevidsthedsliv yderst sjældent falder fra hinanden i sådanne afgrænselige dannelser, men langt snarere må karakteriseres ved sammenhæng og helhed.

En af de forskere, som klarest har kritiseret psykologer for at betragte bevidsthedslivet som en sådan samling af isolerede fænomener, er den amerikanske filosof Charles Hartshorne (1934).

Hartshorne tager sit udgangspunkt i de ligheder, der råder mellem modaliteterne, og som har givet sig beskrivelsesmæssigt tilkende ved intermodale betegnelser. Eksempelvis kan 'lys' benyttes som karakteristik af såvel en foreliggende farve som en smag og en tone; 'let' kan benyttes om en genstands tyngde, men også om en berøring, en duft m.m. (Se også von Hornbostel (1925)). Tillige hævder han, at der ikke kan tænkes noget perceptuelt givet bevidsthedsindhold, uden at det samtidigt er ledsaget af og forbundet med viljesmæssige og emotionelle kvaliteter. Så stærkt fremhæves helhedspræget ved vort bevidsthedsliv, at

det f.eks. hedder, at »det perceptuelt givne bevidsthedsindhold er af emotionel natur« omend givet for os på en diffus og udifferentieret måde.

En anden vigtig pointe hos Hartshorne er, at han integrerer menneskets sociale liv i individernes bevidsthedsliv ved at påvise, at modale fænomener så godt som altid samtidigt har social betydning, idet de refererer mere eller mindre klart til medmenneskers aktiviteter. Dette synspunkt er sikkert klarest at se bekræftet på det auditive område, hvor lyde netop ofte viser hen til andre menneskers aktiviteter på en så intens måde, at de f.eks. i dårligt isoleret, moderne etagebyggeri ofte kan virke belastende.

Så tæt sammenknyttet med fænomenernes modale sider ser Hartshorne de viljemæssige og emotionelle, at han mener, at vi ofte kun kan differentiere mellem fænomener på basis af de følelsesmæssige farvninger, der kendetegner dem. Tilsvarende oplever vi også ligheder mellem fænomener på grund af deres emotionelle aura.⁸⁷

Selvom Hartshornes overvejelser og kritik⁸⁸ på mange måder er berettigede, fører en overbetoning af hans synspunkter dog let ind i det problem overhovedet at forstå de bevæggrunde, der må have været for den faktiske beskrivelsesmæssige differentiering på bevidsthedslivets område. I lyset af vore tidligere analyser ses det, at forfatteren begår den fejl, at han tager bevidsthedslivets karakter på de lavere funktionsniveauer som udtryk for hele dette bevidsthedsliv, og han overser hermed, at under indflydelse af analytiske beskrivelsesindstillinger på de højeste funktionsniveauer er tendensen til en differentiering af fænomener ganske klar og en tilsvarende terminologisk udvikling fuldt berettiget.

Urokket af ovenstående overvejelser står imidlertid den kendsgerning, at kommunikation under en eller anden form med pågældende, handlende person er nødvendig for at søge den aktuelle sens bestemt og for at følge de ændringer heri, som ofte vil finde sted i handlingsforløbet. Vi står altså principielt i samme situation, som tidligere (Kap. VIII, s. 214) blev karakteriseret gældende for beskrivelsesprocessen: For at kunne give en fuldstændig karakteristik af de betingelser, hvorunder en handling finder sted (og ikke blot for de materielle betingelser) må vi inddrage personen i en systematisk kommunikationssituation, hvor sensen søges bestemt og kontrolleret i lighed med al anden meningsformidling.

87: Disse synsmåder samstemmer, såvidt jeg ser, med Jørgensens, når han – omend noget tøvende – peger på en uforandret »indstilling« som betingelsen for identifikation af fænomener (1946, f.eks. p. 345).

88: En mere indgående diskussion bringer von Fieandt i kapitlet »Modaliteternes interaktion« (1956, p. 163–p. 210).

I denne kommunikation bliver psykologens (forskerens) egen erfaring og viden af central betydning, hvadenten den vindes *i* selve situationen eller er til rådighed på forhånd og blot afprøves her. Det er i lyset heraf, at såkaldt »introspektion« skal ses, for det er for et heldigt udfald af de systematiske bestræbelser på meningsformidling ligegyldigt, hvorfra psykologen henter sin forhåndsviden om de personmæssige og situationelle betingelser, blot de kan bringes hensigtsmæssigt i anvendelse og prøves indgående i en *symmetrisk kommunikation* mellem psykolog og klient (Jævnfør afsnittet om »dyadisk symmetri«, s. 224 til s. 228).

Observation af grupperinger af individer (herunder dyaden)

Såvel observationen af forskellige sociale grupperinger som forståelsen af sådanne grupperingers funktion i mere eller mindre komplicerede interaktionssituationer rejser en række principielle problemer, som ikke kan berøres her. Vi skal holde os udelukkende til studiet af beskrivelses- og kommunikationsprocesser i grupper. Specielt har dyaden interesse, fordi den er relativt overskuelig, så den med moderne registreringsudstyr lader sig afbilde, hvad angår dens vigtigste sider såsom den visuelle og den auditive del af den totale kommunikation.

Det at fokusere på kommunikationen mellem to (eller flere) personer frembyder ganske klare fordele fremfor studier, hvor forsøgslederen må involvere sig under hele forløbet i meningsudvekslingen.

Her kan, eksemplificeret med den tidligere gennemgang af »Codability-forskningen« (s. 150 ff), forskeren ligesom trække sig tilbage og studere den faktiske kommunikation mellem de involverede parter. Han kan tillige lægge forsøgene således tilrette, at beskrivelsesresultaterne fremkommer som sproglige udtryk i naturlige situationer, og han kan i heldigste tilfælde studere faserne i længerevarende beskrivelses- og kommunikationsforløb.

Metoden er stadigvæk forholdsvis ny og uudviklet, men der kan næppe være tvivl om, at den i den kommende tid vil blive et af beskrivelsespsykologiens vigtigste metodiske hjælpemidler.

Det må dog straks slås fast, at skønt metoden er en betydelig gevinst, må den ikke betragtes som et vidundermiddel, der kan løse meningsformidlingens hovedproblemer. Medens det udefra betragtet er muligt definitivt at afgøre, om to eller flere personer er i *interaktion* i en samværssituation (Jævnfør fig. VIII, 2), er det *ikke* muligt at fastslå med

sikkerhed, hverken om der finder en meningsudveksling sted eller ej, eller hvilken mening der i bekræftende fald søges formidlet.

Forholdene kompliceres bl.a. af, at parterne i en interaktion ikke behøver at være enige i at kommunikere. Jeg har valgt kun at tale om kommunikativ interaktion, hvis mindst én af parterne opfatter dele af eller hele den interaktive adfærd som meningsformidlende. Dette lader sig nøjere beset meget vel gøre, uden at vedkommende part *bestræber* sig på at udtrykke en eller anden mening, så derfor må der sondres mellem *kommunikation* og *intenderet kommunikation*, hvor sidstnævnte form betegner situationer, hvor mindst én af parterne tilstræber meningsformidling.

Som et nødvendigt – omend heller ikke her altid tilstrækkeligt – led i en systematisk bestemmelse af, om der foregår en meningsformidling, og i bekræftende fald, hvilket meningsindhold der er på tale, må forsøgslederen gribe ind og involvere sig i kommunikationen.

Det forhold, at man undertiden af metodiske grunde vil foretrække at kommunikere via en af parterne i den observerede gruppe, er principielt uinteressant, ligesom det heller ikke anfægter det basale beskrivelsespsykologiske princip, der blev formuleret s. 214, at man ved hjælp af et forhåndskendskab til de pågældende beskrivelses- og kommunikationssituationer kan nå langt i henseende til at standardisere spørgsmålene til forsøgspersonerne og indbygge dem i en på forhånd fastlagt forsøgsprocedure.

Den psykologiske testsituation

Professionelle observationssituationer i psykologien spænder lige fra helt frie samtaler over frie interviews, der betoner tilpasning af forløbet til de øjeblikkelige omstændigheder i situationen, til standardiserede testsituationer.

Til skade for udviklingen af observationsmetoderne har der desværre rådet en udbredt uklarhed med hensyn til testpsykologiens erkendelsesmæssige status. Kun få psykologer har klart erkendt, at enhver testsituation – den være sig aldrig så omhyggeligt standardiseret – dybest set er en kommunikationssituation med alle de usikkerheder, som deraf flyder.

Bestræbelserne på at gøre testsituationer til rene (behaviouristiske) observationssituationer har alle vist sig forfejlede, og vil, set i beskrivelsespsykologisk belysning, klart vedblive at være forfejlede. Selvom observationsfaser er nødvendige led i en testsituation, må man ikke overse, at kommunikationsfaser er ligeså nødvendige, eksempelvis når instruktioner skal gives, og reaktioner skal tolkes.

Standardiseringsbestræbelserne er dikteret af, at man som et resultat af testningen ønsker at kunne tilskrive *personen* visse varige karakteristika (personlighedstræk, intellektuelle evner o.s.v.). Som fremhævet klart af From (1942, 1944 a og 1953) er det personens potentialer (fremtidige »handlemuligheder« f.eks. under oplæringen i et fag, m.h.t. at udvikle sig i en bestemt retning o.l.), der ønskes bestemt hurtigere og mere nøjagtigt, end det kan gøres i usystematiske iagttagelser.

Ser vi på figurerne 1 A og 1 B (kap. VIII) i dette lys afbilder de den almene testsituation (*G* kunne eksempelvis være én af tavlerne i Rorschachtesten). Man indser nu, at for at kunne lade karakteristiske træk ved de beskrivelser, som svarene udgør, vise hen til træk ved personen, som testes, må det stimulerende materiale forelægges på samme måde fra person til person, og tillige må instruktionen være ens, og de udtryksmæssige muligheder være ens fra person til person.

De svarforskelle, som herefter vil fremkomme, efter den udviste omhu med at holde alle andre variable konstante, kan nu opfattes som vedkommende persons subjektive indflydelse på beskrivelsesresultaterne og altså som visende hen til bl.a. personlighedsmæssige variable.

Det er ikke hensigten her at gå nøjere ind på testteoriens mange komplicerede problemer. Interessen skal udelukkende samle sig om den betydning, man må tillægge kommunikationen mellem testeren og den testede i to henseender nemlig dels for ovennævnte nødvendige standardisering af betingelsesfeltet for vedkommende person og dels for en dækkende tolkning af personens reaktioner (herunder beskrivelser) i testsituationen.

Hvad angår standardiseringen, kan denne ikke ske ved en formelt ensartet behandling af alle, fordi en formel ensartethed, der ikke må afpasses de individuelle personer, fungerer som en *uensartet* behandling.

Dette gælder naturligvis så trivielle forhold som, at den talestyrke (hastighed m.m.), hvormed instruktionen foredrages, skal varieres fra person til person, men det gælder også langt mere udviklede forhold som hensyntagen til personens begrebsmæssige funktionsniveau, motivationelle situation o.s.v., o.s.v.

Idealet synes for mange testpsykologer at have været at neutralisere de mulige virkninger af, at testsituationen jo faktisk *er* en dyadisk situation: Testeren har skullet læse instruktioner op med monoton røst, har skullet undgå at gribe motiverende ind via mimik og ytringer o.s.v. Man har egentlig helst set en art robot på psykologens plads. Dette ideal udspringer af, at man ensidigt har set på testsituationen som en ren observation. Denne opfattelse må nødvendigvis opgives. Jo før man

indser, at testsituationen ikke er og aldrig kan blive en sådan ren observation i analogi til makrofysikkens observationer, jo før vil man kunne komme igang med en sund metodisk udvikling på dette vigtige fagområde.

Idealet må efter min opfattelse, således som den forhåbentligt allerede er fremgået af det tidligere, være, at lade testsituationen tilstræbe den balance mellem parterne, vi tidligere kaldte »dyadisk symmetri«.

Accept af dette ideal medfører en række konsekvenser for måden, hvorpå instruktioner gives, for fremlæggelsen af testmaterialet og for tolkningen af personens reaktioner herpå.

Som sagt, kan man ikke sikre ensartethed m.h.t. opfattelsen af instruktioner ved formelle forholdsregler. Testeren må formidle instruktionens *mening* til personen og sikre sig fuld forståelse af denne mening igennem en mere eller mindre indgående kommunikation, der involverer alle de kontrolproblemer og -former, vi tidligere har behandlet indgående (Se således kap. VIII, s. 214 ff.).

Selvom mange kontrolprocedurer kan være fastlagte på forhånd, vil det ikke være muligt helt at undgå fri og fleksibel kommunikation, for man kan aldrig gå ud fra, at der råder en entydig sammenhæng mellem personens åbne adfærd (herunder den verbale) og den af vedkommende oplevede mening med instruktionen. I testsituationen må man derfor forholde sig som i den eksperimentelle beskrivelsessituation: »Det er netop meget vigtigt, at forsøgslederen hele tiden er parat til at foretage små ændringer af spørgsmålenes rækkefølge, af deres konkrete formulering etc. Sagen kan udtrykkes paradoksalt: Kun den forsøgsleder, som er parat til at *ændre* instruktionerne efter forholdene kan sikre sig *ensartethed* i instruktionen fra forsøgsperson til forsøgsperson« (Moustgaard, 1969, p. 119; se også Knudsen, 1974, p. 51).

Ofte vil det forholde sig således, at de opgaver, der pålægges den testede, er så simple, at de umiddelbart kan udføres, hvis personen har forstået instruktionen. Man kan derfor hævde, at det at forstå instruktionen på basis af dens gængse verbale udtryk er en del af testen. Der er intet principielt at indvende mod denne tankegang. Det betænkelige består imidlertid i, at man i så fald intet får oplyst om, hvor den testedes problemer ligger: om de i det konkrete tilfælde består i manglende sproglig forståelse af instruktionen eller manglende mulighed for at udføre opgaverne.

Det samme gælder, hvis man ikke undersøger personens udtryksmuligheder nærmere. Søger man uden hensyntagen til disse udtryksmuligheder (de være sig verbale eller ikke verbale) at tolke reaktionerne som

sådan, vil der efterlades en uklarhed i henseende til, hvor personen har sin styrke eller sine svagheder.

Generelt taget, har der i testpsykologien rådet en tendens til at overse disse afgørende tolkningsproblemer. Det må naturligvis indrømmes, at efterhånden som der akkumuleres systematisk viden om en test og en testsituation (som eksempelvis Rorschach-testen), vil en lang række tolkninger kunne ske rutinemæssigt, men det er afgørende vigtigt at have indset, at nogen sikkerhed opnås aldrig. Selv de enkleste situationer viser sig ved nøjere betragtning at indeholde tolkningsproblemer såvel alment som gældende for den enkelte, der indføres i testsituationen.

Dette fremgår bl.a. af den analyse af »Autokinesen som individualpsykologisk instrument« (»autokinese-testen«), jeg tidligere har foretaget (Moustgaard, 1967).

Som tidligere fremstillet gives der ingen absolut sikkerhed i meningsformidlingen (kap. VIII). De konklusioner, som psykologen slutte­lig kommer frem til: at nu forstår klienten instruktionen, eller nu tolker jeg hendes reaktioner dækkende, er og forbliver hypoteser. Hypoteserne kan tages op til fornyet prøvelse i situationen, men mange forhold – f.eks. trivielle som den nødvendige tidsbegrænsning og mere principielle, at kommunikationen medfører *ændringer* af de involverede personer – indebærer, at testeren til syvende og sidst må træffe den beslutning nu at forlade sig på de opnåede resultater. Men denne beslutning kan ikke bygges alene på observerbare sider af den åbne adfærd – aspekter, som vil kunne slås op i en testhåndbog – og heri demonstreres testpsykologi­ens stilling *mellem* på den ene side de rent observerende videnskaber og på den anden side de tolkende ganske klart.

Den pædagogisk-terapeutiske situation

Som lige antydnet medfører enhver indgående kommunikation mere eller mindre dybtgående ændringer af de involverede parter. Disse ændringer af kognitive strukturer, holdninger m.m. er dog oftest upåagtede sideeffekter i testsituationerne.

I pædagogisk-terapeutiske situationer er de derimod i centrum for interessen og bestræbelserne.

Når jeg finder det naturligt i en beskrivelsespsykologisk sammenhæng at tale om en *pædagogisk-terapeutisk* situation, selvom der naturligvis er en række iøjnefaldende forskelle på disse to typer af påvirkningssituationer, er det, fordi der også er *afgørende fællestræk*.

Jeg kan således pege på, at de tilstræbte ændringer i begge situationer

er moralsk og professionelt acceptable og ofte tillige ønskede af pågældende person. Ændringerne tilstræbes i bestemte på forhånd præciserede retninger. Den vigtigste lighed mellem de to situationer er dog i vor sammenhæng, at de begge må anskues som kommunikationssituationer, hvor faser af »dyadisk symmetri«, hvor klientens øjeblikkelige forudsætninger bestemmes, følges af faser med bevidst asymmetri, hvor påvirkning tilstræbes.

Lidt anderledes udtrykt er såvel opklaringsfaser som egentlige påvirkningsfaser nødvendige led i såvel pædagogik som terapi, selvom dette forhold ofte vil være skjult af, at faserne sammenblandes i faktiske situationer.

Jeg skal ikke søge at skjule, at der består den fare ved at betone kommunikationen med klienten så stærkt, som det gøres her, at synspunktet overdrives i retning af en egentlig fænomenalisme, der vil hævde, at personen er i stand til at udtrykke alt af relevans for en psykologisk diagnose – eller måske endnu mere udtalt: Kun de faktorer, som har så klare bevidsthedskorrelater, at de umiddelbart kan udtrykkes, har diagnostisk relevans. Vi har imidlertid tidligere gjort op med en sådan fænomenalisme (s. 75 ff.) og skal her nøjes med igen at præcisere, at kommunikationen ikke kan stå alene, heller ikke når det gælder at stille den pædagogiske og kliniske diagnose. Forskellige former for observation må indgå i den diagnostiske basis.

Rubin har, så vidt jeg kan skønne, villet udtrykke en lignende opfattelse, når han karakteriserede en del af psykologens bestræbelser som »underfundige«.⁸⁸

Inden for denne fremstillings rammer kan de mange forskellige pædagogiske situationer og terapiformer naturligvis ikke behandles. Derfor må det forblive en påstand, når jeg hævder, at de alle for med held at blive bragt i anvendelse må underkaste sig de generelle krav, som fremgår af, at de må anskues som kommunikationssituationer i den betydning, der tidligere er udformet i dette arbejde.

Endnu engang er der anledning til at betone kommunikationens personlighedsopbyggende karakter, og at terapeuten i heldigste fald derfor vil kunne støtte sin klient i en personlig udvikling i retning af klarere bevidsthedsmæssige strukturer, ikke alene hvad angår de højeste funktionsniveauer, men også når det gælder dagligdagens mere helhedsprægede forholdene sig til omverden og medmennesker.

I denne sammenhæng må man ikke ensidigt tænke på verbal

88: Mig bekendt kun i mundtlige fremstillinger (samtaler, forelæsninger o.l.).

kommunikation. Det vil være afgørende at terapeuten (og pædagogen) flyr ensidige og dogmatiske metoder og optræner sine egne evner til at kommunikere dækkende på alle beskrivelsesniveauer. Tillige er det vigtigt at optræne sit »professionelle øje for« at skønne over den enkelte klients muligheder for at udvikle beskrivelsesformerne og deres beskrivelsesmæssige klarhed.

Det skildrede synspunkt placerer et tyngende ansvar på den aktive pædagog og den professionelle terapeut, men det virker samtidigt engagerende ved at fremhæve den afgørende betydning, som ægte medmenneskelighed har i professionelle påvirkningssituationer.

Slutning

Et vigtigt særkende for de erkendelsesbestrebelse, vi kalder videnskab, er, at erfaring og viden her kan akkumuleres og systematiseres og videregives til efterfølgende generationer.

Også psykologien må udfolde en sådan bestræbelse.

Fagets natur, således som den er søgt bestemt i dette kapitel, medfører dog en række afgørende problemer i forbindelse hermed. Resultaterne af rent analytisk-observerende forskning favoriseres således på grund af det forhold, at sprogenes begrebssystemer er særligt tilpassede erfaring og viden fra en sådan forskning. Også bestræbelserne på at nå frem til objektive (subjektuafhængige) beskrivelser og beskrivelsessystemer, som har ført langt på de eksakte naturvidenskabers felt, og som også er lykkedes i nogen udstrækning – omend på begrænsede områder af psykologien, faciliteres af de gængse videnskabelige, sproglige begrebssystemer.

Når mange psykologer, foreholdt denne videnskabelige succes, noget utaknemmeligt har betonet, at psykologien som fag *må* have et kraftigt indslag af »kunst«⁸⁹ (Jævnfør eksempelvis Deese, 1972) har dette været for at udtrykke en advarsel mod en ensidig udvikling og for at pege på, at en væsentlig del af den psykologiske viden ikke har kunnet sættes på sædvanlig videnskabelig formel og indgå i systematiske lærebygninger, men snarere har måttet rummes i rent personlige erfaringer måske endog af ret diffus art, og derfor kun har kunnet videregives i en slags mesterlærlinge-forhold under personlig supervision og ved hjælp af ad oculos-demonstrationer o.l.

89: Begrebet her anvendt analogt til lægekunst o.l.

Der er her efter min opfattelse ikke blot tale om et skisma mellem forskellige holdninger og forskellige foretrukne forskningsmetoder. Problemerne er sagbestemte, idet de afspejler den forskellige vægt, der må lægges på det problemkompleks, vi tidligere har kaldt delhelhedsproblematikken i forskellige sektorer af faget. Medens visse begrænsede felter med nogen rimelighed og succes har kunnet overse dette basale problemkompleks i sine beskrivelser, er der andre fagområder, hvor en sådan blindhed har været fatal.

Allport (1967) har utvivlsomt ret i, at personlighedspsykologien er et sådant felt, som har lidt under metodisk ensidighed. Den unike personlighed lader sig ikke uden at blive maltrakteret til ukendelighed pinde ud i beskrivelsesmæssige elementer. Her må de indtil nu gængse, stærkt analytiske, metoder suppleres med andre, som bedre indkredser denne personlighed, og med et til formålet hensigtsmæssigt system af udtryk.

Denne erkendelse bør dog naturligvis ikke medføre, at man underkender de nødvendige videnskabelige kontrolmetoder eller slækker på kravene til systematikken i faglige formuleringer. Man må blot erkende, at mennesket formår at fungere på flere beskrivelsesmæssige niveauer, og derved må man se at komme bort fra den tidligere rådende ensidighed, der udpegede højeste beskrivelsesniveau med dens stærkt analytisk prægede beskrivelsesform som den eneste mulige i videnskaben.

Psykologien er naturligvis ikke den eneste videnskab, som har disse fundamentale beskrivelsesproblemer. De er opstået helt generelt på en lang række områder på grund af den udtryksfattigdom, der råder, når beskrivelserne tager den perspektivgivende beskrivelsesform i anvendelse. Det har efterhånden vist sig ganske forfejlet at ville forsøge at presse vore erfaringer af denne art ind i kategorisystemer, som er udviklede med henblik på at betjene den afgrænsende beskrivelsesform.

Vi må altså på en lang række videnskabsområder bestræbe os på at udvikle også det sprog, som står til rådighed for helhedsprægede beskrivelser, og skabe nye og bedre måder at systematisere en sådan erfaring på.

Allports bestræbelser er her et eksempel til efterfølgelse, fordi han trods sin meget stærke betoning af personlighedens helhedspræg ikke forkaster nogen viden, hvis den under en eller anden form lader sig indpasse i en sådan helhedsbetragtning. Samtidigt peger forfatteren på en række mulige, fornyende metoder i personlighedsforskningen og på den store erfaringssum, som allerede ligger tilgængeligt i skønlitterære fremstillinger, og som vil kunne inddrages under en psykologisk-faglig systematik.

Alt i alt forekommer der mig trods de iøjnefaldende vanskeligheder at være rige muligheder for at opbygge en viden om den menneskelige personlighed – en viden, som respekterer dens helhedsmæssige præg – og for at udvikle et mere og mere adækvat beskrivelsesrepertoire, som tillader en passende systematik i fremstillingen og viderebefordringen af denne viden.

En afgørende forudsætning herfor vil dog stedse være, at man ser psykologien som ligeligt forankret i såvel objektive observationer som kommunikative fortolkninger.

Referencer

Ved krydsreferencer inden for nærværende fremstilling er anvendt forkortelsen *s.*, hvorimod der ved referencer til andre arbejder er anvendt *p.*

- Aggernæs, A. (1970). En undersøgelse af nogle aspekter ved virkelighedspræget ved perceptioner og forestillinger hos upsykotiske og psykotiske mennesker. *Nord. Psykiatr. Tidsskr.*, 24, 269–285.
- Aggernæs, A. (1979). Beitrag zur Klärung einiger fundamentaler klinischer Begriffe in der Lehre von den Psychosen.
- Allport, G. W. (1967). *Pattern and Growth in Personality*. New York and London, Holt, Rinehart and Winston.
- Andersen, Vilh. (1895). Udvalgte Skrifter af Poul Møller, 2. Bind. København, Gad.
- Anderson, B. F. (1975). *Cognitive Psychology: The Study of Knowing, Learning and Thinking*. New York and London, Academic Press.
- Asplund, J. (1973). *Inledning till strukturalismen*. Stockholm, Almqvist & Wiksell.
- Barlett, F. C. (1932, 1961). *Remembering*. Cambridge, Cambridge Univ. Press.
- Bergson, H. (1913). *Essay sur les données immédiates de la conscience*. Paris, Bibliothèque de philosophie contemporaine.
- Bernstein, B. (1971). *Class, Codes and Control*. London, Routledge & Kegan Paul.
- Blumenthal, A.L. (1977). *The Process of Cognition*. New Jersey, Prentice-Hall Inc.
- Bohr, N. (1957). *Atomfysik og menneskelig Erkendelse*. København, Schultz.
- Boring, E. G. (1942). *Sensation and Perception in the History of Experimental Psychology*. New York, Appleton-Century-Crofts.
- Brandt, F. (1943). *Psykologi I og II*. København, Munksgaard.
- Broadbent, J. M. (1975). *Wine Tasting*. London, Christie's Wine Publications.
- Brown, R. (1968). *Social Psychology*. New York & London, The Free Press, Collier-Macmillan.
- Brown, R. & Lenneberg, E. H. (1954). A Study in language and cognition. *J. abnorm. soc. Psychol.*, 49, 454–462.
- Bruner, J. S. (1957a). On perceptual readiness. *Psychol. Rev.*, 64, 123–152.
- Bruner, J. S. (1957b). On Going Beyond the Information Given. In: *Contemporary Approaches to Cognition*. Cambridge Mass., Harvard Univ. Press.
- Bruner, J. S. & Postman, L. (1949). On the perception of incongruity: A paradigm. *J. Pers.* 18, 206–223.
- Bruner, J. S., Goodnow, J. J. & Austin, G. A. (1956). *A Study of Thinking*. New York, Wiley and Sons.
- Bühler, K. (1930). *Die geistige Entwicklung des Kindes*. Jena, Fischer.
- Cameron, N. (1954). Experimental Analysis of Schizophrenic Thinking. In: J. S. Kasanin (Ed.), *Language and Thought in Schizophrenia*. Los Angeles, Univ. Calif. Press.
- Canger, U. (1976). *Hvad øjet ser . . .* København, Almanak-Skriv- og Rejse-Kalender, Københavns Observatorium, 129–136.
- Cassirer, S. (1944). *An Essay on Man*. New Haven, Yale Univer. Press.
- Chomsky, N. (1965). *Aspects of the Theory of Syntax*. Cambridge, M.I.T. Press.
- Cohen, W. (1957). Spatial and textural characteristics of the Ganzfeld. *Amer. J. Psychol.*, 70, 403–410.

- Conklin, H. C. (1954). *The Relation of Hanunóo Culture to the Plant World*. Unpublished doctoral dissertation. Yale Univer. Se Brown (1968).
- Conklin, J. E. (1955). A note on the measurement of autokinetic movement. *Amer. J. Psychol.*, 68, 144–145.
- Conklin, J. E. (1956). Quantitative determination of autokinetic movement. Rate, direction, extent, and latency. *Northwest Science*, 30, 61–69.
- la Cour, P. (1948). *Fragmenter af en Dagbog*. København, Gyldendal.
- Deese, J. (1972). *Psychology as Science and Art*. New York, Harcourt, Brace, Jovanovich, Inc.
- Duncker, K. (1935). *Zur Psychologie des produktiven Denkens*. Berlin, Springer.
- Eddington, A. S. (1932). *The Nature of the Physical World*. Cambridge, The Gifford Lectures.
- von Fieandt, K. (1956). *Varseblivningens Psykologi*. Stockholm, Natur och Kultur.
- von Fieandt, K. (1958). *Toward a Unitary Theory of Perception*. *Psychol. Rev.*
- von Fieandt, K. & Moustgaard, I. K. (1977). *The Perceptual World*, New York and London, Academic Press.
- From, F. (1942). *Kundskabsprøver og Evneundersøgelser*. *Psykologien og Erhvervslivet*, 1.
- From, F. (1944, a). *Psykologiske prøver – nogle præliminære overvejelser*. *Pædagogisk-psykologisk Tidsskrift*, 4.
- From, F. (1944, b). *Drøm og neurose. Et forsøg på et nyt synspunkt*. København, Schultz.
- From, F. (1953). *Om oplevelsen af andres adfærd. Et bidrag til den menneskelige adfærd fænomenologi*. Andet oplag. København, Nyt Nordisk.
- Freud, S. (1895). *Entwurf einer Psychologie*. Forfattet 1895, men først publiceret 1950 i: *Aus den Anfängen der Psychoanalyse*. London, Imago.
- Freud, S. (1904). *Psychopathologie des Alltagslebens*. *Gesammelte Werke*, Bd. IV. London, Imago.
- Gelb, A. (1938). A distortion of »Surface Colours«. In: Ellis, W. D. (Ed.). *A Source Book of Gestalt Psychology*. London, Routledge and Kegan Paul.
- Gibson, J. J. (1950). *The Perception of The Visual World*. London, Allen & Unwin.
- Glyberg, K. V. (. (1975). *Socialpsykologiske faktorer i den eksperimentelle situation*. København, Akademisk Forlag.
- Goldstein, K. (1942). *After-effects of Brain Injuries in War*. New York, Grune & Stratton.
- Gombrich, E. H. (1961). *Art and Illusion*. Princeton, N. J., Princeton University Press.
- Grue-Sørensen, K. (1950). *Studier over Refleksivitet. En filosofisk Afhandling*. København, Schultz.
- Habermas, J. (1967). *Zur Logik der Sozialwissenschaften*. Særhefte af *Philosophische Rundschau*.
- Hadamard, J. (1945). *The Psychology of Invention in The Mathematical Field*. New York, Princeton Univ. Press.
- Hampshire, S. (1959). *Thought and Action*. London, Chatto & Windus.
- Hartshorne, C. (1934). *The Philosophy and Psychology of Sensation*. Chicago, Univ. of Chicago Press.
- Heaton, J. M. (1968). *The Eye*. London, Camelot Press.
- Helmholtz, H. von (1867). *Handbuch der physiologischen Optik*. Leipzig, Voss.
- Helmholtz, H. von (1894). *Über den Ursprung der richtigen Deutung unserer Sinnesindrücke*. *Zeitschr. Psychol. Physiol. Sinnesorg.* 7, 81–96.
- Henning, H. (1924). *Der Geruch*. Leipzig, Barth.

- Hjelmslev, L. (1943). *Omkring Sprogteoriens Grundlæggelse*. København, Munksgaard.
- Hjelmslev, L. (1963). *Sproget. En introduktion*. København, Berlingske Leksikon Bibliotek, Bind 21.
- von Hornbostel, E. M. (1925). *Die Einheit der Sinne*. Zs. f. Musik, 5, 290–297.
- Huang, I. (1928). *Childrens explanations of strange phenomena*. Psychol. Forschung, Bd. 14, 63–182.
- Hunt, E. B. (1962). *Concept Learning: An Information Processing Problem*. New York, New York, Wiley.
- Hunt, E. B., Marin, I. & Stone, P. J. (1966). *Experiments in Induction*. New York, Wiley.
- Huxley, A. (1950). *Den evige Filosofi (Philosophia Perennis)*. København, Aschehoug.
- Høffding, H. (1910). *Den menneskelige Tanke. Dens Former og dens Opgaver*. København, Gyldendal.
- James, W. (1890). *The Principles of Psychology I, II*. (Her er anvendt Dover Publications Inc.'s version fra 1950).
- Janet, P. (1903). *Les obsessions et la psychasthénie*. Paris, Felix Alcan.
- Jespersen, O. (1941). *Sproget. Barnet, Kvinden, Slægten*. København, Gyldendal.
- Johansen, M. (1959). *Voluminalfigurale Fænomener*. København, Munksgaard.
- Jørgensen, J. (1942). *Indledning til Logikken og Metodelæren*. København, Munksgaard.
- Jørgensen, J. (1946). *Psykologi på biologisk grundlag*. København, Munksgaard.
- Jørgensen, J. (1955). *Hvad er psykologi?* (Revideret udgave af kap. VI i: *Psykologi på biologisk grundlag*). København, Munksgaard.
- Jørgensen, J. (1956). *Sandhed – Virkelighed og Fysikkens Metode*. København, Munksgaard.
- Kagan, J., Haith, M. M. & Caldwell Catherine (eds.) (1971). *Psychology. Adapted Readings*. New York, Harcourt, Brace, Jovanovich, Inc.
- Kaplan, Edith (1952). *An Experimental Study on Inner Speech as contrasted with External Speech*. Upubliceret Thesis for the Degree of Master of Arts. Clark Univ., Worcester Mass., USA.
- Katz, D. (1906). *Ein Beitrag zur Kenntnis der Kinderzeichnungen*. Zeitschrift für Psychologie, Bd. 41, 241–256.
- Kling, J. W. & Riggs, L. A. (Eds.) (1971). *Woodworth & Schlosberg's Experimental Psychology; Third Edition* London, Holt, Rinehart & Winston.
- Knudsen, F. (1974). *Stereokines. Et eksperimentals psykologisk studium af synsoplevede figurbevægelser*. København, Akademisk.
- Kuhr, V. (1927). *Æsthetisk Oplevelen og kunstnerisk Skaben. Psykologisk-æsthetiske Undersøgelser*. København, Gyldendal.
- Kuschel, R. & Monberg, T. (1974). »We don't talk much about colour here«: A study of colour semantics on Bellona Island. *Man*, 9, 212–242.
- Köhler, W. (1921). *Intelligenzprüfungen an Menschenaffen*. Berlin, Springer.
- Köhler, W. (1959). *Gestalt psychology*. New York, Mentor books.
- Lange, J. E. & Lange, M. (1970). *Illustreret svampeflora*. København, Gad.
- Langer, S. K. (1969). *Menneske og Symbol*. København, Gyldendal.
- Lantz, DeLee (1963). *Color Naming and Color Recognition: A Study in the Psychology of Language*. Unpublished doctoral dissertation, Harvard Univ. Se Brown (1968).
- Lehmann, A. (1888). *Om Genkendelse. Forsøg på en experimental Verifikation af Forestillings-Associationernes Teori*. København, Vidensk. Selsk. Skr. 6. Række, historisk og filosofisk Afd. II. 2.

- Lewin, K. (1926). Vorsatz, Wille und Bedürfnis. *Psychol. Forsch.*, 7, 330–385.
- von der Lieth, L. (1972–73). Le geste et la mimique dans la communication totale. *Bulletin de Psychologie*, XXVI, 494–500.
- Luchins, A. S. & Luchins, Edith H. (1970). *Wertheimer's Seminars Revisited. Problem Solving and Thinking, I, II, III*. Albany, New York, Faculty-Student Association. State University of New York at Albany, Inc.
- Mach, E. (1900). *Die Analyse der Empfindungen und die Verhältnis des Physischen zum Psychischen*. Jena, Fischer. Figuren er kopieret efter Gibson (1950), p. 28.
- Mednick, S. A. (1962). The associative basis of the creative process. *Psychol. Rev.*, 69, 220–232.
- Metzger, W. (1934). Beobachtungen über phänomenale Identität. *Psychol. Forsch.*, 19, 1–60.
- Michotte, A. (1955). Perception et cognition. *Acta Psychologica*, 11.
- Miller, G. A. Galanter, E. & Pribram, K. (1960). *Plans and the Structure of Behavior*. New York, Holt, Rinehart & Winston.
- Moody, R. A. Jr (1977). *Livet efter livet. Overlevelse af fysisk død – et fænomens udforskning*. København, Borgens Forlag.
- Mortensen, A. Thing (1972). *Perception og sprog. Et filosofisk essay*. København. Akademisk.
- Moustgaard, I. K. (1962). Børns tegninger – perceptionspsykologisk belyst. *Formning* 1962. 155–166.
- Moustgaard, I. K. (1963). A phenomenological approach to autokinesis. *Scand. J. Psychol.* 4, 17–22.
- Moustgaard, I. K. (1964, a). Konstansfænomenernes betydning for børns billedsprog. *Formning* 1964, 160–167.
- Moustgaard, I. K. (1964, b). Om dækkende beskrivelser i perceptionspsykologien. *Nordisk Psykologi*, 16, 287–304.
- Moustgaard, I. K. (1967). Autokinesen som differentialpsykologisk instrument. *Nord. Psykol.*, 19, 141–161.
- Moustgaard, I. K. (1969). Autokinese. Studier over bevægelsesoplevelser af autokinetisk natur. English summary: Autokinesis. A Study of Autokinetic Phenomena of Movement. København, Nyt Nordisk.
- Moustgaard, I. K. (1975). Perception and tonus. *Scand. J. Psychol.*, 6, 55–64.
- Murch, G. M. (1973). *Visual and Auditory Perception*. New York, Bobbs-Merril.
- Møller, Poul Martin (1819–1836). *Strøtanker*. Disse aforismer blev første gang udgivet efter Poul Martin Møllers død i 1839–43 af Chr. Winther i »Efterladte Skrifter«. Her er benyttet Vilh. Andersens udgave fra 1895 (Se under Vilh. Andersen).
- Nielsen, G. (1964). *Færdighed og Indsigt. Nogle emner indenfor indlæringens og problemløsningens psykologi*. København, Munksgaard.
- Olson, D. R. (1970). Language and thought: Aspects of a cognitive theory of semantics. *Psychol. Rev.*, 77, 257–273.
- Olver, R. R. & Hornsby (1966). On Equivalence. In: Bruner, J. S., Olver, R. R. & Greenfield, P. M. *Studies in Cognitive Growth*, New York, Wiley.
- Poincaré, H. (1913). *The Foundations of Science*. Lancaster, Pa., The Science Press.
- Popper, K. (1935). *Logik der Forschung*. Wien. Senere i engelsksprogede versioner.
- Poulsen, H. (1972). *Kognitiv struktur. Bidrag til studiet af kognitive strukturers betydning for perception og hukommelse*. København, Akademisk.

- Poulsen, H. (1973). *Begreber og begrebsdannelse*. København, Berlingske Leksikon Bibliotek.
- Pribram, K. H. & Gill, M. M. (1976). *Freud's »Project« re-assessed*. New York, Basic Books, Inc.
- Ray, W. (1967). *The Experimental Psychology of Original Thinking*. New York, Macmillan.
- Razran, G. (1935). Conditioned responses: An experimental study and a theoretical analysis. *Archives of Psychol.*, 191.
- Razran, G. (1939). A quantitative study of meaning by a conditioned salivary technique (semantic conditioning). *Science*, 90, 89–91.
- Razran, G. (1949). Semantic and phonetographic generalization of salivary conditioning to verbal stimuli. *J. Exper. Psychol.*, 39, 642–652.
- Ricci, C. (1887/1906). *L'arte dei bambini*. Bologna 1887. Tysk oversættelse: *Kinderkunst* (1906). Leipzig, Voigtländer.
- Rigby, B. (1973/74). Transcendental Meditation as a Procedure for Regulating CNS Arousal. *The Saint George' Hospital Gazette*. Winter 73/74, vol. 58, No. 2.
- Rosenthal, R. (1964). The Effect of the Experimenter on the Results of Psychological Research. In: *Progress in Experimental Personality Research*, B. A. Maher (ed). Vol. 1, 80–144, New York and London, Academic Press.
- Rubin, E. (1915). *Synsoplevede Figurer*. Studier i psykologisk Analyse. København og Kristiania, Gyldendalske Boghandel.
- Rubin, E. (1920). Vorteile der Zweckbetrachtung für die Erkenntnis. *Zeitschrift für Psychol.*, Bd. 85.
- Rubin, E. (1922). Opmærksomhed. *Salmonsens Leksikon*, 2. udgave.
- Rubin, E. (1949). *Experimenta Psychologica*. Collected scientific papers in German, English & French. København, Munksgaard.
- Råheim, K. (1974). *Problem Solving and Intelligence*. Oslo, Universitetsforlaget.
- Sandström, C. I. (1951). *Orientation in the Present Space*. Stockholm, Almqvist & Wiksell.
- Sapir, E. (1921). *Language: An Introduction to the Study of Speech*. New York, Harcourt, Brace & World, Inc. Language defined er kap. 1 i denne bog.
- Saugstad, P. (1977). *A Theory of Communication and Use of Language*. Foundations for the Study of Psychology. Oslo, Universitetsforlaget.
- Schulzter, B. (1957). *Relativitet i filosofisk belysning*. København, Gad.
- Selz, O. (1913). *Über die Gesetze des geordneten Denkverlaufs*. Stuttgart, Spemann.
- Selz, O. (1922). *Zur Psychologie des produktiven Denkens und des Irrtums*. Eine experimentelle Untersuchung. Bonn, Cohen.
- Senders, V. L. (1958). *Measurement and Statistics*. New York, Oxford Univ. Press.
- Skinner, B. F. (1969). *Contingencies of Reinforcement*. New York, Appleton-Century-Crofts.
- Skinner, B. F. (1974). *About Behaviorism*. New York, Knopf.
- Slepian, H. J. (1959). *A Developmental Study of Inner vs. External Speech in Normals and Schizophrenics*. Upubliceret Thesis for the Degree of Doctor of Philosophy. Clark Univ. Worcester, Mass. USA.
- Sokolov, A.N. (1972). *Inner Speech and Thought*. Plenum Press. New York and London.
- Stenild, Mariane (1977). *Begrebsindlæring – en procesanalyse*. København, Dansk psykologisk forlag.

- Tegnér, B. (1922). *Ur Språkens Värld. Afhandlingen »Språkets makt över tanken«* blev forfattet 1880. Stockholm, Bonnier.
- Ternus, J. S. (1926). Experimentelle Untersuchungen über phänomenale Identität. *Psychol. Forsch.* 7, 81–136.
- Titchner, E. B. (1909). *Lectures on the Experimental Psychology of the Thought-processes.* New York, Macmillan.
- Torpe, H. (1955). *Intelligensforskning og intelligensprøver.* København, Schultz.
- Tranekjær Rasmussen, E. (1956). *Bevidsthedsliv og erkendelse. Nogle psykologisk-erkendelsesteoretiske betragtninger.* København, Munksgaard.
- Tranekjær Rasmussen, E. (1957). Om viljen. Oplevede voluntære kvaliteter ved handleforløb. Beretning fra 4. nordiske psykologmøde i København 1956, København 1957, pp. 39–49.
- Tranekjær Rasmussen, E. (1960). *Dynamisk psykologi og dens grundlag. Nogle metodisk-principielle betragtninger og forslag.* København, 1960.
- Treschow, N. (1810). *Gives der noget Begreb om enslige Ting.* Vid.Selsk.Skr. for År 1807 og 1808. Femte Bind. København 1810, 223–254.
- Treschow, N. (1812). *Om den menneskelige Natur i Almindelighed, især dens aandelige Side.*
- Vejleskov, H. (1972). *Om sprog og tænkning, I. Werner og Kaplans teori.* København, Munksgaard.
- Vejleskov, H., Nielsen, H. W. og Jensen, J. P. (1975). *Udviklingspsykologiske tekster 3.* 61–75 og 76–85. København, Akademisk.
- Vygotsky, L. S. (1939). *Thought and speech.* *Psychiatry*, 2, 29–54.
- Vygotsky, L. (1960). *Development of the Higher Mental Functions.* Moscow Publishing House of the R.S.F.S.R. Academy of Pedagogical Sciences. Oprindeligt er afhandlingen forfattet 1930–31.
- Vygotsky, L. (1971 og 1974). *Tænkning og sprog, I og II.* København, Reitzel.
- Wagner, K. D. (1977). *Sprog og skole. Et opgør med et par myter fra før og nu.* København, Gjellerup.
- Watson, J. B. (1913). *Psychology as the behaviorist views it.* *Psychol. Rev.* 20.
- Werner, H. & Kaplan, B. (1963). *Symbol Formation.* New York, Wiley & Sons.
- Wertheimer, M. (1945). *Productive Thinking.* New York, Harper & Row.
- Whorf, B. L. (1956). *Language, Thought and Reality. Selected Writings of Benjamin Lee Whorf.* J. B. Carroll (Ed). New York and London. M. I. T. Press and Wiley.
- Woodworth, R. S. & Schlosberg, H. (1954). *Experimental Psychology.* New York, Holt.
- Zubek, J. P. (1969). *Sensory Deprivation: Fifteen Years of Research.* New York, Appleton-Century-Crofts.
- Østergaard, L. (1962). *En psykologisk analyse af de formelle schizofrene tankeforstyrrelser.* København, Munksgaard.

English Summary

Description and Communication
Aspects of The Psychology of Description

Introduction: What is the Nature of a Psychology of Description?
 (pp. 9-22)

The significance of attaining adequate descriptions both in everyday life and in scientific undertakings is obvious. This importance is not reflected, however, in a corresponding interest in exploring the *activity* of describing and psychological studies of this activity are seldom found in the psychological literature even today.

This text aims at presenting and discussing the main problems relevant to a *psychology of description*, regarded as the systematic study of the entire sequence of descriptive processes including impressive processes (sensation, perception, imagination etc.) on the one hand and expressive processes on the other.

Connecting these two groups of processes one finds the most important part of this descriptive activity, namely the process of cognitive clarification via subjective identification. The psychology of description is thus a central part of the whole field of the psychology of language.

Colloquially the word "description" means either the activity of describing or the outcome of this activity. So, it is imperative to define our usage of language in this respect. This is done by specifying first *the subject* of the description, then *the sequence of processes* in the description, and finally *the outcome* of the description.

The *subject* of a description is used in a broad sense, namely relating to anything that is being actively explored, whether these are common environmental objects, percepts, imaginations, thoughts or emotions.

In short, anything that we are able to fasten upon and clarify in our conscious awareness can be the subject of description.

As a consequence, the meaning of the phrase *the sequence of processes in description* is broader than in ordinary discourse. It includes on its impressive side processes of sensory activity, perceptual processes (discrimination and categorization), imaginative processes and thinking

and on its expressive side verbalization and other expressive activities (cf. fig II, 1, p. 42).

In order to obtain a valid and workable definition of the psychology of description in relation to the whole area of psychology, one must consider the difference between feeling an emotion and actively describing it, between thinking a series of thoughts and describing these thoughts, between dwelling on a particular mood and analyzing it, and so on.

The phrase *the outcome of a description* means any materialized expression, verbal or non-verbal. But more provocatively perhaps, we always speak of an "outcome" (or result) in cases where the describer has fully clarified his ideas of what he intends to express, if the actual situation demands a materialized expression in speech or in writing.

The part of expression consisting of the muscular activity as such appears to have little influence on the previous phases of the entire process of description and consequently it is not discussed in the text.

One of the consequences to be drawn from this way of defining the descriptive outcome is that it is impossible to determine from his overt behaviour whether an individual has obtained an expressible descriptive outcome. The same holds, of course, concerning the specific psychological nature of this outcome.

Thus, the expressive meaning must be determined and analyzed in a communication involving the actively describing person. Hence, it follows, that any question about descriptive meaning can only be answered in a situation involving active communication. The participants in an ongoing communication may stop the communicative procedure at any moment when they are satisfied with the extent of exchange of meaning. But if they wish to secure a greater adequacy and clarity the process of communication must be resumed.

This fundamental condition of exchange of descriptive meaning connects description and communication in an intimate way, the consequences of which are discussed in detail in the text.

In conclusion, the point of view expressed in the text and developed in this study is an emphasis on the *processes* involved in the psychology of description and communication.

Chapter I: Description – A Closer Look (pp. 27–30)

The first chapter aims at a closer definition of the activity of describing in relation to other types of linguistic activity.

From a psychological point of view, it is appropriate to make an extensive delimitation of the field of linguistic activities, much broader than the field of verbal activities as such. In this text *linguistic activity* means any mental process which utilizes the fact that our mental life is based on *representations* in the sense that any single part of our conscious awareness represents (refers to) – or can be made to represent – any other part. If a mental entity (A) in all probability causes an individual to think of another part (B), then (A) is said to represent (B) or (B) is called the representative meaning of (A) for this person. In such instances, (B) will frequently cause the individual to think of (A), with the same degree of probability.

Only in actual *systems of representation* (e.g. verbal language) an asymmetry exists which justifies the emphasis on (A) by calling it the symbol of (B), or the like.

The whole network of such representative ties which unite the conscious awareness of an individual is called the *language* of this person and only the most fleeting of his representations are neglected in this definition.

Linguistic activity takes place on various levels of clarity depending on the actual situation with which the individual person must cope. In contradistinction to other forms of linguistic activities *description* has *the most clarified cognition* and the adequate expression of the subject of the description as its final aim. Thus, the phase of cognitive clarification via subjective and intersubjective identification must be considered the most important part of the whole sequence of descriptive processes whether expression takes place verbally or by non-verbal means.

In order to keep the subject of description unchanged during the course of descriptive approximation the situation of perceptual observation is convenient as a paradigm for experimental explorations in the activity of description. That is why most of the empirical material of data discussed in the text has been obtained from experiments in perception where various means of expression have been at the disposal of the describing and communicating Subjects.

*Chapter II: The Sequence of Descriptive
Processes – Structure and Dynamics (pp. 31–57)*

Based on a survey of experiments where Subjects were given the task of concentrating on, and describing, the taste of a preserved fruit, the nature of which was unknown to them, the structure of the entire sequence of descriptive subprocesses is identified and these are named.

A particular interest is taken in the question whether the various subprocesses have clear correlates or not in our conscious awareness.

The result of this analysis is a “flow-diagram” representing these subprocesses, starting with the subject of description and passing from (A) on the one hand, via impressive processes, processes of identification, and expressive processes to the materialized expression (B), on the other hand (Fig. II, 1, p. 42).

This diagram serves the purpose of outlining a “standard-situation” for description to which other types of description (e.g. descriptions of imaginative phenomena) are easily compared.

An exposition and discussion of empirical evidence concludes that a model depicting description as a unidimensional chain of subprocesses is inadequate. Furthermore the existence of various “feed-back channels” via superior processes of thinking, remembrance, imagination etc. is highly probable. These feed-back processes form the basis for certain retroactive influences to take place from the expressive pole of description back to previous subprocesses.

In spite of the fact, that several models of so-called “processing of information” have been proposed recently and put to empirical test, our actual knowledge is rather sketchy and these models are still speculative. This is mainly due to the fact that in most studies of information-processing there is a confusion between “information” with and without clear correlates in conscious awareness. In this text, the subprocess of identification is emphasized because this process reflects the balancing of influences from the impressive side of description and the influences generated by the potentiality of the available expressive means.

A comprehensive part of our everyday experiences, even our cognizance of the immediate environment, is rather vague and structureless. These qualities of awareness correspond to the fact that in everyday life we are engaged in actions involving pure routine and, therefore, the performance of these actions are not demanding a high level of descriptive clarification (as to “levels of description”, cf chapter VII). In

such routine situations it is quite sufficient to draw on our remembered sum of previously clarified phenomena.

If the routine, in some way or another, is hindered by various barriers in so-called "situations of frustration" descriptive clarification is necessary and it is quite probable to suppose that in such cases description has its own share of the dynamics underlying the ongoing action.

In human dynamic psychology it does not seem sufficient to refer to this sort of motivation because, in many cases, descriptive activity takes place on a superior level even without being integrated in the actual complex of actions of the individual. In order to explain this sort of mental activity, which is a very significant part of our conscious mental life, we must take into account the existence of a *need of order* in our experiential world. The empirical basis for the proposal of this need of order as a significant component of the dynamics of description seems convincing and is discussed in the text.

This chapter is concluded by a survey of the most important ends served by the various forms of our descriptions.

Chapter III: Description and Clarification (pp. 58–89).

In everyday discourse adjectives like clear, adequate, and distinct are currently used to characterize *outcomes* of expressions as if the meaning of these expressive results were overtly lying in the concrete expression as such. Behind such a way of thinking lies an idea of a perfect user of language who necessarily conceives words and phrases in strict accordance with the ideal dictionary, fully complies with grammatical rules, etc. In an empirical psychology of description such an idealization is unjustified. The concept of *clarity* must be reserved for the characterization of the way in which the actively describing individual experiences his own descriptive results and the way the receiving person in the communication grasps the meaning of this outcome.

This chapter aims at a thorough investigation of this subprocess of clarification. It attempts a significant distinction between two principal forms of description, viz. the *encircling* form and the *perspective-giving* form.

The two types of descriptive efforts are illustrated in the text by various examples. Most often the first type of description serves scientific presentation and the second type the poetic and literary arts.

The encircling form of description is based on the ability for cognitive

discrimination and it makes use of an increasingly detailed division and categorical demarcation in our experiential world. As pointed out, this form of description is in accordance with, and facilitated by, common language.

In constructed systems of expression (e.g. mathematical and logical systems and subsystems) these characteristics are imitated and cultivated aiming at a completely adequate exchange of meaning without any influences from the individuals involved.

The perspective-giving description achieves its clarity in the interchange of meaning by making use of our ability to form mental syntheses. Through a series of varying separations and syntheses the heart of the meaning becomes more and more clear and emotionally satisfying (cf. "The law of dissociation by varying concomitants", James (1890)).

The traditional concept of *attention* is analyzed in the subsequent pages in the text concentrating on the widespread tendency in explanations to use this concept in a circular way.

The general nature of such a way of reasoning seems to be that the existence of a functioning "attention" by an individual is inferred from a specific observation. Next, aspects of the activity of such a person *in the same* (or similar) situation is explained by referring to the effect of this "attention". In such cases the explanation, quite obviously, is empty. The concept of attention might, however, be used as a purely descriptive term and the use of such a concept in the psychology of description is convenient and is outlined in the text. Several examples from experiments in perception are discussed. Here the concept of attention is used to describe the way in which the individual voluntarily controls his levels of description.

As mentioned above, the situation of frustration forces description to take place on a high level of clarity and the frustrated person is placed in a set to think analytically in order to solve the problems connected with resuming appropriate action. Generally, the same holds for situations where descriptive expressions, in some way or another, are demanded, the so-called "situations of descriptions".

This tendency to promote an analytical set of mental functioning, which seems to be an integral aspect of the task of description irrespective of the cause of the actual situation of description, has been known for a long time. Traditionally this tendency has been explained as an effect of a "concentration of attention".

In order to demonstrate that this tendency functions on a more general level than verbal activity, the development of a "language" of perspective

drawing is investigated. It is shown that during the ages of learning the traditional representation of space in two dimensions (rules of perspective) children learn to take up at will the set of analytic perception and cognition adequate for the mental control of this descriptive process of perspective drawing.

Various semi-accurate phenomena of depicting are brought to light and discussed e.g. children's placing of two (or more) aspects from different angles of the object side by side on the paper. Instead of considering such phenomena to be representational mistakes they must be interpreted as the untiring attempts of the children to represent their pressing experience of spaciousness (their "visual worlds" in the terminology of Gibson (1950)).

The chapter ends with criteria for the choice of expressions and concludes that the ultimate criterion is the degree of congruence which the describing individual experiences between the fully clarified meaning to be expressed and the expressive means at his disposal (»Evidence of expressive congruity«). This evidence and its development in the course of the communication ought to be investigated more systematically. One of the main problems connected with these studies originates in the fact that this evidence can only be determined via active communication with the describing individual.

Chapter IV: Description, Category, and Reality (pp. 90–111)

The succeeding chapters (IV and V) give an account of the psychology of description in its relation to the whole field of cognitive psychology. Certain problems of epistemology are touched on in passing, but our main object is to study how the acquisition and development of human knowledge is facilitated by our extensive use of categories and concepts in description and communication.

In chapter IV, the two cognitive subprocesses forming categorization in an interactive way, namely discrimination and synthesis by classification, are in focus. Usually, categories are said to be formed by combining elements resembling each other in some respect. This combining in accordance with a certain similarity fully depends on the degree of certainty by which the individual is able to discriminate between members and non-members of the relevant class.

It is pointed out that a determination of the actively functioning

system of categories mastered by a certain individual cannot be based on his overt behaviour of classification alone but demands the involvement of this person in a situation of communicative control. This is mainly because a category in its cognitive sense is more than the class of objects itself. What makes a certain category part of, and an active influence on, the whole process of description is that *the principle of classification* used is experienced by the individual person in a distinct way (cf. the definition of concepts in chapter V).

Systems of categories are necessary mediators of creating order, structure, and clearness in our experiential worlds. In this respect a great number of possible systems are equivalent, however. How then, are we able to explain the development of increasingly efficient and appropriate systems of categories used in the mental control of our actions? In the text, systems of categories are considered to be analogous with other tools in being subject to adaptation to situations of use and thereby growing more and more appropriate in relation to the aims of activity. The significance of human actions as tests of the adequacy of actual systems of categories is underlined by referring to action as a situation where conceptual conflicts become manifest.

The only way out of such frustrating situations is to use more appropriate categories. Various practical examples are given as illustrations of this way of cognitive functioning.

In this text, the concept of *reality* is connected with that of *cognizance*. If an individual by some method of control of his immediate understanding establishes a more or less extensive system of cognizance a form of reality is said to be experienced by this person. Comprehensive parts of our experiential worlds are never put to the test, and therefore the categories from such sectors of life remain vague and very difficult to make use of in everyday description.

In relation to the complicated problem of why systems of categories seem mainly to expand and differentiate in fields of life which are most *important* to members of a certain culture the "tool-analogy" is critically discussed. Evidence from anthropological studies seems to strengthen this approach to the problem of the development of categories. Our discussion concludes that it has not really been put to a conclusive test, because in most studies the importance of a certain aspect of life is inferred from the system of named categories in the language, and thus an explanation referring to importance is circular and quite empty.

Chapter V: Knowledge, Concepts, and Description (pp. 112–148)

Apart from situations in which they are functioning on a level of semi-automatic actions, individuals are never directly confronted with their categories solely as the classes of objects as such. In addition to the classes of objects for our descriptive activity, the principles of classification are consciously present in the form of active knowledge at a specific level of clarity, and very often a linguistic designation (or other expressive outcome) arises also in conscious awareness.

Thus, in the psychology of description, a *concept* is defined as the unity of a category (or rather a system of categories), the criteria by which the class in question is formed, and the designation commonly used in expressions.

Here the active knowledge concerning criteria must be stressed, because this knowledge intimately connects the concept with our other cognitive processes and structures in consciousness.

The text emphasizes the advantages of our use of concepts in support of our cognitive processes, especially those of describing.

The field of human knowledge is defined as systems of concepts, hierarchically organized, and various advantages in consequence of this organization are set forth. One of these advantages is the fact that it provides the cognitive basis of our “going beyond the information given” (Bruner 1957). This means that whether or not an experienced phenomenon belongs to a certain category may be determined on the basis of a subgroup of properties (cf. fig. V, 1) *A*, smaller than the larger group *B* defining the category (The section *C* depicts the incidental properties of the actual phenomenon). This indicates that a certain group of properties (*B* – *A*) may be inferred without being perceived.

Higher-order structures of concepts (“cognitive structures”) are illustrated by examples from various pedagogical investigations of the development of such structures, viz. the concept of *triangle*, the concept of *force*, and the concept of *movement*.

The crucial problem in this connection is to propose an adequate model for the organization of concepts which is suitable to illustrate both the substance of knowledge (viz. the whole range of available categories) together with the dynamics of reasoning controlling the use of this knowledge.

In this context, the idea realized by Duncker (1935) to depict the “principles of function” used in problemsolving in a hierarchical system (a “Lösungstammbaum”) is inspiring (Cf. p. 126 in the text). We here

interpret his model as a system of dynamic mental sets – or attitudes – determining the course of cognitive movements of thought (problemsolving, thinking, descriptive clarification etc.) within this structure, and underlying the selection of adequate categories and concepts.

The final part of this chapter treats the issue of the various ways in which human knowledge may be tested. It is shown that in principle the same types of control are used in everyday life as in scientific investigations. These differ mainly in one respect, namely that in science the various forms of control of data are carried through in a much more systematic way than in everyday situations.

The well-known principle of putting our knowledge to the test in situations of concrete action is discussed and illustrated by a simple perceptual-motoric situation where the Subject was given the task to place a bolt from below into a visible hole drilled in a horizontal iron plate. The analysis of this situation brings to light a series of phases of adaptation concerning both cognition and behaviour, which seems to be similar in all situations where our knowledge is put to the test by means of concrete action. It is concluded, however, that it is not the action as such which immediately demands revision of knowledge. It is necessary for the acting individual to be able to clarify his expectations (hypotheses) in order to have them falsified in the following phase of concrete action.

Our comprehensive systems of scientific knowledge, often organized in deductive systems of thought, have, in this respect, a very significant advantage in relation to our personal systems of knowledge. Thus when crucial parts of such systems are rejected it very often is quite obvious in which direction the following reconstruction must be made.

Chapter VI: The Influence from Expression on the Process of Description (pp. 149–173)

The part of the entire sequence of descriptive processes where the describing individual is expressing his non-verbal thoughts verbally is usually called the process of verbalization. This in one modern jargon is described as a coding-decoding process. The non-verbal ideational material is said to be converted into linguistic codes and when these are encountered in communication they are comprehended by a decoding back into thoughts. Behind this mode of expression may lie a misleading

conception which fails to recognize the influence from the manner of expression on the clarification of those ideas that the individual will express. In this respect, the analogy between processes of description and a computer is a false one.

In reality, influences from the two poles of description, viz. the impressive and the expressive pole, are integrated in the course of identification, and a great deal of empirical evidence speaks in favour of the *general* assumption that the system of expressive functions (e.g. the verbal language) mastered by the describing person affects the whole course of descriptive processes and not only the expression itself.

In order to investigate in detail the way in which these influences are integrated via the subprocesses of clarification and identification, I have drawn upon my experience in the field of autokinetic phenomena. There I carried out the following investigation using these phenomena as an experimental instrument.

Some of the autokinetic experiences of movement can without great difficulty be depicted non-verbally, for instance by tracing the perceived movements on a recording surface. Certain other aspects of autokinesis could not be adequately expressed by this method of registration. Such are perceived movements towards or away from the Subject ("ad-ab movements"), and perceived movements where the normal correspondence between the aspect of displacement and that of movement ("movingness") is disrupted ("paradoxical movements"), Moustgaard (1963, 1969).

What will happen to these phenomena when they meet the influence from an inadequate way of expression? Will they be able to hold their own against the procedure of tracing on a surface?

Two groups each of 30 Subjects who were individually matched for relevant characteristics as sex, education, age, expressive ability, etc. took part in the experiments. Members of these groups reported in individual sessions the movements perceived in a classical autokinetic situation in three periods of 5 minutes each. The procedure consisted of fixating a small point of light in an otherwise dark room, with the eyes in their primary position. Two periods of observation took place on the first day of the experiment, and the third period a week later. The first group (called the *verbal* group) gave during all 3 periods a verbal description of the experienced movements, choosing their words spontaneously. The 2nd group (called the *tracing* group) was instructed for the two first periods (1st day of experiment) to trace the experienced movement on a plane surface. In addition, all Subjects were asked, both during and after

the periods of recording, to supplement with reports if necessary in order to obtain a fully adequate characterization of the autokinetic aspects of movement. In the third period (2nd day of the experiment) this group also gave spontaneous verbal reports about the perceived movements and without the tracing procedure.

For the detailed results, cf. p. 158. Here only the following finding is mentioned. If one sums up the number of non-recordable phenomena (i.e., those phenomena which cannot be adequately depicted by tracing) reported by the two groups during the last period of observation, where both groups made verbal descriptions only, the verbal group gave approximately 125% more reports of such phenomena than the tracing group. These results obtained one week after the tracing group had been submitted to the influence of the inadequate recording method, strongly supports the view that the expressive means are influencing the whole course of descriptive processes in a decisive way. In short, only such phenomena of movement which are in accordance with the dominating means of expression survive the *statu nascendi* and are clarified to a degree sufficient for expression.

If this influence is overemphasized, leaving no margin for the influence from the pole of impression, serious problems – both logical and empirical – arise, concerning our comprehension of the use of language as the most significant aid in our processes of cognition.

Three examples illustrating these problems are analyzed in the text.

The first one is a survey of a classical essay written in 1880 by the Swedish linguist Esaias Tegnér, “Språkets Makt över Tanken” (“The Power of Language over Thought”).

In spite of his attitude towards these problems expressed in the title, Tegnér concludes, based on a wealth of linguistic evidence, that even if linguistic means of expression in a great variety of cases can be shown markedly to influence “thought”, the incessant effort to express ideas in an adequate way in order to secure a full comprehension in communication wins in the end. (Tegnér, 1922).

The next example is taken from an analysis made by the Danish philosopher and psychologist Harald Høffding who in his book “Den menneskelige Tanke. Dens Former og dens Opgaver” (“Human Thought. Its Forms and Tasks”) (Høffding, 1910) makes a distinction between two modes of mental functioning, viz. “our immediately given, conscious, mental life” and “our awareness when dominated by lucid reflection”. Høffding points out that our language has developed as a tool adapted especially for clear reflection, and therefore the understanding

and explanation of how we are at all able to attain insight into our immediate conscious life before clear reflections intervene becomes an insoluble problem.

In addition Høffding also sees an intricate problem of expression. Whenever we try to express phenomena from our immediate mental life, we are obliged to do so by means of analogies to phenomena known to lucid reflection. Høffding consequently sees an “antinomi” (a paradoxical relation) between immediate experience and reflection.

The third example is an exposition and critique of the view of the linguist Benjamin Lee Whorf who following his mentor Edward Sapir formulated the well-known thesis that the linguistic system mastered by the individual “is not merely a reproducing instrument for voicing ideas but rather is itself the shaper of ideas — — —” (Whorf, 1956, p. 45).

Whorf is of the three scholars mentioned the one who most explicitly emphasize the influence from the expressive potential of the linguistic system, but seemingly he did not realize that in accordance with his own thesis he consequently was not able to put his own assumption to the test. If a linguistic researcher tries to test the Sapir-Whorf hypothesis he is obliged to study the “ideas” of individuals via their actual linguistic expressions, and therefore he is not able to establish the two independent set of data, viz. ideas *and* expressions suitable for a comparative analysis.

Chapter VII: Identification and Expression (pp. 174–208)

Further investigations of the subprocess of identification via cognitive clarification require that situations are explored where difficulties of expression hinder automatic functioning, for instance because of lack of means of expression. Evidence from this type of investigation speaks against the popular view that the whole subprocess is simply a sort of “translation” from an “inner language” to overt speech. In this chapter the relation between aspects of the linguistic structure of everyday language and its expressions is discussed and interactions much more complicated than a mere translation are brought to light.

Among the many influencing factors, affecting the actual expression, “levels of description” is defined and critically discussed. Historically, the concept of “disintegrated associations” was used in the classical psychology of association to explain various forms of pathological cognitive functioning, e.g. the thought-disorder known from certain types of schizophrenia. This concept fails to explain that an individual shows

sometimes an abnormal, sometimes a normal way of mental functioning. In the early French school of psychiatry (cf. e.g. Janet, 1903) an idea was advanced, hypothetizing different levels of mental functioning hierarchically organized in such a way that when superior levels were disengaged, lower levels took over.

This principle of mental control, in one version or another, is corroborated by a great deal of empirical evidence from the field of cognitive psychology. Studies aiming at exploring the way in which we actively or passively produce adequate expressions, show that this “groping for words” is a process of *reconstruction* just as Bartlett (1932) has convincingly demonstrated for remembering in general. This is the case even when we produce our expressive sentences in everyday communication. Here the main grammatical structure is first anticipated and later the entire process of reconstruction proceeds in a detail that is not necessarily conscious at the beginning of the descriptive expression.

In the text various “levels of description” are analyzed. These levels are conceived as hierarchically organized descriptive attitudes, controlling the reconstruction of the relevant cognitive matter of thoughts (cf. chapter V).

Special interest is focussed on the highest level of description, used whenever we encounter important problems in our control of action. This level seems to be characterized by the following traits: –

a) The individual is able, fully and deliberately, to control his descriptive attitudes.

b) The selection of expressive manner actively seeks out various possibilities and is not only passively waiting for such expressions to emerge.

c) The actual correlates in conscious awareness of our immediate, social and non-social environment, are experienced on a high level of clarity.

d) An unceasing reality testing takes place which makes a reliable distinction between correlates of sensation and perception on the one hand and correlates of subjective imagination on the other.

e) An unceasing monitoring of the interchange of descriptive meaning takes place.

Certain problems related to reality testing are discussed at the end of the chapter and it is concluded that no single criterion of reality (e.g. the degree of voluntary control) is sufficient. Reality testing is based on a complicated system of such criteria.

Chapter VIII: Description and Communication (pp. 209–228)

As can be seen, the title of this chapter is identical with the title of the book. This fact stresses that description and communication must be investigated as mutually dependent activities.

This does not mean, however, that individuals are unable to perform their private processes of description but, as Vygotsky has put it: “Even when alone man retains the functions characteristic of communication” (1960, p. 26).

A closer look at this interplay is taken in this chapter by analyzing a model situation, namely the *dyad* between Subject and Experimenter in a perceptual experiment, concerning an object in the external world. This situation is relatively simple and seems convenient for our purpose (cf. fig. VIII, 1 A, “The perceptual dyad”). In the figure, P_1 represents the Subject (S), P_2 the experimenter (E), and G the external object (or aspect of the same) perceived by S, and which he is to describe to E by means of some communicative system of expressions. E is then to interpret the report and preserve the descriptive outcome expressed, for instance by writing it down in the record.

The connecting line P_1 –G represents the processes of perception and description which generate in S such descriptive expressions as can be communicated. This simple diagram also illustrates the fundamental principle of control of interchange of meaning which states that the conditions, under which an individual descriptive process takes place, can only be fully characterized by “embedding” this process in a *communication* in which all the phases of the descriptive process are systematically controlled. That is why the figure is symmetrical. P_2 is also connected with G by a line, representing the conscious mental processes of E in relation to the object.

The most important aspect of a person’s perceptual and descriptive processes is in the text termed subjective identification, seeing that it is a necessary, but not a sufficient, condition for giving a communicative expression. Certain discriminative and categorizing processes take place first, and hence S will have clarified his ideas regarding the identity of the actual object of description. Already in its initial stages, this subjective identification is being further conditioned by the communication with the other part of the dyad. This takes place not only in the clarification of ideas during conversation, but also by the interlocutors’ mutual contributions to the “pool” of possible expressions, providing the situation with

an accentuation of the Whorf-effect (e.g. the retroactive influence from the mode of expression on previous stages of description).

The same model situation (and figure) is used to infer, in principle, that a systematic control of meaning is based on an account of how both E and S experience the *relations* of the object in question to other objects (cf. the diagram, $G_1, G_2, G_3 \dots G_n$)

If it is possible to establish a complete agreement between the two sets of relations for the field of objects investigated, the identification has led to a positive result and a hypothesis of identity of meaning can be maintained. If only one of the relations under investigation is perceived differently by S and E the hypothesis is falsified (cf. Tranekjær Rasmussen, 1956).

In everyday communication we seldom perform such systematic procedures of control and the meaning of concrete expressions seems immediately apparent in spite of the fact that we very often are deceived by this evidence.

Further problems in relation to control of exchange of meaning are discussed in the text. It is concluded that an ideal situation of communication, namely the situation of "dyadic symmetry", ought to be kept in mind in experiments (in perception, learning etc.) and in other professional communications in order to facilitate systematic efforts of control of meaning. "Dyadic symmetry" designates a state in which all efforts have been made to secure that neither of the interlocutors dominates the situation by means of the Whorf-effect or otherwise.

It is concluded, too, that none of the means traditionally used to circumvent the basic problems in communications in a professional context (experiments, interviews etc.) are effective (cf. chapter X).

Chapter IX: Creative Description (pp. 229–253)

In spite of the overwhelming evidence pointing to the influence on the whole sequence of descriptive processes exerted by the expressive wing of description, this influence should not be overemphasized, so that it reduces the extent of influence exerted by the impressive wing.

If like certain social psychologists one accentuates the point that descriptive efforts in communication serve exclusively the end of establishing various social groupings, then it is difficult to understand why individuals become involved in linguistic renewal. To understand

each other we must first of all use the expressive means available, according to common expressive rules and norms.

Creative development of our common systems of expression is a fact, however, and demands to be explained by an adequate psychology of description.

In general, two demands are balanced in our expressive efforts:

1) That the descriptive expressions, serving the interchange of meaning between individuals, must submit to the influence of the common system of expression to a certain degree.

2) That the descriptive expressions must be adequate in relation to the actual reality as experienced by the describing person.

In the text, various efforts to facilitate creative description are considered, and it is concluded that an attitude of openness toward impressive impulses combined with a certain disengagement in communicative control is in fact facilitating verbal and other expressive creativity. Such an attitude seems to be the natural one on lower levels of description and the most common attitude taken up by younger children.

In accordance with the characteristics of lower levels of description, such children tend to be quite sure that the meaning is in a sense generated by, and is explicit in, the expression itself (the tendency of "magic of naming").

Examples of creative renewal of vocabulary stemming from the author's own children are given, and it is shown that they all agree with the linguistic structure of Danish.

As with description itself, creative renewal can point in two directions, either towards improving the encircling way of describing or towards the perspective-giving way of description.

Regarding encircling descriptions an accelerating development takes place by means of an increasingly detailed categorization especially within technical areas. Perspectives for linguistic renewal seem here to be boundless.

As to perspective-giving descriptions, we again encounter the problem that the situation of description itself advances an attitude of analytic identification and clarification which suppresses the mode of immediate conscious functioning.

From our analyses in the text it appears that the use of metaphorical expressions is an excellent instrument for the perspective-giving form of description. This expressive instrument is illustrated in the text and its advantages and disadvantages are discussed.

Various areas of modern languages are still lacking as regards the

available expressive means. This is the case not only within the more delicate areas of subjects of description, e.g. our emotional and volitional life, but even with the senses of taste and smell, so obviously important in everyday life, our possibilities of expressing our experiences in a precise way are very limited. Here a determined contribution to the enrichment of vocabulary ought to be made by specialists, for instance by proposing translations or borrowings from more expressive languages.

Professional cellarmen, tea- and coffeetasters, perfume smellers etc. possess in their special languages a great deal of expressions that should be shared with their customers. (Cf. "Wine Tasting" (Broadbent, 1975) as an illustrating example).

Chapter X: Psychology between Natural Science and Hermeneutics (pp. 254–268)

Throughout text, several examples have been discussed which convincingly demonstrate the dependence of psychology, both as research and as profession, on communication with Subjects. This concluding chapter provides an outline of the various consequences of this dependency as regards the scientific status of psychology.

It is shown that one must realize that any experimental situation in psychology is based upon some form of communication with a Subject. In situations where a person is observed in order to investigate his responses to various stimuli the effective stimulus-situation can not be fully specified without involving the said individual in this specification by means of communication, verbal or non-verbal.

Besides, the whole complex of intentions and their basis in personal dynamics, executed in observed behaviour, has to be determined through communicative exchange of information (Cf. From 1953; English version: Perception of Other People, Columbia Univ. Press 1971).

The observation of groups of individuals engaged in communicative interactions (e.g. the dyad) is an important way of studying the processes of communication "from without". But a closer look shows that it is impossible to determine from outside whether an interchange of meaning actually takes place. That which the experimenter interpretes as intended communication may, for instance, be unintended or even interactive behaviour only, without any aim at communication of meaning (cf. fig. VIII, 2 where interaction, intended and unintended

communication, verbal and non-verbal communication, and description is defined).

Situations established in various psychological test are obviously types of communication. In spite of this fact, test-situations have been constructed and standardized as if they were analogous to observations in natural sciences. Without control of interchange of meaning, it is for instance impossible to be certain that the Subject really understands the instructions and is quite clear about the task he is going to perform. If, or when, he responds it is necessary to interpret this response in the right way. It is a widespread misunderstanding that these, and other, problems of control of meaning can be evaded by the use of non-verbal responses, but such seemingly simple modes of expression might deceive the psychologist to give up the essential procedure of systematic control of meaning. In this respect, the ideal situation of "dyadic symmetry" is illuminating, because it facilitates the construction of systematic methods of control and prevents the experimenter from dominating the situation by unintentional strengthening of the Whorf-effect. It is even more important to avoid this in conversations and interviews.

The pedagogical-therapeutic situation differs from test-situations and other communicative situations aiming at exploring personal traits, cognitive structures etc., by establishing a deliberate asymmetry in order to influence the Subject in a more or less systematic way. In principle, this is done by supporting the Subject in the development or renewal of his cognitive structures making his conceptual equipment more suitable to cope with actual problems.

One of the fundamental problems met with in this form of therapeutic efforts is the very limited amount of expressive facility at our disposal for communication on lower descriptive levels. Our professional literature is still characterized by a one-sided interest in research based on observation of Subjects and therefore the development of expressive facilities serving communication with Subjects has been rather neglected.

Det Kongelige Danske Videnskabernes Selskab

Historisk-filosofiske skrifter

Hist. Filos. Skr. Dan. Vid. Selsk.

Priser excl. moms / *Prices abroad in DKr.*

Vol. 7 (DKr. 715.-)

1. DANIELSEN, NIELS: Die Frage. Eine sprachwissenschaftliche Untersuchung. 1972..... 45.-
2. RIIS, P. J., and THRANE, HENRIK: Sūkās. III. The Neolithic Periods. 1974 (Publications of the Carlsberg Expedition to Phoenicia 3)..... 60.-
3. WESTENHOLZ, AAGE: Early Cuneiform Texts in Jena. 1975..... 160.-
4. DANIELSEN, NIELS: An Essay on Nomos and Human Language. 1976..... 250.-
5. HANSEN, HENNY HARALD: An Ethnographical Collection from the Region of the Alawites. With Contributions by P. J. RIIS, J. ROHWEDER and S. M. SØNDERGAARD. 1976 (Publications of the Carlsberg Expedition to Phoenicia 4) 200.-

Vol. 8 (DKr. 300.-)

1. STEENSBERG, AXEL, og CHRISTENSEN, J. L. ØSTERGAARD: Store Valby. Historisk-arkæologisk undersøgelse af en nedlagt landsby på Sjælland. Med bidrag af TOVE HATTING og DAVID LIVERSAGE. With an English Summary. Parts I-III. 1974..... 300.-

Vol. 9 (*uafsluttet/unfinished*)

1. HAMMERICH, L. L.: A Picture Writing by EDNA KENICK, Nunivak, Alaska. With Prefaces by JES P. ASMUSSEN and ROBERT PETERSEN. 1977..... 150.-
2. ASMUSSEN, JES P., and PAPER, HERBERT: The Song of Songs in Judæo-Persian. Introduction, Texts, Glossary. 1977..... 180.-
3. DAL, ERIK, and SKÅRUP, POVL: The Ages of Man and the Months of the Year. Poetry, Prose and Pictures Outlining the *Douze mois figurés* Motif Mainly Found in Shepherd's Calendars and in Livres d'Heures (14th to 17th Century) 1980 90.-

Vol. 10 (*uafsluttet/unfinished*)

1. THRANE, HENRIK: Sūkās IV. A Middle Bronze Age Collective Grave on Tall Sūkās. 1978 (Publications of the Carlsberg Expedition to Phoenicia 5. Simultaneously published: Publications 6: ALEXANDERSEN, VERNER: Sūkās V. A Study of Teeth and Jaws from a Middle Bronze Age Collective Grave on Tall Sūkās. *Biologiske Skrifter* 22:2, 80.-). 1978..... 100.-
2. RIIS, P. J.: Sūkās VI. The Graeco-Phoenician Cemetery and Sanctuary at the Southern Harbour (Publications of the Carlsberg Expedition to Phoenicia 7). 1979..... 120.-
3. OLDENBURG, EVELYN, and ROHWEDER, JØRGEN: The Excavations at Tall Darūk and at 'Arab al-Mulk. 1981. (Publications 8) 120.-

Historisk-filosofiske Meddelelser

Hist. Filos. Medd. Dan. Vid. Selsk.

Priser excl. moms / Prices abroad in DKr.

Vol. 46 (DKr. 182.-)

D.kr.

1. STEN, HOLGER: L'emploi des temps en portugais moderne. 1973..... 90.-
2. BIRKET-SMITH, KAJ: Studies in Circumpacific Culture Relations. III. Sundry Customs and Notions. 1973..... 32.-
3. HJELHOLT, HOLGER: Arvefølgesag og forfatningsforhold i det danske monarki ved midten af 19. århundrede. Fr. v. Pechlins virksomhed for monarkiets opretholdelse ca. 1845-51. Mit einer deutschen Zusammenfassung. 1973... 60.-

Vol. 47 (DKr. 338.-)

1. BIRKET-SMITH, KAJ: Studies in Circumpacific Culture Relations. IV. The Double-Headed Serpent. 1973..... 8.-
2. HANNESTAD, LISE: The Paris Painter, an Etruscan Vase-Painter. 1974..... 45.-
3. RASMUSSEN, JENS ELMEGÅRD: Haeretica Indogermanica. A Selection of Indo-European and Pre-Indo-European Studies. 1974..... 35.-
4. HANNESTAD, LISE: The Followers of the Paris Painter. 1976..... 110.-
5. HAMMERICH, L. L.: Phil. 2,6 and P. A. Florenskij. 1976..... 20.-
6. STEENSBERG, AXEL: Stone Shares of Ploughing Implements from the Bronze Age of Syria. 1977..... 50.-
7. GULDBERG AXELSEN, HANS: A Preliminary Report Concerning Ethnological Field Research in the Solu District in North East Nepal. 1977..... 70.-

Vol. 48 (*uafsluttet/unfinished*)

1. HENDRIKSEN, HANS: Himachali Studies. I. Vocabulary. 1976..... 180.-
2. - - - - II. Texts. 1979..... 150.-
3. - - - - III. Grammar, in preparation.

Vol. 49 (DKr. 410.-)

- 1-2. GENGE, HEINZ: Nordsyrisch-südanatolische Reliefs. Eine archäologisch-historische Untersuchung. Datierung und Bestimmung. I. Text. II. Abbildungen. Anmerkungen. 1979..... 320.-
3. SÄVE-SÖDERBERGH, TORGNV: The Scandinavian Joint Expedition to Sudanese Nubia. 1979..... 50.-
4. ERDMANN, KARL DIETRICH: Rätestaat oder parlamentarische Demokratie. Neuere Forschungen zur Novemberrevolution 1918 in Deutschland. 1979..... 40.-

Vol. 50 (*uafsluttet/unfinished*)

1. CLARK, GRAHAME: World Prehistory and Natural Science 1980..... 40.-
2. MOUSTGAARD, I. K.: Beskrivelse og kommunikation. Kapitler af beskrivelsens psykologi. With an English Summary: Description and communication. 1981 200.-